

INSTRUCTIEBOEKJE

CITROËN JUMPER



CRÉATIVE TECHNOLOGIE



HET ONLINE-INSTRUCTIEBOEKJE

Kies een van de volgende manieren om uw instructieboekje online te raadplegen...

Als u de gebruiksaanwijzing online raadpleegt, hebt u tevens toegang tot de meest recente informatie. Deze informatie is gemakkelijk te herkennen aan de paginamarkering die wordt weergegeven met dit pictogram:



MyCITROËN

Uw instructieboekje is te vinden op de website van Citroën, in de rubriek "MyCITROËN".

Op deze persoonlijke pagina vindt u informatie over onze producten en diensten en kunt u rechtstreeks contact opnemen met het merk.

Als de rubriek "MyCITROËN" niet beschikbaar is op de website van Citroën voor uw land, kunt u uw instructieboekje op het volgende internetadres raadplegen:
<http://service.citroen.com/ddb/>

Selecteer:

- > de taal,
- > het model van uw auto en de carrosserievariant,
- > de uitgifteperiode van uw gebruiksaanwijzing die overeenkomt met de eerste registratiedatum van uw auto.

Scan deze code voor directe toegang tot uw instructieboekje.







WELKOM

INLEIDING

In de rubrieken kunt u de volgende symbolen aantreffen:

-  dit symbool verwijst naar de rubriek en het gedeelte waar meer informatie over de desbetreffende functie is te vinden,
-  dit symbool vraagt uw aandacht voor aanvullende informatie die u helpt de gebruiksmogelijkheden van uw auto optimaal te benutten,
-  dit symbool geeft een waarschuwing met betrekking tot de veiligheid van de inzittenden en de voorzieningen aan boord.

De vermelde uitrustingen zijn, afhankelijk van de uitvoeringen van de nieuwe auto's standaard, optioneel of niet leverbaar en kunnen per land verschillen of niet in alle landen leverbaar zijn.

Neem voor alle werkzaamheden aan uw auto contact op met een gekwalificeerde werkplaats die beschikt over de juiste technische informatie, vakkennis en apparatuur. Het CITROËN-netwerk is in staat u dit te bieden.

Citroën beschikt wereldwijd over,
een uitgebreid gamma modellen dat wordt gekenmerkt door,
een geraffineerde mix van hoogwaardige techniek en constante innovatie,
evenals een moderne en creatieve benadering van het begrip mobiliteit.
Wij danken u voor uw keuze en wensen u veel plezier met uw auto.

Achter het stuur van uw nieuwe auto,
geniet u optimaal,
als u elke uitrusting,
elke schakelaar
en elke instelling kent.

Goede reis.

5. VEILIGHEID 98-120

Handrem	98
Alarmknipperlichten	98
Claxon	99
Hulpsystemen bij het remmen	99
Stabiliteitscontrolesystemen	101
Lane Departure Warning System (LDWS)	105
Veiligheidsgordels	106
Airbags	110
Uitschakelen airbag vóór aan passagierszijde	111
Kinderzitjes	113
ISOFIX-kinderzitjes	117



Veiligheidsgordels
achter. Kinderzitjes/
ISOFIX-bevestigingen
op de achterzitplaatsen.

**6. ACCESSOIRES
121-125**

Trekken van een aanhanger	121
Dakstangen en imperiaals	123
Overige accessoires	124
Sneeuwkettingen	125

**7. ONDERHOUD
126-141**

Motorkap openen	127
Onder de motorkap	128
Niveaus	129
Controles	131
Brandstof	134
BlueHDi en additief AdBlue®	136

**8. SNEL WEER
OP WEG 142-171**

Accu	142
Zekeringen vervangen	145
Lampen vervangen	149
Ruitenwisserblad vervangen	155
Wiel verwisselen	156
Bandenreparatieset	161
Slepen van de auto	163
Verwijderbare trekhaakkogel	164
Teksten op de stickers	168

**9. TECHNISCHE
GEGEVENS 172-182**

Afmetingen	172
Motoren	177
Gewichten	179
Identificatie	182

**10. AUDIO en
DATACOMMUNICATIE**

Audio-/telematicasysteem met touchscreen	183
Audiosysteem	231

BIJZONDERHEDEN

Verdiepte cabine	249
Chassis Cabine / Plateau Cabine	251
Dubbele cabine	254
Kiepbak	258

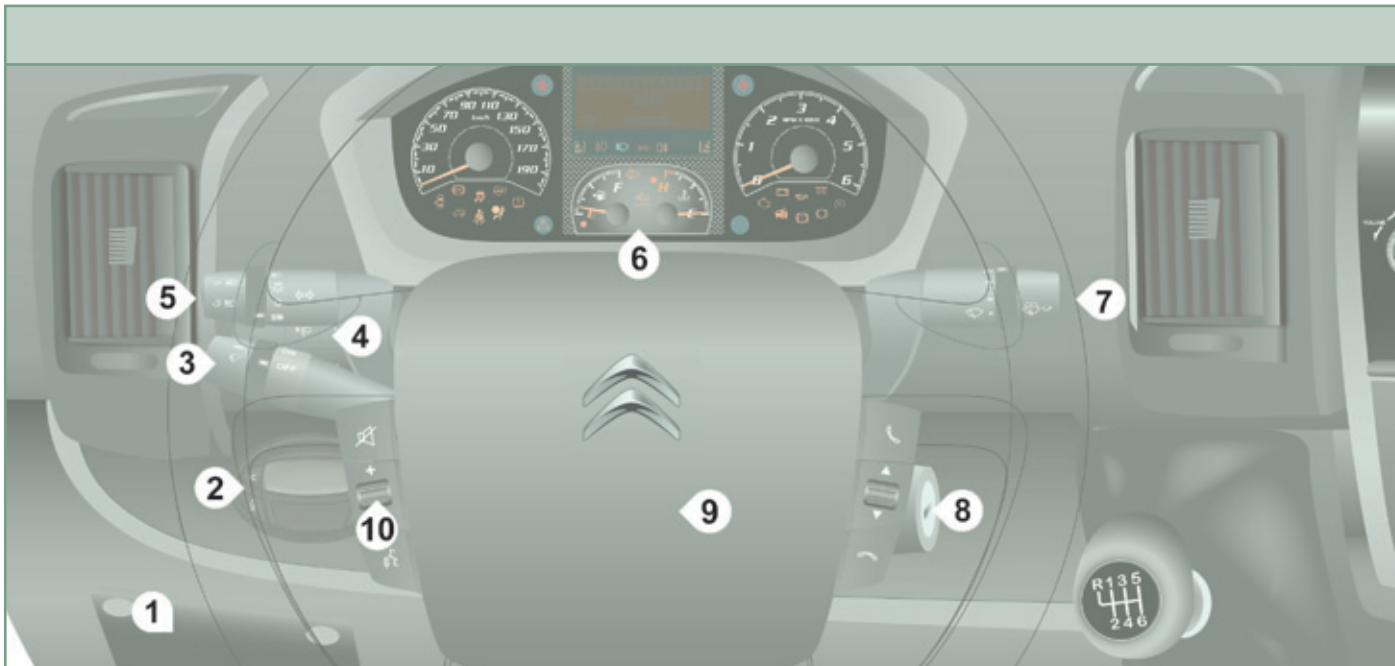

COCKPIT

- | | | |
|---|--|---|
| <ol style="list-style-type: none"> 1. Zekeringkast. 2. Programmeerbare standkachel. 3. Schakelaars snelheidsregelaar / snelheidsbegrenzer. | <ol style="list-style-type: none"> 4. Configuratie van de auto / hoogteverstelling van de koplampen / mistlampen voor/achter. 5. Schakelaar verlichting en richtingaanwijzers. 6. Instrumentenpaneel met display. | <ol style="list-style-type: none"> 7. Schakelaar ruitenwissers / ruitensproeiers / boordcomputer. 8. Contactslot. 9. Bestuurdersairbag / claxon. 10. Stuurkolomschakelaars autoradio. |
|---|--|---|



MIDDENCONSOLE

- | | | |
|--|---|--|
| <ol style="list-style-type: none"> 1. Autoradio / navigatiesysteem. 2. Verwarming / airconditioning. 3. Opbergvak / verplaatsbare asbak. 4. 12V-aansluiting (max. 180 W). 5. USB-aansluiting / aansteker. | <ol style="list-style-type: none"> 6. Dynamische stabiliteitscontrole (CDS/ ASR) / Intelligent Traction Control. 7. Hill Descent Control. 8. Lane Departure Warning System. 9. Alarmknipperlichten. | <ol style="list-style-type: none"> 10. Centrale vergrendeling / verklikkerlampje vergrendeling. 11. Verwarming / ontwaseming. 12. Versnellingshendel. |
|--|---|--|

EXTERIEUR

Linkerzijde:

Brandstofvuldop, brandstoftank	134
Onderbreking brandstoftoevoer	135
Dop, AdBlue-reservoir	136-139
Additief AdBlue bijvullen	140-141



Afmetingen

172-176

Accessoires	124
Imperiaal, allesdragers	123

Laadruimte	81-83
Achterdeuren	21

Achteruitrijcamera	95
Derde remlicht	149, 154

Achterlichten, richtingaanwijzers, mistachterlicht	45, 149, 153-154
Kentekenplaatverlichting	154

Parkeerhulp achter	94
--------------------	----

Reservewiel, wiel verwisselen, krik, gereedschap	156-160
Bandenspanning	162, 182
Sneeuwkettingen	125

Takelen, slepen	163
Trekhaak	121-122
Verwijderbare trekhaakkogel	164-167

Remmen, remblokken	129, 132
Bandenspanning	162, 182
Remhulpssystemen	99-100
Dynamische stabiliteitscontrole	101-104
Luchtvering	96-97



Sleutel, afstandsbediening, batterij	14-17
Starten	18, 38-39
Centrale vergrendeling	22
Codekaart	18
Alarm	19

Ruitenwisserbladen	155
Buitenspiegels	85
Zijknipperlichten	152

Koplampen, richtingaanwijzers, mistlampen	45, 149-152
Koplampverstelling	47
Koplampsproeiers	48
Lampen vervangen	149-152

Portieren openen/sluiten	20-22
Afstandsbediening	14-15
Autoclose	87, 90
Bandenreparatieset	161-162



INTERIEUR

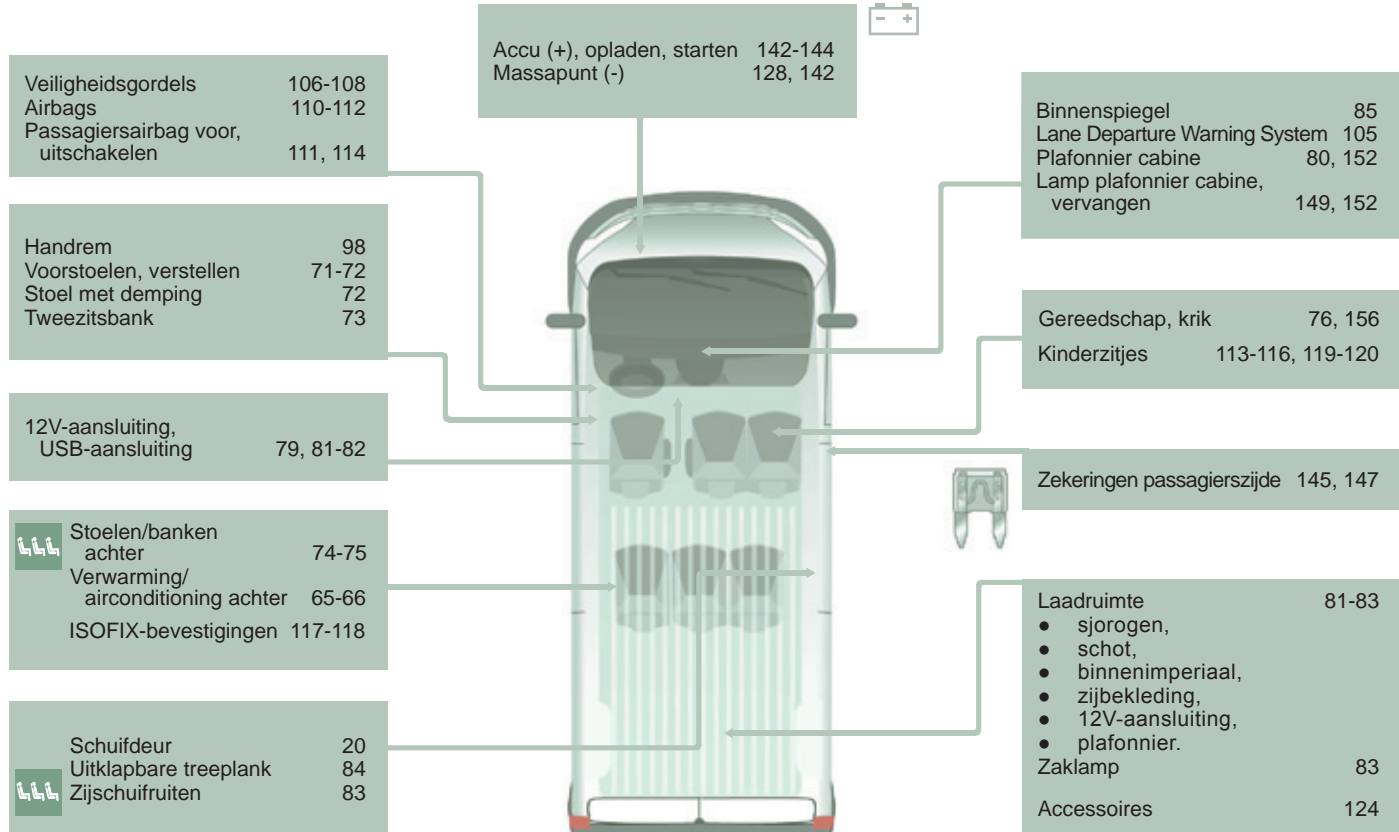

COCKPIT

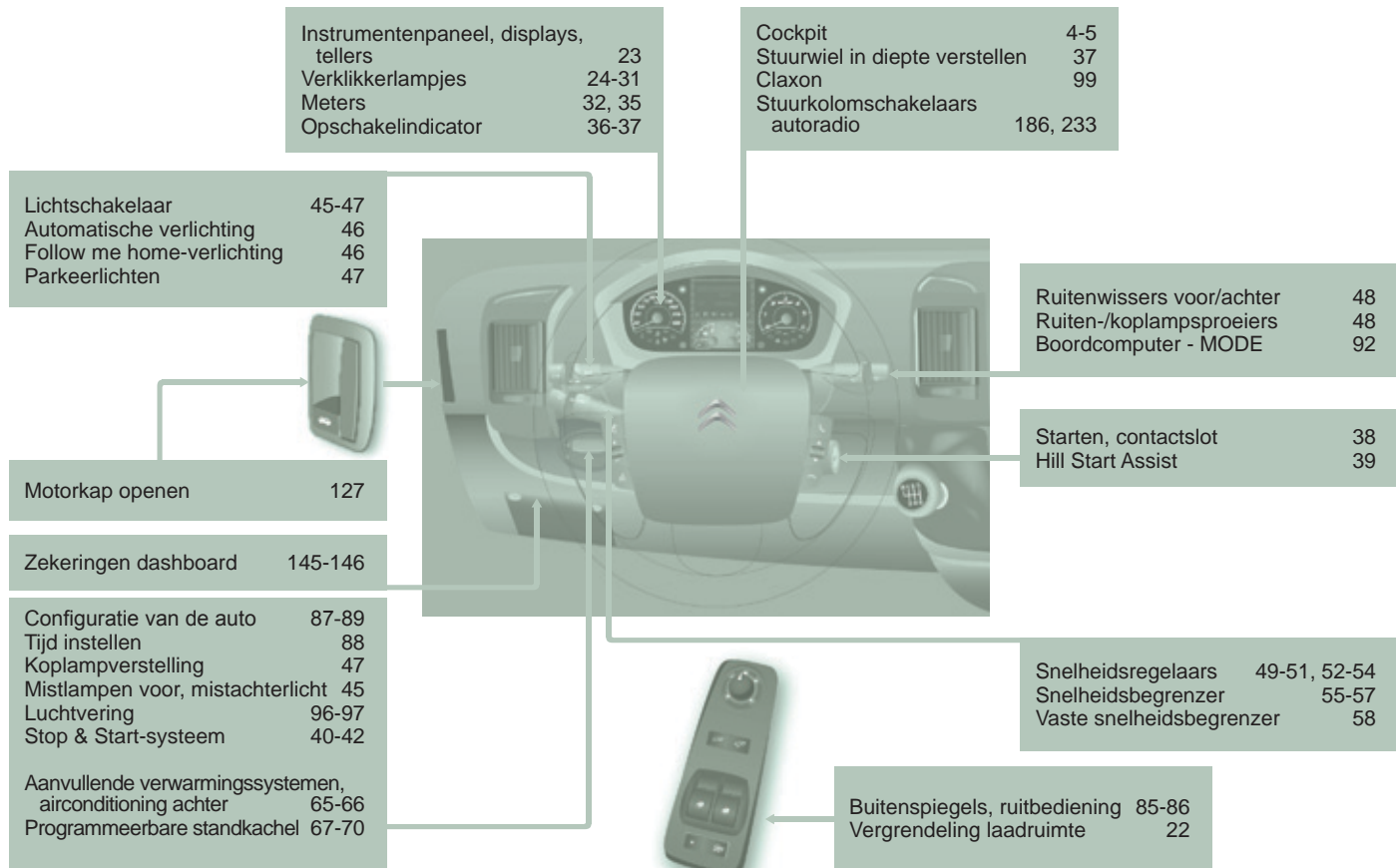

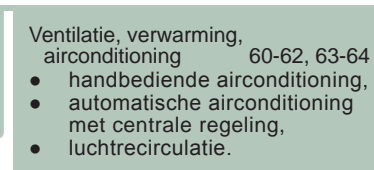
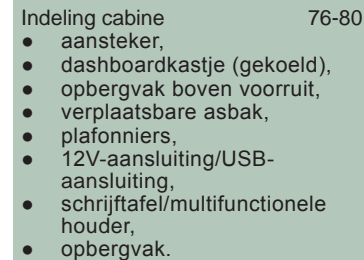
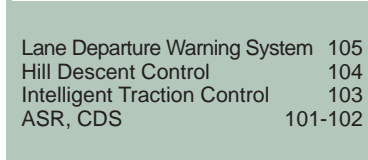
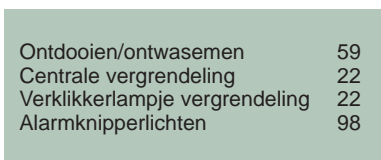
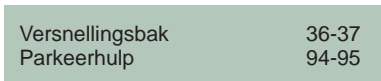
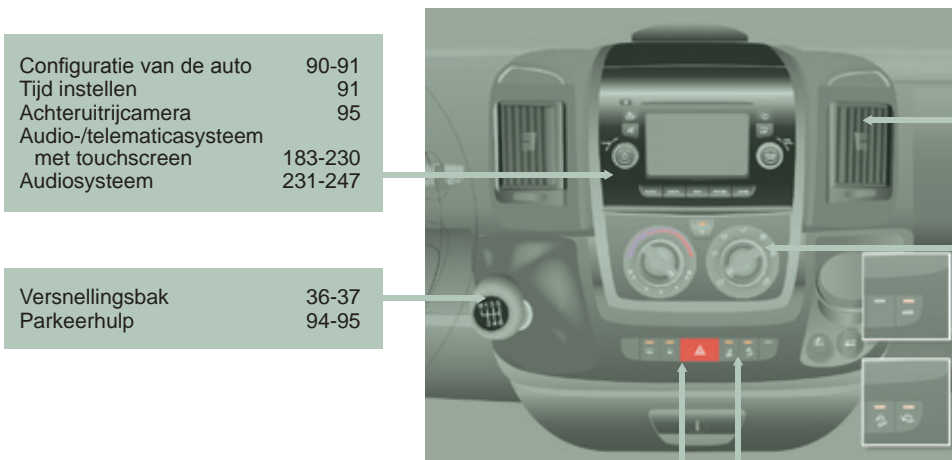
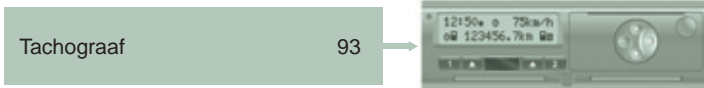

TECHNISCHE GEGEVENS - ONDERHOUD

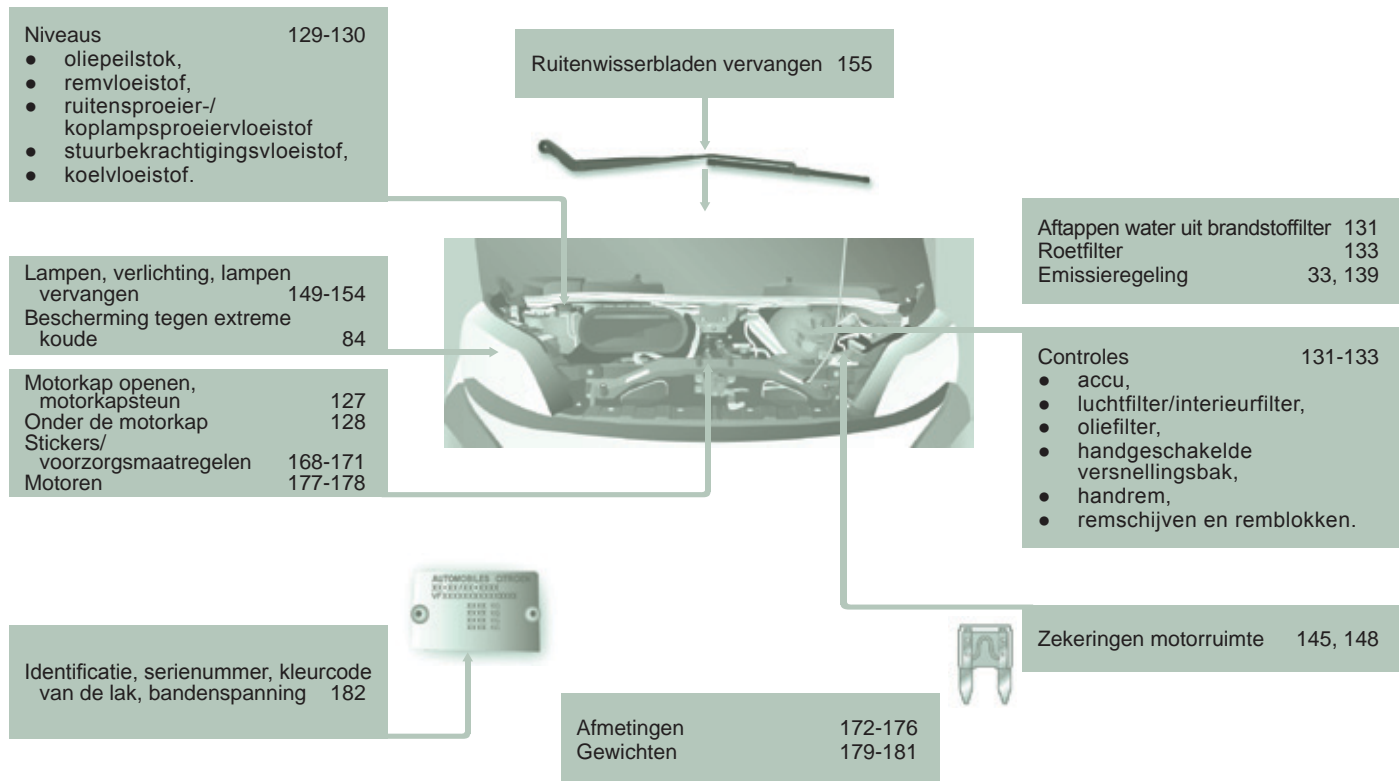



MILIEU

Samen met u draagt CITROËN zorg voor de bescherming van het milieu.

Raadpleeg de site www.citroen.com.

U kunt zelf ook een bijdrage leveren aan de bescherming van het milieu door de volgende gebruiksadviezen op te volgen:

- hanteer een anticiperende rijstijl en vermijd onnodig snel optrekken en plotseling afremmen,
- laat het onderhoud volgens het onderhoudsschema uitvoeren door het CITROËN-netwerk waar accu's en afgewerkte vloeistoffen ingezameld kunnen worden,
- gebruik geen additieven in de motorolie. Deze kunnen schade toebrengen aan de motor en de emissieregeling.



Raadpleeg de adviezen over het eco-rijden aan het einde van deze rubriek.

ECO-RIJDEN

Door in de dagelijkse praktijk een aantal aanwijzingen op te volgen kunt u het brandstofverbruik en de CO₂-uitstoot van uw auto verminderen.

Maak optimaal gebruik van de versnellingsbak

Als uw auto is voorzien van een handgeschakelde versnellingsbak, rijd dan rustig weg en schakel zo snel mogelijk de tweede versnelling in. Schakel bij het accelereren snel over naar een hogere versnelling. De schakelindicator (indien aanwezig) adviseert u de versnelling in te schakelen die het best geschikt is voor de rijomstandigheden: volg het op het instrumentenpaneel weergegeven schakeladvies zo snel mogelijk op.

Kies voor een soepele rijstijl

Houd afstand van de auto's voor u, rem bij voorkeur af op de motor in plaats van het rempedaal te gebruiken en trap het gaspedaal geleidelijk in. Als u deze aanwijzingen naleeft, neemt het brandstofverbruik en de CO₂-uitstoot af en wordt de geluidsoverlast door het verkeer beperkt.

Als het verkeer goed doorstroomt, gebruik dan vanaf een snelheid van ongeveer 30 km/h de snelheidsregelaar (indien aanwezig).

Gebruik op slimme wijze de elektrische voorzieningen

Als bij het instappen blijkt dat de temperatuur in de auto hoog is opgelopen, open dan alle ruiten en de ventilatieroosters alvorens de airconditioning in te schakelen.

Sluit vanaf een snelheid van 50 km/h de ruiten, maar laat de ventilatieroosters geopend.

Gebruik de voorzieningen in het interieur die de temperatuurstijging kunnen beperken (zonneschermen, enz.).

Schakel de airconditioning uit zodra de gewenste temperatuur is bereikt (behalve bij auto's met een automatische airconditioning).

Schakel de achterrautverwarming en de ontwaseming uit zodra deze niet meer nodig zijn als deze niet automatisch worden aangestuurd.

Schakel de stoelverwarming zo snel mogelijk uit.

Schakel de verlichting en de mistlampen uit als het zicht voldoende is.

Laat de motor vooral 's winters na het starten niet stationair warmdraaien, maar rijd zo snel mogelijk weg: uw auto warmt sneller op als u rijdt.

Sluit als passagier zo min mogelijk multimedia-apparatuur (DVD-speler, MP3-speler, spelcomputer, enz.) op de auto aan om het elektriciteitsverbruik, en dus het brandstofverbruik, te beperken. Koppel externe apparatuur los als u de auto verlaat.

Beperk de oorzaken van een hoger brandstofverbruik

Verdeel het gewicht evenwichtig over de auto: plaats de zwaarste voorwerpen in de bagageruimte, zo dicht mogelijk bij de achterbank.

Beperk de belading en de luchtweerstand (dakdragers, imperiaal, aanhanger, enz.) van uw auto.

Vervang na de winter zo snel mogelijk de winterbanden door zomerbanden.

Houd u aan de onderhoudsvorschriften

Controleer regelmatig de bandenspanning (bij koude banden), houd u daarbij aan de bandenspanning die staat vermeld op de sticker op de portiersponning aan bestuurderszijde.

Controleer de bandenspanning met name:

- voor een lange rit,
- bij de wisseling van de seizoenen,
- als de auto gedurende langere tijd niet is gebruikt.

Vergeet niet de bandenspanning van het reservewiel en van de wielen van de aanhanger of de caravan te controleren.

Laat uw auto regelmatig onderhouden (olie verversen, oliefilter, lucht- en interieurfilter vervangen, enz.) en houd u daarbij aan het in het onderhoudsschema van de fabrikant voorgeschreven interval.

Uitvoeringen met een BlueHDI-dieselmotor: bij een storing in het SCR-systeem stoot de auto schadelijke stoffen uit. Ga zo spoedig mogelijk naar het CITROËN-netwerk of een gekwalificeerde werkplaats om de uitstoot van stikstofoxiden terug te brengen tot onder de wettelijke normen.

Laat bij het tanken het vulpistool niet meer dan drie keer afslaan; zo voorkomt u dat brandstof uit de tank stroomt.

U zult bij een nieuwe auto merken dat pas na 3000 km het gemiddelde brandstofverbruik zich stabiliseert.

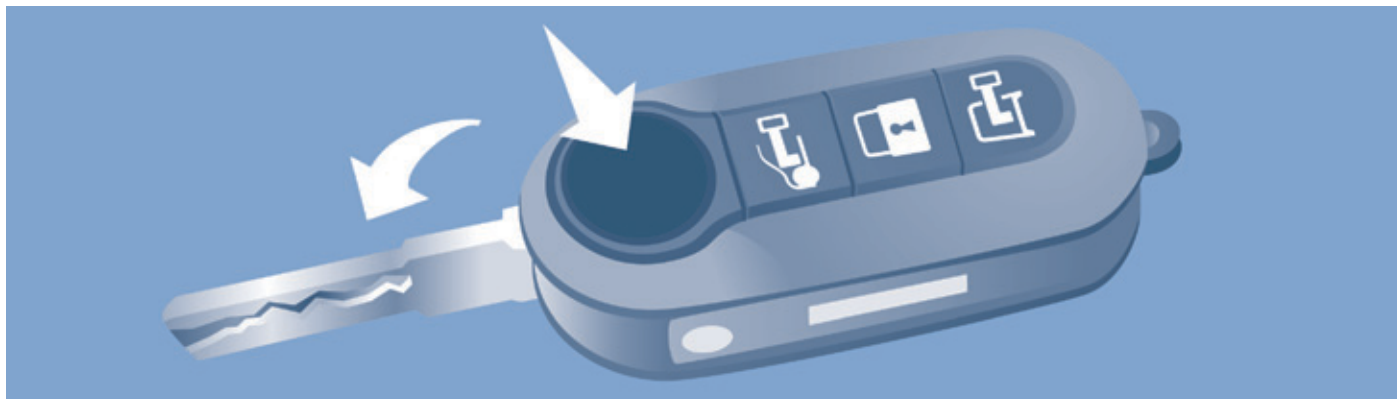

AFSTANDSBEDIENING MET 3 KNOPPEN

Ontgrendelen van de cabine



Druk op deze knop om de cabine van uw auto te ontgrendelen.

De plafonnier gaat kort branden en de richtingaanwijzers

knipperen twee keer.

Het verklikkerlampje van de knop van de centrale vergrendeling op het dashboard gaat uit.

Ontgrendelen van de laadruimte



Druk op deze knop om de schuifdeur en de achterdeuren van de laadruimte te ontgrendelen.

De richtingaanwijzers knipperen twee keer.

Als u op deze knop drukt, wordt het alarm (indien aanwezig) uitgeschakeld.

Centrale vergrendeling



Druk op deze knop om alle toegangen tot uw auto, zowel van de cabine als de laadruimte, te vergrendelen. Als één van de portieren of deuren is geopend of niet goed is gesloten, werkt de centrale vergrendeling niet. Het vergrendelen wordt bevestigd door het één keer knipperen van de richtingaanwijzers. Als u op deze knop drukt, wordt het alarm (indien aanwezig) ingeschakeld.



Het verklikkerlampje van de knop van de centrale vergrendeling op het dashboard gaat branden en vervolgens knipperen.



AFSTANDBEDIENING MET 2 KNOPPEN

Centrale ontgrendeling



Druk op deze knop om gelijktijdig alle portieren en deuren van de auto te ontgrendelen.

De plafonnier gaat kort branden en de richtingaanwijzers knipperen twee keer. Als u op deze knop drukt, wordt het alarm (indien aanwezig) uitgeschakeld. Het verklikerlampje van de knop van de centrale vergrendeling op het dashboard gaat uit.



Centrale vergrendeling



Druk op deze knop om gelijktijdig alle portieren en deuren van de auto te vergrendelen. Als een van de portieren of deuren geopend of niet goed gesloten is, worden de portieren en deuren niet vergrendeld.

De richtingaanwijzers knipperen één keer. Als u op deze knop drukt, wordt het alarm (indien aanwezig) ingeschakeld.



Het verklikerlampje van de knop van de centrale vergrendeling op het dashboard gaat branden en vervolgens knipperen.

Supervergrendeling



Door twee keer achter elkaar op deze knop te drukken wordt de supervergrendeling ingeschakeld. De portieren kunnen dan niet meer van binnenuit of buitenaf geopend worden. De richtingaanwijzers knipperen drie keer.



Schakel nooit de supervergrendeling in als er zich iemand in de auto bevindt.

Uitklappen/inklappen van de sleutel



Druk op deze knop om de sleutel uit te klappen.
Druk om de sleutel in te klappen op de knop en duw de sleutel in de houder.



Wanneer u bij het inklappen niet op de knop drukt, kan het mechanisme beschadigd raken.



SLEUTEL

Met de sleutel kunt u de sloten van de auto vergrendelen en ontgrendelen, de tankdop openen en sluiten en de motor starten en afzetten.

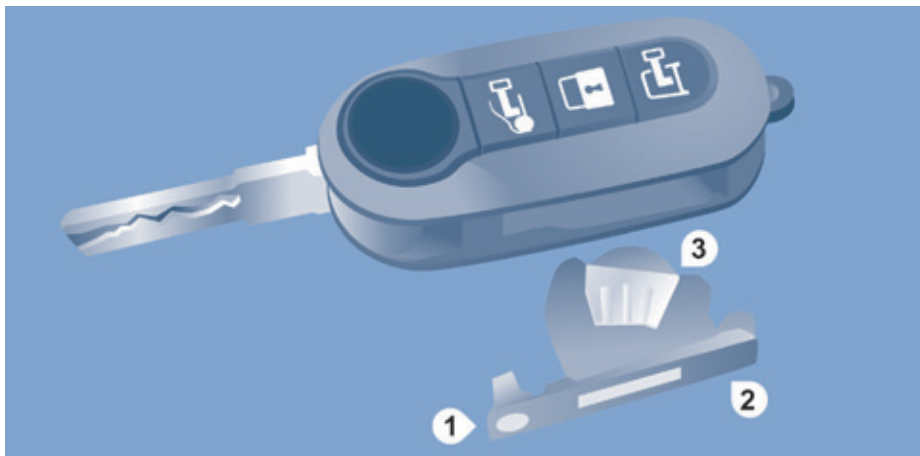

BATTERIJ AFSTANDSBEDIENING

Referentie: CR 2032/3 V.

Batterij vervangen

- Druk op de knop om de sleutel uit te klappen.
- Draai de schroef **1** van het gesloten hangslot in de richting van het geopende hangslot met een kleine schroevendraaier.
- Wip met de schroevendraaier de batterijhouder **2** los.

- Verwijder de batterij **3** en plaats de nieuwe batterij op de juiste manier.
- Plaats de batterijhouder **2** in de sleutel en draai de schroef **1** vast.

i Wanneer niet de voorgeschreven batterij gebruikt wordt, kan de afstandsbediening beschadigd raken.

Gebruik uitsluitend een door het CITROËN-netwerk voorgeschreven batterij of een batterij met gelijkwaardige eigenschappen. Lever gebruikte batterijen in bij een speciaal inzamelpunt.

OVERZICHT VAN DE BELANGRIJKSTE FUNCTIES VAN DE SLEUTEL

Type sleutel	Ontgrendelen van de cabine	Vergrendelen van de portieren	Ontgrendelen van de achterdeuren
Sleutel zonder afstandsbediening	Linksom draaien (bestuurderszijde).	Rechtsom draaien (bestuurderszijde).	-
Sleutel met afstandsbediening			-
Signalering			
Richtingaanwijzers	2 keer knipperen.	1 keer knipperen.	2 keer knipperen.
Verklikkerlampje van de knop van de centrale vergrendeling op het dashboard	Uit.	Permanent branden gedurende ongeveer 3 seconden en vervolgens knipperen.	Knipperen.

 Het alarm kan niet worden in- en uitgeschakeld door het slot van het bestuurdersportier met de sleutel te vergrendelen/ontgrendelen.

ELEKTRONISCHE STARTBLOKKERING

Alle sleutels zijn voorzien van een chip voor de elektronische startblokkering.

Dit systeem blokkeert het brandstofsysteem van de motor en wordt automatisch ingeschakeld zodra de sleutel uit het contact wordt verwijderd.

Bij het aanzetten van het contact moet de code van de sleutel worden herkend door de startblokkering.



Als de sleutel wordt herkend, gaat dit verklikkerlampje uit en kan de motor worden gestart.

Als de sleutel niet wordt herkend, kan de motor niet worden gestart. Start de auto met een andere sleutel en laat de defecte sleutel controleren door het CITROËN.

Gebruiksaanwijzing

Noteer het sleutelnummer zorgvuldig. Het CITROËN-netwerk kan dan bij verlies snel voor een nieuwe sleutel zorgen wanneer u dit nummer en de codekaart meebrengt. Breng geen wijzigingen aan in de elektronische startblokkering.

Speel niet met de knop van de afstandsbediening, om te voorkomen dat de portieren per ongeluk ontgrendeld worden.

Als zich in de buurt van de afstandsbediening andere apparaten bevinden die in hetzelfde frequentiegebied werken (mobiele telefoons, alarmsystemen van gebouwen), kan de werking van de afstandsbediening tijdelijk verstoord worden.

De afstandsbediening werkt niet als de sleutel in het contact zit, ook niet als het contact is afgezet. Dit geldt niet voor het opnieuw synchroniseren.

Let er bij het aanschaffen van een tweedehands auto op dat:

- u in het bezit bent van een codekaart,
- uw sleutels door het CITROËN-netwerk in het elektronische geheugen worden opgeslagen, zodat u er zeker van kunt zijn dat de in uw bezit zijnde sleutels de enige zijn waarmee de auto kan worden gestart.



Het rijden met vergrendelde portieren kan in geval van nood de toegang tot het interieur belemmeren.

Neem uit veiligheidsoverwegingen (kinderen in de auto) de sleutel met afstandsbediening mee als u de auto verlaat, zelfs al is dit voor korte duur.



CODEKAART

De codekaart wordt u bij aflevering van de auto samen met de twee sleutels overhandigd.

Op deze kaart staat de identificatiecode die het -netwerk nodig heeft bij werkzaamheden aan de elektronische startblokkering. De code is afgedekt, verwijder de film alleen als dit strikt noodzakelijk is.

Bewaar de codekaart op een veilige plaats buiten de auto.

Neem de codekaart mee wanneer u een verre reis maakt en bewaar de kaart bij uw persoonlijke documenten.

ALARM

Uw auto is afhankelijk van de uitvoering voorzien van een inbraakalarm.

Dit systeem zorgt voor:

- een omtrekbeveiliging, dankzij sensoren op de portieren, deuren en motorkap en op de elektrische voeding,
- een wegsleepbeveiliging*.

Inschakelen van het alarm

Controleer eerst of de portieren, deuren en motorkap goed zijn gesloten.



Druk op dit hangslot om het alarm in te schakelen. De beveiliging wordt na enkele seconden ingeschakeld.

Als het alarm in de waakfase is, wordt bij een inbraak gedurende ongeveer 30 seconden de sirene geactiveerd, waarbij tevens de richtingaanwijzers gaan knipperen.



Het alarm komt vervolgens terug in de waakfase, maar het systeem geeft op het moment dat het contact wordt aangezet aan dat het alarm is afgegaan door het gedurende

10 seconden branden van het verknikkerlampje van de elektronische startblokkering.

Het alarm gaat tevens af nadat de elektrische voeding is onderbroken en weer wordt aangesloten.

Storing in de afstandsbediening

Ontgrendel de portieren met de sleutel in het portierslot: het alarm gaat af.

Zet het contact aan; de identificatie van de sleutelcode zorgt ervoor dat de sirene stopt.



Als de portieren worden vergrendeld met de sleutel in het portierslot, wordt het alarm niet ingeschakeld.

Uitschakelen met de afstandsbediening



Druk op deze knop. Het alarmsysteem wordt uitgeschakeld op het moment dat de auto wordt ontgrendeld.

Uitschakelen van de wegsleepbeveiliging*



Druk op deze knop om de bescherming uit te schakelen (bijvoorbeeld als de auto met ingeschakeld alarm wordt gesleept).

De bescherming blijft ingeschakeld tot de portieren centraal worden ontgrendeld.

* Volgens motoruitvoering.

Gebruiksaanwijzing

Snel uitschakelen van de sirene als deze per ongeluk is afgegaan:

- zet het contact aan, de identificatie van de sleutelcode zorgt ervoor dat de sirene stopt,
- druk op de ontgrendelknop (cabine en sleutel) van de afstandsbediening.

Als u de auto wilt vergrendelen zonder het alarmsysteem in te schakelen, bijvoorbeeld om de auto te wassen, vergrendel de auto dan met de sleutel in het slot.

Bij het ontgrendelen van de auto met de afstandsbediening wordt de sirene automatisch uitgeschakeld.

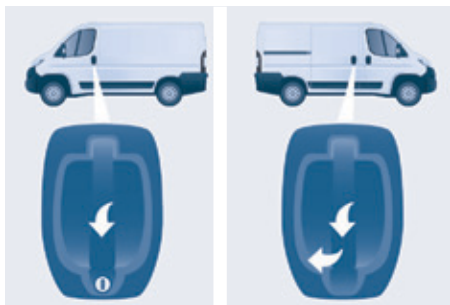

VOORPORTIEREN

Gebruik de desbetreffende knop van de afstandsbediening of de sleutel in het slot van het bestuurdersportier om de voorportieren te ontgrendelen.

Trek de handgreep naar u toe.

SCHUIFDEUR

Controleer of de rail op de vloer vrij is van voorwerpen die het openen of sluiten van de schuifdeur in de weg kunnen staan.

Van buitenaf

Trek de handgreep naar u toe en vervolgens naar achteren.

 Ga niet rijden als de schuifdeur is geopend.



Van binnenuit

Duw de handgreep naar achteren om de schuifdeur te ontgrendelen en te openen.

Open de schuifdeur volledig, zodat hij volledig wordt geblokkeerd.

Trek aan de handgreep om de blokkering op te heffen en schuif de deur dicht.



Kinderbeveiliging

Als de kinderbeveiliging is ingeschakeld, kan de schuifdeur niet meer van binnenuit geopend worden.

Druk op de schakelaar op de zijkant van de schuifdeur.



ACHTERDEUREN

Van buitenaf

Openen/sluiten

Trek om de achterdeuren te openen de handgreep van de rechterdeur naar u toe en open de linkerdeur door aan de hendel aan de binnenzijde te trekken.

De twee deuren kunnen worden geopend in een hoek van 96°.

Sluit om de achterdeuren te sluiten eerst de linkerdeur en vervolgens de rechterdeur.



Openen van de achterdeuren met 180°

De uitklapbare deurvangers (volgens uitvoering) maken het mogelijk de achterdeuren in een hoek van 96° tot 180°. Druk op de knop op het deurpaneel om de openingshoek te vergroten.

Bij het sluiten van de deur komt de deurvanger automatisch in zijn oorspronkelijke stand terug.



Van binnenuit

Trek de handgreep op het deurpaneel naar u toe en duw hem vervolgens naar buiten om de rechterdeur te openen.

Duw de hendel naar buiten om de linkerdeur te openen.

Bij het sluiten moet eerst de linkerdeur en vervolgens de rechterdeur worden gesloten.



Ga nooit rijden met een geopende achterdeur.



VERGRENDELEN/ONTGRENDELEN VAN BINNENUIT

Cabine en laadruimte



Druk als de portieren zijn gesloten op de knop om alle portieren te vergrendelen of ontgrendelen.

De portieren kunnen altijd van binnenuit worden geopend.

- ⚠ Als één van de portieren of deuren is geopend of niet goed is gesloten, werkt de centrale vergrendeling niet.



Het verklikkerlampje van de schakelaar:



- gaat branden als de portieren zijn vergrendeld en het contact is aangezet,
- knippert vervolgens als de portieren zijn vergrendeld en de motor is afgezet,

De schakelaar werkt niet als de auto van buitenaf is vergrendeld met de afstandsbediening of de sleutel in het portierslot.

Gebruiksvoorschrift

Houd er wel rekening mee dat wanneer u ervoor kiest met vergrendelde portieren te rijden, de auto in geval van nood moeilijker toegankelijk is voor hulpdiensten.

Laadruimte



Druk op de knop om de schuifdeuren en achterdeuren vanuit de cabine te ontgrendelen. Het verklikkerlampje blijft branden zolang de portieren zijn vergrendeld.

Anti-overvalsysteem

Na het weggrijden worden de portieren van de cabine en de deuren van de laadruimte automatisch vergrendeld zodra sneller wordt gereden dan 20 km/h.

Zolang er gedurende de rit geen portier wordt geopend, blijven de portieren vergrendeld.

Activeren/deactiveren van de functie

De functie kan worden geconfigureerd via de toets **MODE**; selecteer "ON" of "OFF" in het menu "Autoclose".



Zie de rubriek "Technologie aan boord - Configuratie van de auto".

Verklikkerlampje geopende portieren



Controleer als dit lampje brandt of de portieren, schuifdeuren, achterdeuren en motorkap goed gesloten zijn.

Achteruitrijcamera

Als de auto stilstaat en de achterdeuren worden geopend, wordt de camera geactiveerd en stuurt deze zijn beelden naar het scherm in de cabine.



INSTRUMENTENPANEEL

1. Snelheidsmeter (kilometers/mijlen).
2. Display.
3. Brandstofniveaumeter.
4. Koelvloeistoftemperatuurmeter.
5. Toerenteller.

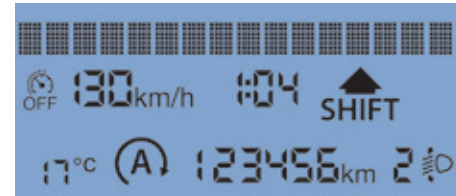

Display

In het onderste gedeelte:

- Tijd,
- Buitentemperatuur,
- Afgelegde afstand in kilometers/mijlen,
- Boordcomputer (actieradius, brandstofverbruik enz.),
- Stand van de hoogteverstelling van de koplampen,
- Programmeerbare waarschuwing te hoge snelheid,
- Snelheidsregelaar of snelheidsbegrenzer,
- Opschakelindicator,
- Stop & Start-systeem.





In het bovenste gedeelte:



- Datum,
- Onderhoudsindicator,
- Waarschuwingsmeldingen,
- Meldingen over de status van functies,
- Configuratie van de auto.

VERKLIKKERLAMPJES





Bij het starten van de motor wordt een automatische controle van een aantal verklikkerlampjes uitgevoerd. Deze verklikkerlampjes blijven kort branden.

Als bij draaiende motor een verklikkerlampje gaat branden of knipperen in combinatie met een geluidssignaal en een melding op het display, is dit een teken dat het desbetreffende onderdeel of systeem niet goed werkt. Volg in dat geval altijd de desbetreffende instructies.

Verklikkerlampje	status	signaleert	Wat te doen
	Service	blijft kort branden.	een kleine storing.
		blijft branden in combinatie met een melding op het display.	een ernstige storing.
	Handrem - Remvloeistofniveau	brandt.	dat de handrem (nog iets) is aangetrokken.
		brandt.	een te laag remvloeistofniveau.
		blijft branden, terwijl het niveau correct is.	Stop onmiddellijk, zet het contact af en neem contact op met het CITROËN-netwerk of een gekwalificeerde werkplaats.
	Elektronische remdrukregelaar	brandt.	een storing in het systeem.
	Antiblokeersysteem (ABS)	brandt.	een storing in het systeem.
			Het remsysteem van de auto blijft werken, maar het antiblokeersysteem werkt niet meer. Toch adviseren wij u de auto stil te zetten en contact op te nemen met het CITROËN-netwerk of een gekwalificeerde werkplaats.

Verklikkerlampje	status	signaleert	Wat te doen	
	Koelvloeistof-temperatuur	brandt en wijzer in rode gebied.	een abnormale toename.	Zet de auto stil en zet het contact af. Laat de koelvloeistof voldoende afkoelen. Controleer visueel het niveau.
		op H in rode gebied.	een te hoge koelvloeistoftemperatuur.	Rubriek "Onderhoud - Niveaus en controles". Neem contact op met het CITROËN-netwerk of een gekwalificeerde werkplaats.
	Motoroliedruk	brandt tijdens het rijden.	een te lage druk.	Zet de auto stil en zet het contact af. Laat de motorolie afkoelen en controleer het oliepeil. Rubriek "Onderhoud - Niveaus en controles".
		blijft branden, terwijl het niveau correct is.	een ernstige storing.	Neem contact op met het CITROËN-netwerk of een gekwalificeerde werkplaats.
		knippert enkele seconden in combinatie met een melding op het display.	een sterk vervuilde motorolie.	Laat de motorolie zo snel mogelijk verversen. Als het tweede waarschuwingsniveau wordt bereikt, worden de motorprestaties beperkt. Het interval van het geplande onderhoud aan uw auto wordt niet gewijzigd.
	Laden accu	brandt.	een storing in het laadcircuit.	Controleer de accupolen ... Rubriek "Snel weer op weg - Lege accu".
		blijft branden of knipperen, terwijl de controles zijn uitgevoerd.	een storing in de ontsteking of het brandstofsysteem.	Laat het systeem controleren door het CITROËN-netwerk of een gekwalificeerde werkplaats.
	Geopend portier	brandt.	een niet goed gesloten portier, achterdeur, schuifdeur of motorkap.	Controleer of de portieren, de achterdeuren, de schuifdeuren en de motorkap goed zijn gesloten.

Cockpit				
Verklikkerlampje	status	signaleert	Wat te doen	
	Veiligheidsgordel niet vastgemaakt	brandt en gaat vervolgens vervolgens knipperen.	dat de bestuurder zijn veiligheidsgordel niet heeft vastgemaakt.	Trek aan de gordel en steek de gesp in de gordelsluiting.
		in combinatie met een geluidssignaal; blijft vervolgens branden.	tijdens het rijden dat de veiligheidsgordel van de bestuurder niet is vastgemaakt.	Trek aan de gordel om de vergrendeling van de gesp te controleren. Rubriek "Veiligheid - Veiligheidsgordels".
	Stuurbechrachting	brandt in combinatie met een geluidssignaal en een melding op het display.	een storing in het systeem.	De conventionele werking van de stuurinrichting, zonder bechrachting, blijft behouden. Laat het systeem controleren door het CITROËN-netwerk of een gekwalificeerde werkplaats.
	Airbag vóór/zij-airbag	knippert of blijft branden.	een defecte airbag of gordelspanner.	Laat het systeem controleren door het CITROËN-netwerk of een gekwalificeerde werkplaats. Rubriek "Veiligheid - Airbags".
	Luchtvering	brandt.	een storing in het systeem.	Laat het systeem controleren door het CITROËN-netwerk of een gekwalificeerde werkplaats.
	Remblokken	brandt.	versleten remblokken vóór.	Laat de remblokken vervangen door het CITROËN-netwerk of een gekwalificeerde werkplaats.

Cockpit				
Verklikkerlampje		status	signaleert	Wat te doen
	CDS/ASR	knippert.	de werking van het systeem.	Het systeem verbetert de tractie en zorgt ervoor dat de auto beter bestuurbaar blijft.
		brandt, in combinatie met een geluidssignaal en een melding op het display.	een storing in het systeem of in de Hill Start Assist.	Neem contact op met het CITROËN-netwerk of een gekwalificeerde werkplaats. Rubriek "Veiligheid - Veilig rijden".
		brandt.	een storing in de Intelligent Traction Control.	
	Roetfilter	brandt.	de regeneratie van het roetfilter.	Het is raadzaam de motor te laten draaien tot het lampje dooft, om er zeker van te zijn dat de regeneratie is voltooid. Rubriek "Onderhoud - Niveaus en controles".
	Emissieregeling	brandt.	een storing in het systeem.	Laat het systeem zo snel mogelijk controleren door het CITROËN-netwerk of een gekwalificeerde werkplaats.
	Bandenspanningscontrolesysteem	brandt.	een band met een te lage bandenspanning of een lekke band.	Zet de auto stil en zet het contact af. Verwissel of repareer het wiel.
		brandt in combinatie met het verklikkerlampje Service.	een defecte sensor.	Laat het systeem controleren door het CITROËN-netwerk of een gekwalificeerde werkplaats.

Cockpit				
Verklikkerlampje		status	signaleert	Wat te doen
	Lane Departure Warning System	knippert in combinatie met een geluidssignaal.	een onbedoelde afwijking van de koers naar links.	Draai het stuurwiel in de tegenovergestelde richting om de auto weer in de juiste koers te brengen.
			een onbedoelde afwijking van de koers naar rechts.	
	Elektronische startblokkering	brandt.	dat de in het contactslot gestoken sleutel niet herkend is. Starten is niet mogelijk.	Gebruik een andere sleutel en laat de defecte sleutel controleren door het CITROËN-netwerk. Rubriek "Voordat u gaat rijden - Opengaande delen".
		brandt gedurende ongeveer 10 seconden bij het aanzetten van het contact.	het afgaan van het alarm.	Laat de staat van de sloten controleren door het CITROËN-netwerk of een gekwalificeerde werkplaats.
	Water in brandstofferfilter	brandt in combinatie met een melding op het display..	de aanwezigheid van water in het brandstofferfilter.	Laat het filter aftappen door het CITROËN-netwerk of een gekwalificeerde werkplaats. Rubriek "Onderhoud - Niveaus en controles".
	Additief AdBlue	brandt, en knippert vervolgens in combinatie met een melding op het display.	dat de actieradius is afgenomen.	Laat snel het additief AdBlue bijvullen. Wacht niet totdat de actieradius tot 0 km is afgenomen, want dan kunt u de motor niet meer starten! Rubriek "Onderhoud - Additief AdBlue".
	Laag brandstofniveau	brandt met de wijzer in zone E.	een bijna lege brandstoftank.	Wacht niet met tanken. De actieradius met de resterende hoeveelheid brandstof is afhankelijk van de rijstijl, het profiel van de weg, de verstreken tijd en het aantal kilometers dat is gereden sinds het lampje brandt.
		knippert.	een storing in het systeem.	Neem contact op met het CITROËN-netwerk of een gekwalificeerde werkplaats.

Verklikkerlampje		status	signaleert	Wat te doen
	Voorgloeien dieselmotor	brandt.	dat vanwege de weersomstandigheden voorgloeien noodzakelijk is.	Wacht tot het verklikkerlampje is gedoofd en start vervolgens de motor.
	Dimlicht	brandt.	het handmatig selecteren.	Draai de ring van de lichtschakelaar in de tweede stand.
	Grootlicht		dat de lichtschakelaar naar de bestuurder toe is getrokken.	Trek nogmaals aan de lichtschakelaar om het dimlicht weer in te schakelen.
	Richtingaanwijzers	knippert in combinatie met geluidssignaal.	het inschakelen van de richtingaanwijzers met de lichtschakelaar.	Rechts: beweeg de hendel omhoog. Links: beweeg de hendel omlaag.
	Mistlampen vóór	brandt.	dat de toets op het bedieningspaneel MODE is ingedrukt.	Handmatig selecteren. De mistlampen werken uitsluitend als het dimlicht is ingeschakeld.
	Mistachterlicht	brandt.	dat de toets op het bedieningspaneel MODE is ingedrukt.	Handmatig selecteren. Het mistachterlicht werkt uitsluitend als het dimlicht is ingeschakeld. Schakel het mistachterlicht uit als het zicht weer normaal is.
	Snelheidsregelaar	brandt.	dat de snelheidsregelaar is geselecteerd.	Handmatig selecteren. Rubriek "Ergonomie en comfort - Stuurkolomschakelaars".

Cockpit				
Display		geeft weer	signaleert	Wat te doen
 	Temperatuur/ Gladheid	het verklikkerlampje voor gladheid en de temperatuur die knippert in combinatie met een melding op het display.	weersomstandigheden met kans op gladheid.	Wees extra waakzaam en rem niet abrupt. Rubriek "Veiligheid - Veilig rijden".
	Datum/tijd	een instelling: datum, tijd.	een instelling via het menu "MODE".	Rubriek "Technologie aan boord - Configuratie van de auto".
	Hoogte van de koplampverstelling	een verstelling van de koplampen.	stand 0 t/m 3, afhankelijk van de belading van de auto.	Verstel de koplampen met de toetsen van het bedieningspaneel MODE.. Rubriek "Ergonomie en comfort - Stuurkolomschakelaars".
	Onderhoudssleutel	de sleutel die blijft branden.	een bijna verstreken onderhoudsinterval.	Raadpleeg het overzicht van controles in het garantie- en onderhoudsboekje en laat vervolgens de onderhoudsbeurt uitvoeren.
	Stop & Start- systeem	brandt.	het in de STOP-stand zetten van de motor nadat de auto tot stilstand is gekomen.	Zodra u wilt verder rijden, wordt de motor automatisch weer gestart en gaat het verklikkerlampje uit.
		knippert enkele seconden en gaat vervolgens uit.	het feit dat de STOP-stand tijdelijk niet beschikbaar is of de de START-stand automatisch is geactiveerd.	Bijzondere gevallen van de STOP- en de START-stand. Rubriek "Voordat u gaat rijden - Motor starten en afzetten".

Display	geeft weer	signaleert	Wat te doen	
	Opschakelindicator	een omhoogwijzende pijl.	de mogelijkheid over te schakelen.	Rubriek "Voordat u gaat rijden - Versnellingsbak en stuurwiel".
	Snelheidsbegrenzer	brandt, samen met "OFF".	de geselecteerde snelheidsbegrenzer is niet actief.	Handmatig selecteren. Rubriek "Ergonomie en comfort -Stuurkolomschakelaars".
		brandt.	de snelheidsbegrenzer is geactiveerd.	



BRANDSTOFNIVEAUMETER

Het brandstofniveau wordt aangegeven zodra het contact wordt aangezet.

De wijzer staat op:

- **F (Full - vol):** de brandstoftank is volledig gevuld.
- **E (Empty - leeg):** de brandstoftank is bijna leeg, het verklikkerlampje minimumbrandstofniveau blijft branden.

Het lampje gaat branden bij een resterende hoeveelheid van ongeveer:

- 10 liter, bij een tank met een inhoud van 60 of 90 liter,
- 12 liter, bij een tank met een inhoud van 120 liter.

Optioneel kan de auto worden uitgerust met een brandstoftank met een inhoud van 60 of 120 liter.

 Zie de rubriek "Onderhoud - Brandstof".



KOELVLOEISTOFTEMPERATUUR

De wijzer van de koelvloeistofthermometer bevindt zich tussen **C (Cold - koud)** en **H (Hot - warm)**: de temperatuur is in orde.

Onder zware gebruiksomstandigheden of bij warm weer kan de wijzer in de buurt van het rode gebied komen.

Als de wijzer in het rode gebied komt en/of het lampje gaat branden:

- stop onmiddellijk en zet het contact af. De motorventilator kan nog ongeveer 10 minuten blijven werken.
- wacht tot de motor is afgekoeld om het niveau te controleren en eventueel koelvloeistof bij te vullen. Neem daarbij de volgende voorzorgsmaatregelen in acht:

het koelcircuit staat onder druk. Draai om brandwonden te voorkomen de dop eerste 2 omwentelingen los om de druk te laten dalen.

Controleer, als de druk eenmaal is gedaald, het niveau en verwijder de dop om koelvloeistof bij te vullen.

Raadpleeg het CITROËN-netwerk of een gekwalificeerde werkplaats als de wijzer in het rode gebied blijft staan.

 Raadpleeg de rubriek "Onderhoud - Niveaus en controles".

EMISSIEREGELING

EOBD (European On Board Diagnosis) is een Europees diagnosesysteem dat de emissieregeling bewaakt en ervoor zorgt dat de auto voldoet aan de normen voor de uitstoot van:

- CO (koolmonoxide),
- HC (koolwaterstoffen),
- NOx (stikstofoxide) of roetdeeltjes; de samenstelling van de uitstoot wordt gecontroleerd door de lambdasondes voor en achter de katalysator.



In het geval van een storing in de emissieregeling wordt de bestuurder gewaarschuwd door het branden van dit specifieke verkleikkerlampje op het instrumentenpaneel.

De katalysator kan beschadigd raken. Laat het systeem controleren door het CITROËN-netwerk of een gekwalificeerde werkplaats.

CONTROLESYSTEEM BANDENSPIEGING



Dit systeem controleert automatisch de bandenspanning tijdens het rijden.

Zodra de auto rijdt, controleert het systeem permanent de spanning van de vier banden.

In het ventiel van elke band is een druksensor gemonteerd.

Het systeem waarschuwt de bestuurder zodra het een daling van de spanning van een of meer banden detecteert.

! Het controlesysteem van de bandenspanning is een hulpsysteem; de bestuurder moet waakzaam blijven.

! Ondanks de aanwezigheid van dit systeem dient u maandelijks en voor elke lange reis de bandenspanning (ook die van het reservewiel) handmatig te controleren.

i Een te lage bandenspanning heeft een negatief effect op de wegligging, verlengt de remweg en versnelt de bandenslijtage, met name onder zware omstandigheden (zware belading, hoge snelheid, lange rit).

Een te lage bandenspanning leidt ook tot een hoger brandstofverbruik.

i De bandenspanning moet bij "koude" banden worden gecontroleerd (auto die langer dan 1 uur heeft stilgestaan of na een traject van maximaal 10 km met gematigde snelheid). Is dit niet het geval, verhoog dan de op de sticker vermelde waarden met 0,3 bar.

De door de fabrikant voor uw auto aanbevolen bandenspanning staat vermeld op de bandenspanningssticker.

+ Zie voor de plaats van deze sticker de rubriek "Technische gegevens - Identificatie".

Waarschuwing te lage bandenspanning



Bij een te lage bandenspanning brandt dit verklikkerlampje in combinatie met een geluidssignaal en, afhankelijk van de uitrusting, in combinatie met de weergave van een melding.

Als er een afwijking in de bandenspanning van één band wordt geconstateerd, kan deze band worden herkend aan het pictogram of, afhankelijk van de uitvoering, de weergegeven melding.

- Verlaag onmiddellijk de snelheid, maak geen bruske stuurbewegingen en rem niet plotseling hard af.
- Zet uw auto stil zodra de verkeerssituatie dit toelaat.
- Gebruik in geval van een lekke band de noodreparatieset of het reservewiel (volgens uitrusting).
- Bij een te lage bandenspanning:
 - controleer de spanning van de vier banden (bij koude banden) als u over een compressor beschikt, bijvoorbeeld die van de bandenreparatieset, of
 - rijd als u niet direct de bandenspanning kunt controleren voorzichtig naar het dichtstbijzijnde servicepunt van het CITROËN-netwerk of een gekwalificeerde werkplaats.



Een lagere bandenspanning is niet altijd zichtbaar aan een vervorming van de band.

Beperk u daarom niet alleen tot een visuele controle.



De waarschuwing wordt weergegeven zolang de desbetreffende band(en) niet op spanning is (zijn) gebracht, is (zijn) gerepareerd of is (zijn) vervangen.

Storing



Als dit verklikkerlampje knippert en vervolgens permanent brandt in combinatie met het branden van het verklikkerlampje Service en, afhankelijk van de uitvoering, de weergave van een melding, duidt dit op een storing in het systeem.

In dat geval wordt de bandenspanning niet meer gecontroleerd.



Deze waarschuwing wordt ook weergegeven als een of meerdere wielen niet zijn voorzien van een sensor.

Raadpleeg het CITROËN-netwerk of een gekwalificeerde werkplaats om het systeem te laten controleren of monteer na een lekke band het wiel met de originele velg, dat is voorzien van een sensor.

ONDERHOUDSINDICATOR

Na het aanzetten van het contact brandt het lampje (een sleutel die onderhoudswerkzaamheden symboliseert) gedurende enkele seconden: het display geeft de afstand tot de volgende onderhoudsbeurt aan volgens het onderhoudsschema in het garantie- en onderhoudsboekje. Deze informatie wordt bepaald op basis van de afgelegde afstand sinds de vorige onderhoudsbeurt.



Na enkele seconden schakelt het display weer over naar de normale weergave.



Oproepen van de informatie over het onderhoud

De informatie over het onderhoud kan altijd worden geraadpleegd door kort op de toets **MODE** te drukken.

Gebruik de pijltjestoetsen omhoog/omlaag om de afstand tot de volgende onderhoudsbeurt en de kwaliteit van de motorolie weer te geven.

Door de toets **MODE** opnieuw in te drukken, keert u terug naar de verschillende menu's op het display.

Door de toets lang in te drukken keert u terug naar het hoofdscherm.

Menu...	Selecteer...	Om...
 11  Service 	Service (km/mijl tot onderhoudsbeurt)	Het nog af te leggen aantal kilometers/mijlen tot de volgende onderhoudsbeurt weer te geven.
	Olie (km/mijl tot verversen)	Het nog af te leggen aantal kilometers/ mijlen tot de volgende keer olieverversen weer te geven.

 Zie de rubriek "Technologie aan boord - Configuratie van de auto".

Kwaliteitsindicator motorolie



Dit verklikkerlampje knippert bij het starten van de motor en er verschijnt, volgens uitvoering, een melding op het instrumentenpaneel: het systeem heeft een verslechtering van de kwaliteit van de motorolie gedetecteerd. De motorolie moet zo snel mogelijk worden ververs.



Dit tweede verklikkerlampje gaat samen met het eerste verklikkerlampje branden als de olie niet is ververs en de kwaliteit

van de olie een nieuwe grenswaarde heeft overschreden. Laat, voordat deze grenswaarde wordt bereikt, de olie verversen om verdere verslechtering te voorkomen.

Voor de 3,0 I HDi-motoren zal het toerental beperkt worden tot 3000 t/min en vervolgens tot 1500 t/min zolang de olie niet is ververs. Laat de motorolie verversen om te voorkomen dat er schade aan de motor ontstaat.

Nulstelling

Het permanent knipperen van het lampje kan worden uitgeschakeld door een gekwalificeerde werkplaats door middel van het diagnosegereedschap.

 Raadpleeg het overzicht van de controles in het garantie- en onderhoudsboekje dat u bij de aflevering van de auto is overhandigd.

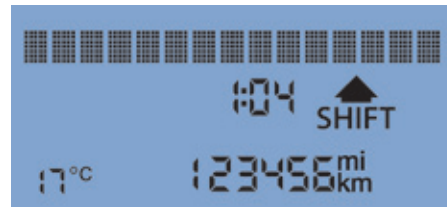

HANDGESCHAKELDE VERSNELLINGSBAK

Trap om soepel te kunnen schakelen het koppelpedaal altijd volledig in.

Om te voorkomen dat de werking van het pedaal wordt gehinderd:

- **controleer of de mat goed op zijn plaats ligt,**
- **leg nooit meerdere matten boven op elkaar.**

Laat tijdens het rijden niet uw hand op de versnellingspook rusten. Zelfs een lichte belasting op de pook kan na verloop van tijd slijtage aan de onderdelen in de versnellingsbak veroorzaken.

Achterruit

Trek de ring onder de pookknop omhoog om de achterruit in te schakelen.

Schakel de achteruit pas in als de auto volledig stilstaat.

Zet de pook met beleid in de achteruitversnelling om bijgeluiden te beperken.

 De parkeerhulp (volgens uitvoering) wordt bij het inschakelen van de achteruitversnelling automatisch ingeschakeld; hierbij klinkt een geluidssignaal.

 Zie de rubriek "Technologie aan boord - Parkeerhulp".

SCHAKELINDICATOR

Afhankelijk van de uitvoering of de motor adviseert dit systeem de bestuurder op te schakelen om het brandstofverbruik te verminderen.

Het is niet verplicht om de aanbevolen versnellingen ook daadwerkelijk in te schakelen. De keuze van de optimale versnelling hangt namelijk altijd af van de situatie op de weg, de verkeersdruk en de veiligheid. De bestuurder blijft dan ook altijd zelf verantwoordelijk voor het al dan niet opvolgen van een schakeladvies van het systeem.

Het systeem zal nooit adviseren om de eerste versnelling of de achteruitversnelling in te schakelen, noch om terug te schakelen.

Inschakelen

De bestuurder wordt geadviseerd een hogere versnelling in te schakelen door het branden van het pictogram **SHIFT** en de weergave van een omhoog wijzende pijl op het display van het instrumentenpaneel.

Het systeem past het schakeladvies aan de rijomstandigheden (helling, belading van de auto, ...) en de rijstijl van de bestuurder (veel vermogen nodig, accelereren, remmen, ...) aan.

Uitschakelen

De bestuurder kan dit systeem niet uitschakelen.

**STUURWIEL VERSTELLEN**

Stel eerst, bij stilstaande auto, de stoel in de juiste stand af.

Ontgrendel het stuurwiel door de hendel naar u toe te trekken.

Stel het stuurwiel in de gewenste stand en vergrendel het weer door de hendel volledig terug te duwen.

 Uit veiligheidsoverwegingen mogen deze handelingen alleen bij stilstaande auto worden uitgevoerd.



CONTACTSLOT

Stand **STOP**: stuurslot.

Het contact is afgezet.

Stand **MAR**: contact AAN.

Verschillende accessoires functioneren.

Stand **AVV** (Avviamento): startmotor.

De startmotor wordt in werking gezet.

 Hang geen zware voorwerpen aan de sleutel of de afstandsbediening; dit kan namelijk storingen aan het contactslot veroorzaken.

Bovendien kunnen deze voorwerpen bij het activeren van de airbag vóór ernstige verwondingen veroorzaken.

Starten van de motor



Verklikkerlampje startblokkering

Gebruik als dit lampje brandt een andere sleutel en laat de defecte sleutel controleren door het CITROËN-netwerk.



Verklikkerlampje voorgloeien dieselmotor

Zet het contact in de stand **MAR** terwijl de handrem is aangetrokken en de versnellingsbak in de neutraalstand staat. Wacht tot dit lampje uitgaat en zet vervolgens de startmotor in werking (stand **AVV**) tot de motor aanslaat. Hoe lang het lampje brandt, is afhankelijk van de weersomstandigheden.

Als de motor warm is, brandt het lampje slechts een kort ogenblik en kunt u de motor direct starten.

Laat de sleutel los zodra de motor draait.



Verklikkerlampje geopend portier

Controleer als dit lampje brandt of de portieren, achterdeuren, schuifdeuren en motorkap goed zijn gesloten.

Afzetten van de motor

Zet de auto stil en draai, terwijl de motor stationair draait, de contactsleutel in de stand **STOP**.



Bij lage temperaturen

In bergachtige en/of koude gebieden wordt aanbevolen zogenaamde "winter" brandstof te tanken die speciaal geschikt is voor (zeer) lage temperaturen.

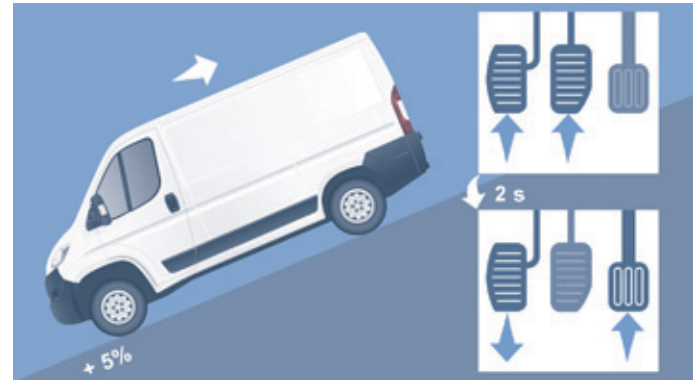
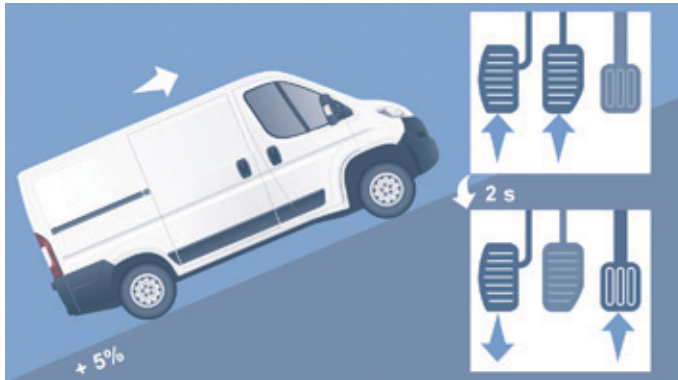

HILL START ASSIST

Deze aan de dynamische stabiliteitscontrole gekoppelde functie (ook bekend onder de naam HHC (Hill Holder Control)) vereenvoudigt het weggrijden op een helling. Het systeem wordt geactiveerd onder de volgende omstandigheden:

- de auto moet stilstaan met draaiende motor en het rempedaal ingetrapt,
- de helling moet steiler zijn dan 5%,
- bij het omhoog rijden op een helling moet de versnellingsbak in de neutraalstand staan of moet een andere versnelling dan de achteruitversnelling zijn ingeschakeld,
- bij het af dalen van een helling moet de achteruitversnelling zijn ingeschakeld.

De Hill Start Assist is een voorziening om het rijcomfort te vergroten en kan niet gebruikt worden als elektrisch bediende handrem.

Werking

Als u het rempedaal en het koppelingspedaal hebt ingetrapt, hebt u zodra u het rempedaal loslaat ongeveer 2 seconden de tijd om, zonder dat de auto de helling af begint te rollen, gas te geven en weg te rijden.

Bij het weggrijden wordt de functie automatisch gedeactiveerd door de remdruk geleidelijk te laten afnemen. Gedurende deze fase is het mogelijk dat de remmen hoorbaar zijn, het teken dat de auto in beweging komt.

De Hill Start Assist wordt gedeactiveerd onder de volgende omstandigheden:

- als u het koppelingspedaal laat opkomen,
- als de handrem wordt aangetrokken,
- als de motor wordt afgezet,
- als de motor afslaat.

Storing



In het geval van een storing in het systeem gaat dit verklikkerlampje branden in combinatie met een geluidssignaal en een melding ter bevestiging op het display. Laat het systeem controleren door het CITROËN-netwerk of een gekwalificeerde werkplaats.

STOP & START-SYSTEEM

Het Stop & Start-systeem zet de motor tijdelijk af (STOP-stand) als u stopt (bij rood licht, opstoppingen, enz.). De motor wordt automatisch gestart (START-stand) als u weer weg wilt rijden. Het starten gebeurt direct, snel en stil.

Het Stop & Start-systeem, dat perfect is aangepast aan het stadsverkeer, zorgt voor een lager brandstofverbruik, minder uitstoot van schadelijke stoffen en het comfort van totale stilte in het interieur tijdens het wachten.

Werking

Overgang naar de STOP-stand van de motor

Zet, terwijl de auto stilstaat, de versnellingsbak in de neutraalstand en laat het koppelingspedaal los.



- Dit verklikkerlampje op het instrumentenpaneel gaat branden en de motor wordt afgezet.

 Om te voorkomen dat de motor te vaak wordt uitgezet als u langzaam rijdt, wordt de motor uitsluitend automatisch afgezet als de auto een snelheid van minimaal 10 km/h heeft bereikt.

 Verlaat nooit de auto zonder eerst het contact met de sleutel te hebben afgezet.

 Tank nooit als de motor door het Stop & Start-systeem is afgezet; zet in dat geval altijd het contact af en neem de sleutel uit het contactslot.

Bijzonderheden: geen overgang naar de STOP-stand

De STOP-stand wordt niet geactiveerd als:

- het systeem wordt geïnitieerd,
- het bestuurderportier geopend is,
- de veiligheidsgordel van de bestuurder losgemaakt is,
- de airconditioning in werking is,
- de achterrautverwarming is ingeschakeld,
- de ruitenwissers vóór in de stand hoge snelheid werken,
- de achteruitversnelling is ingeschakeld, tijdens het inparkeren,
- bepaalde bijzondere omstandigheden (laadtoestand accu, motortemperatuur, regeneratie van het roefilter, rembekrachtiging, buitentemperatuur enz.) dat niet toelaten.



Dit verklikkerlampje op het instrumentenpaneel knippert enkele seconden en gaat vervolgens uit.

Dit is volkomen normaal.

Overgang naar de START-stand van de motor

Als een versnelling is ingeschakeld, wordt de motor alleen automatisch opnieuw gestart als het koppelingspedaal volledig wordt ingetrapt.



- Dit verklikkerlampje gaat uit en de motor wordt gestart.

Als de motor automatisch is gestart (START-stand) en de bestuurder gedurende de daaropvolgende drie minuten de auto niet bedient, zet het systeem de motor definitief af. De motor kan dan uitsluitend weer met de contactsleutel worden gestart.

Bijzonderheden: automatisch activeren van de START-stand

De START-stand wordt automatisch geactiveerd als:

- de auto wegrolt op een helling,
- de ruitenwissers vóór in de stand hoge snelheid werken,
- de airconditioning in werking is,
- de motor ongeveer drie minuten geleden is afgezet door het Stop & Start-systeem,
- bepaalde bijzondere omstandigheden (laadtoestand accu, motortemperatuur, rembekrachtiging, buitentemperatuur enz.) dit niet toelaten.



In dat geval wordt een melding weergegeven op het display van het instrumentenpaneel en gaat dit verklikkerlampje gedurende enkele seconden knipperen om vervolgens te doven.

Dit is volkomen normaal.

Gebruiksaanwijzing

Als u bij een auto met een handgeschakelde versnellingsbak in de STOP-stand een versnelling inschakelt, maar daarbij het koppelingspedaal niet helemaal intrapt, wordt de motor in sommige gevallen niet weer gestart. Er gaat dan een verklikkerlampje branden en/of er wordt een melding weergegeven die aangeeft dat u het koppelingspedaal volledig moet intrappen om de motor weer te laten starten.



Als de motor automatisch is afgezet (STOP-stand) en de bestuurder zijn veiligheidsgordel losmaakt en een voorportier opent, dan kan de motor uitsluitend weer met de contactsleutel worden gestart. Er klinkt een geluidssignaal in combinatie met het knipperen van dit verklikkerlampje en een melding op het display.

Starten en stoppen

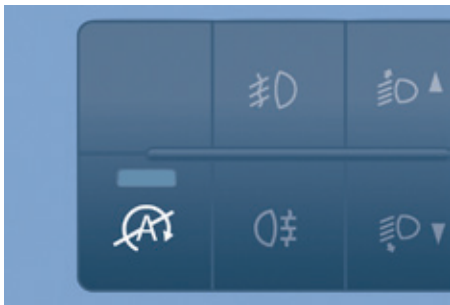

Uitschakelen

U kunt dit systeem op elk willekeurig moment uitschakelen door de toets "A - OFF" in te drukken.

Het verklikkerlampje in de toets gaat branden en er verschijnt een melding op het display van het instrumentenpaneel om aan te geven dat het systeem is uitgeschakeld.

i Als u het systeem met de motor in de STOP-stand uitschakelt, dan wordt de motor direct opnieuw gestart.

i Als u wilt dat de airconditioning continu blijft werken, moet u het Stop & Start-systeem uitschakelen. Het verklikkerlampje in de toets blijft branden.

Opnieuw inschakelen

Druk nogmaals op de toets "A - OFF". Het systeem is dan opnieuw actief. Het verklikkerlampje in de toets gaat uit en er wordt een melding weergegeven op het display van het instrumentenpaneel om aan te geven dat het systeem weer is ingeschakeld.

Storing



Bij een storing in het Stop & Start-systeem wordt het systeem uitgeschakeld, gaat dit verklikkerlampje branden en wordt er een melding weergegeven op het display van het instrumentenpaneel.

Laat het systeem controleren door het CITROËN-netwerk of door een gekwalificeerde werkplaats.

Als er in de STOP-stand een storing zou optreden, kan de motor gestart worden door het koppelingspedaal volledig in te trappen of door de versnellingsbak in de neutraalstand te zetten.

Onderhoud

i Zet het contact altijd met de sleutel af als u handelingen onder de motorkap wilt verrichten, om letsel door het automatisch activeren van de START-stand te voorkomen.

Dit systeem heeft specifieke kenmerken en maakt gebruik van een speciale accu (raadpleeg voor meer informatie het CITROËN-netwerk of een gekwalificeerde werkplaats).

Het gebruik van een andere dan de door CITROËN voorgeschreven accu's kan leiden tot storingen in het systeem.

+ Zie de rubriek "Snel weer op weg - Lege accu".



i Het Stop & Start-systeem maakt gebruik van geavanceerde technologie. Laat eventuele werkzaamheden uitsluitend door een officiële CITROËN-dealer uitvoeren.

RIJADVIEZEN

Houd u altijd aan de verkeersregels en let onder alle omstandigheden goed op.

Richt uw aandacht op het verkeer en houd uw handen op het stuurwiel, zodat u snel kunt reageren op onverwachte situaties.

Las tijdens een lange rit om de twee uur een pauze in.

Rijd bij slecht weer defensief, rem eerder af en houd meer afstand tot uw voorligger.

Rijden op een overstroomde weg

Probeer het rijden over overstroomde wegen zo veel mogelijk te vermijden, want het water kan de motor, versnellingsbak en het elektrische systeem van uw auto ernstig beschadigen.

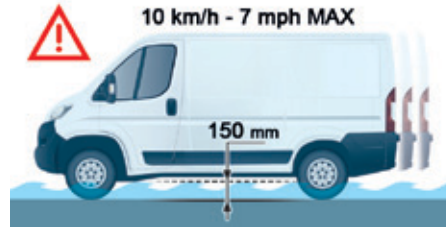

Bent u genoodzaakt over een overstroomd weggedeelte te rijden, doe dan het volgende:

- kijk of het water niet meer dan 15 cm diep is, houd daarbij rekening met golven die door andere weggebruikers kunnen worden veroorzaakt,
- schakel het Stop & Start-systeem uit,
- rijd zo langzaam mogelijk zonder de motor te laten afslaan. Rijd in elk geval niet sneller dan 10 km/h,
- zet de auto niet stil en zet de motor niet af.

Als u het overstroomde weggedeelte achter u hebt gelaten, rem dan, zodra de verkeerssituatie dat toelaat, meerdere keren licht af om de remschijven en remblokken te drogen.

Als u twijfels hebt over de staat van uw auto, neem dan contact op met het CITROËN-netwerk of een gekwalificeerde werkplaats.

Belangrijk!

Rijd nooit met aangetrokken handrem - Kans op oververhitting en beschadiging van het remsysteem!

Parkeer uw auto niet en zet uw auto niet met draaiende motor stil op een plaats waar brandbaar materiaal (droog gras, afgevallen blad, ...) in contact kan komen met het warme uitlaatsysteem - Kans op brand!

Laat de auto nooit onbewaakt met draaiende motor achter. Als u uw auto met draaiende motor moet verlaten, trek dan de handrem aan en zet de versnellingsbak in de neutraalstand.



Geluidsisolatie

De technische uitvoering van de vering van uw auto zorgt voor meer comfort. Deze ontwikkeling zorgt eveneens voor een vermindering van het geluidsniveau.

Geluidscfort

De steenslagbescherming aan de onderzijde van de carrosserie en in de wielkuipen zorgt voor een aanzienlijk lager geluidsniveau en beschermt de carrosserie tegen beschadigingen van buitenaf.

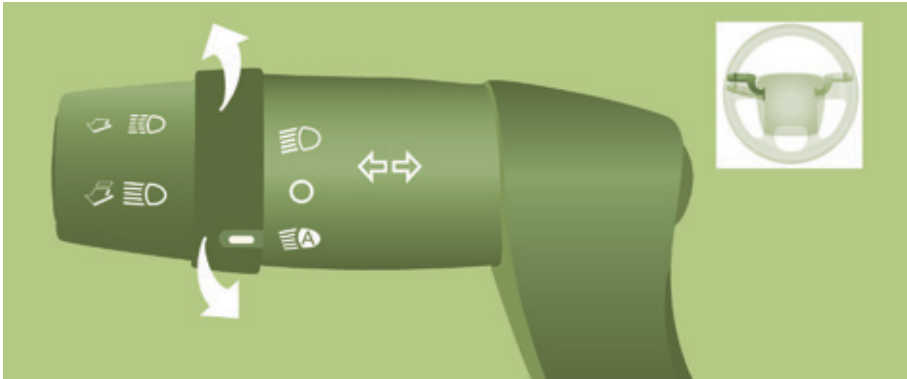

LICHTSCHAKELAAR

Draai de ring met het witte merkteken in de stand van de gewenste verlichting.



Parkeerlichten aan



Dimlicht/grootlicht aan

Schakelen tussen dim- en grootlicht

Trek de hendel volledig naar u toe.

Lichtsignaal

Trek de hendel naar u toe, ongeacht de stand van de ring.

Funcctie "snelweg"

Trek de hendel naar het stuur tot aan het zware punt van de lichtschakelaar; de desbetreffende richtingaanwijzers zullen vijf keer knipperen.



Richtingaanwijzers (groene verklikkerlampjes)

Links: omlaag.

Rechts: omhoog.



Mistlampen vóór



Mistachterlicht



De mistlampen (volgens uitvoering) werken als het dimlicht of grootlicht is ingeschakeld. Druk op één van deze schakelaars om de gewenste verlichting in te schakelen.

i De mistlampen mogen uitsluitend worden gebruikt bij dichte mist of zware sneeuwval.

Bij helder of regenachtig weer, zowel overdag als 's nachts, is het mistachterlicht verblindend voor medeweggebruikers en daarom niet toegestaan.

Vergeet niet de mistlampen uit te schakelen zodra ze niet meer nodig zijn.

LED-DAGRIJVERLICHTING

Als de motor wordt gestart, wordt de dagrijverlichting automatisch ingeschakeld. Zodra de parkeerlichten of het dim- of grootlicht handmatig of automatisch wordt ingeschakeld, gaat de dagrijverlichting uit.

Programmeren

Over landen waar het voeren van verlichting overdag niet wettelijk verplicht is, kunt u de functie in- of uitschakelen via het configuratiemenu.

AUTOMATISCHE VERLICHTING

De automatische verlichting (volgens uitvoering) zorgt er bij een geringe lichtsterkte van de omgeving voor dat automatisch het dimlicht wordt ingeschakeld. Bij mist of sneeuwval kan de lichtsensor voldoende licht waarnemen en zullen de lichten niet automatisch worden ingeschakeld. Schakel het dimlicht indien nodig zelf in.

De verlichting wordt automatisch uitgeschakeld als de lichtsterkte van de omgeving weer voldoende is.



Dek de lichtsensor in het midden van de voorruit niet af.



U kunt zelf de gevoeligheid van de lichtsensor instellen.

Raadpleeg de rubriek "Technologie aan boord - Configuratie van de auto".

Inschakelen



Draai de ring in de afgebeelde stand.

Als het contact wordt afgezet, wordt de verlichting automatisch uitgeschakeld.

FOLLOW ME HOME

De functie "follow me home" (volgens uitvoering) zorgt ervoor dat, als u de auto verlaat, de dimlichten nog gedurende de ingestelde tijd blijven branden (bijvoorbeeld op een parkeerterrein).

Contact afgezet of contact in de stand STOP.

Zet binnen 2 minuten na het afzetten van de motor het contact in de stand STOP of verwijder de sleutel uit het contact.

Trek de lichtschakelaar naar het stuurwiel toe.



Het verklikkerlampje op het instrumentenpaneel gaat branden.

Telkens als u de lichtschakelaar naar het stuurwiel toe trekt, wordt

de duur van de follow-me-home verlichting met 30 seconden verlengd. De maximale duur bedraagt ongeveer 3 minuten. Zodra de ingestelde duur is verstreken, wordt de verlichting automatisch uitgeschakeld.

Houd de schakelaar langer dan 2 seconden naar het stuurwiel toe getrokken om de functie uit te schakelen.

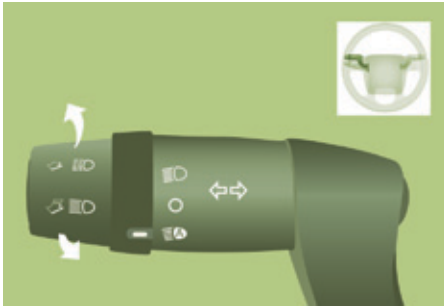

PARKEERVERLICHTING

De lichten kunnen blijven branden als de auto geparkeerd staat met afgezet contact, sleutel in de stand STOP of sleutel uit het contact verwijderd.

Zet de ring van de lichtschaakelaar in de stand O, vervolgens op dimlicht of grootlicht.



Het verklikkerlampje op het dashboard gaat branden.

De lichten blijven branden zolang de auto geparkeerd staat.

Als de verlichting langdurig blijft branden, kan de laadtoestand van de accu van uw auto aanzienlijk worden verminderd.



KOPLAMPEN VERSTELLEN

Pas de stand van de koplampen aan de belading van de auto aan.

De koplampen kunnen worden versteld als het dimlicht of het grootlicht is ingeschakeld.



Druk herhaaldelijk op deze schakelaars op het dashboard om de koplampen te verstellen.



Een verklikkerlampje op het display geeft de geselecteerde stand aan (0, 1, 2, 3).



Reizen naar het buitenland

Wanneer u uw auto gaat gebruiken in een land waarin het verkeer aan de andere kant van de weg rijdt, moet de afstelling van de dimlichten worden gewijzigd om te voorkomen dat tegemoetkomend verkeer wordt verblind.

Raadpleeg het CITROËN-netwerk of een gekwalificeerde werkplaats.



RUITENWISSERSCHAKELAAR

Ruitenwissers vóór





De ruitenwissers werken uitsluitend als het contact in de stand **MAR** staat.

De schakelaar heeft vijf standen:

Ruitenwissers uit.

Intervalstand: 1 stand omlaag.

In deze stand is het mogelijk 4 intervallen te kiezen door aan de ring te draaien:

-  - zeer lang interval,
-  - lang interval,
-  - normaal interval,
-  - kort interval.



Constant wissen met lage snelheid: 2 standen omlaag.

Constant wissen met hoge snelheid:
3 standen omlaag.

Eén keer wissen: trek de schakelaar naar het stuurwiel toe.

Automatische ruitenwissers met regensensor

De snelheid van de automatische ruitenwissers (volgens uitvoering) wordt automatisch aangepast aan de hoeveelheid neerslag.

Automatisch wissen: 1 stand omlaag. Bij het selecteren van deze stand maken de ruitenwissers één slag. Als het contact afgezet is geweest, moet de functie opnieuw worden geactiveerd.

Als deze stand is geselecteerd, is het mogelijk de gevoeligheid van de regensensor te verhogen door aan de ring te draaien.

 Dek de regensensor, die zich aan de bovenzijde van de voorruit bevindt, niet af.

Zet het contact af als de auto gewassen wordt in een wasstraat of schakel de stand voor automatisch wissen uit.

Gebruiksaanwijzing

Controleer bij vorst vóór het inschakelen van de ruitenwissers of de ruitenwissers vrij kunnen bewegen.

U kunt in de uitsparingen van de voorbumper staan om eventuele opeengehoopte sneeuw aan de onderzijde van de voorruit en op de ruitenwissers te verwijderen.

 U kunt de ruitenwischerbladen zelf vervangen.

Raadpleeg de rubriek "Snel weer op weg - Ruitenwischerbladen versleten".

 Bij auto's met een Stop & Start-systeem geldt dat zolang de ruitenwissers vóór zijn ingeschakeld in de stand hoge snelheid, de STOP-stand niet beschikbaar is.

Ruiten- en koplampsproeiers

Trek de ruitenwisserschakelaar naar u toe, de ruitensproeiers treden in werking in combinatie met het tijdelijk inschakelen van de ruitenwissers.

De koplampsproeiers treden gelijktijdig met de ruitensproeiers in werking als de dimlichten zijn ingeschakeld (volgens uitvoering).

 U kunt zelf het vloeistofniveau controleren.

Raadpleeg de rubriek "Onderhoud - Niveaus en controles".

SNELHEIDSREGELAAR (3,0 L HDI-MOTOR)

Voor het instellen van de gewenste wagensnelheid.

Met dit systeem kan de bestuurder, bij normaal doorstromend verkeer met een constante ingestelde snelheid rijden, behalve op steile hellingen en met zware belading.

Deze voorziening werkt alleen bij snelheden boven 30 km/h vanaf de 2^e versnelling.

De werking van de snelheidsregelaar (volgens uitvoering) wordt aangegeven door een pictogram op de wijzerplaat van de toerenteller.



Functie geselecteerd.



Functie uitgeschakeld.



Stuurkolomschakelaars

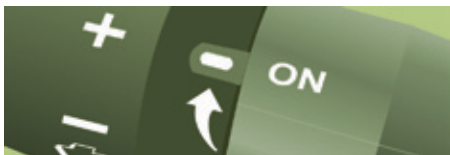

Selecteren van de functie - ON

Selecteer **ON** om de functie in te schakelen. Ter bevestiging wordt een melding weergegeven op het display van het instrumentenpaneel.



Instellen van een snelheid

Breng uw auto met het gaspedaal op de gewenste snelheid (2^e tot en met 6^e versnelling ingeschakeld).

Beweeg de hendel ongeveer één seconde omhoog (+) om de snelheid op te slaan.

Laat het gaspedaal geleidelijk los. De snelheid wordt nu door de auto gehandhaafd.

Tijdelijke overschrijding van de snelheid

Het blijft altijd mogelijk om als de snelheidsregelaar is ingeschakeld de ingestelde snelheid te overschrijden door het gaspedaal in te trappen (bijv. voor het inhalen van een auto).

Ingestelde snelheid wijzigen tijdens de werking van de snelheidsregelaar

U kunt:



- de snelheid in stappen verhogen door de toets steeds kort in te drukken of de snelheid geleidelijk verhogen door de schakelaar omhoog te houden (+),



- de snelheid geleidelijk verlagen door de schakelaar omlaag te houden (-).



Uitschakelen van de functie

Trap het rem- of koppelingspedaal in of draai de ring in de stand **OFF**, het pictogram verdwijnt.

Bij een ingreep van de dynamische stabiliteitscontrole wordt de snelheidsregelaar tijdelijk uitgeschakeld.



Hervatten - RES

Verhoog of verlaag de wagensnelheid geleidelijk naar de eerder ingestelde snelheid

en druk op **RES** om deze weer aan te nemen (nadat bijvoorbeeld het rem- of koppelingspedaal is ingetrapt). Het pictogram gaat branden, de snelheidsregelaar is weer ingeschakeld.

Ingestelde snelheid wissen

De ingestelde snelheid wordt uit het geheugen gewist als het contact wordt afgezet.

Storing



In het geval van een storing wordt de functie uitgeschakeld en verdwijnt het pictogram.

Laat het systeem controleren door het CITROËN-netwerk of een gekwalificeerde werkplaats.

Gebruiksaanwijzing

Let bij het wijzigen van de snelheid door het ingedrukt houden van de toets goed op, omdat de snelheid zeer snel kan worden verhoogd of verlaagd.

Gebruik de snelheidsregelaar niet op gladde wegen of bij druk verkeer.

Bij de afdaling van een steile helling kan de snelheidsregelaar niet voorkomen dat de ingestelde snelheid wordt overschreden.

Bij het gebruik van de snelheidsregelaar moet de bestuurder te allen tijde de snelheidslimiet in acht nemen en zijn aandacht op het verkeer vestigen.

Het is raadzaam de voeten in de buurt van de pedalen te houden.

Om te voorkomen dat de werking van de pedalen wordt gehinderd:

- controleer of de mat goed op zijn plaats ligt,
- leg nooit meerdere matten boven op elkaar.



De werking van deze snelheidsregelaar wordt aangegeven door een pictogram in de toerenteller en meldingen op het display van het instrumentenpaneel.



Functie geselecteerd.



Functie uitgeschakeld.



Selecteren van de functie

- Draai de ring in de hoogste stand. De snelheidsregelaar is geselecteerd, maar nog niet geactiveerd en er is nog geen snelheid ingesteld. Het pictogram wordt weergegeven op het instrumentenpaneel.

SNELHEIDSREGELAAR

Voor het instellen van de gewenste wagensnelheid.

Met dit systeem kan de bestuurder, bij normaal doorstromend verkeer met een constante zelf ingestelde snelheid rijden, behalve op steile hellingen en als de auto zwaar is beladen.

Deze voorziening werkt alleen bij snelheden boven 30 km/h vanaf de 2^e versnelling.

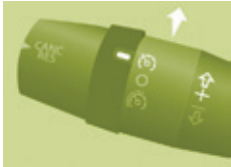

Eerste keer activeren/ instellen van een snelheid

- Breng uw auto met het gaspedaal op de gewenste snelheid.
- Beweeg de hendel omhoog (+) of omlaag (-) om de snelheid op te slaan. Ter bevestiging van de activering wordt een melding weergegeven op het display van het instrumentenpaneel.

Deze snelheid wordt nu door de auto gehandhaafd.



Tijdelijk overschrijden van de ingestelde snelheid

Het is mogelijk **gas te geven** en tijdelijk met een hogere snelheid dan de ingestelde snelheid te rijden.

Als het gaspedaal wordt losgelaten, wordt de ingestelde snelheid weer aangenomen.

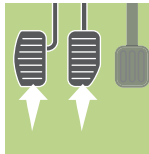

Uitschakelen (OFF)

- Druk op deze toets of trap op het rem- of koppelingspedaal. Ter bevestiging van het uitschakelen wordt een melding weergegeven op het display van het instrumentenpaneel.



Opnieuw activeren

- Druk na het onderbreken van de snelheidsregelaar op deze toets. Ter bevestiging van het opnieuw activeren wordt een melding weergegeven op het display van het instrumentenpaneel.

De auto neemt de laatst ingestelde snelheid weer aan.

U kunt ook de procedure "eerste keer activeren" herhalen.

Stuurkolomshakelaars



Ingestelde snelheid wijzigen

De ingestelde snelheid kunt u op twee manieren verhogen:

Zonder het gaspedaal:

- Beweeg de hendel omhoog (+).

Beweeg de hendel kort omhoog om de snelheid met 1 km/h te verhogen.

Houd de hendel omhoog om de snelheid in stappen van 5 km/h te verhogen.

Met het gaspedaal:

- Trap het gaspedaal in tot de gewenste snelheid is bereikt,
- Beweeg de hendel omhoog (+) of omlaag (-).

Verlagen van de ingestelde snelheid:

- Beweeg de hendel omlaag (-).

Beweeg de hendel kort omlaag om de snelheid met 1 km/h te verlagen.

Houd de hendel omlaag om de snelheid in stappen van 5 km/h te verlagen.



Uitschakelen van de functie

- Draai de ring in de middenstand **O** of zet het contact af om het systeem uit te schakelen.

Als bij stilstaande auto het contact wordt afgezet, wordt de ingestelde snelheid uit het geheugen gewist.

Storing



In het geval van een storing wordt de functie uitgeschakeld en dooft het pictogram. Laat het systeem controleren door het CITROËN-netwerk of door een gekwalificeerde werkplaats.

Gebruiksaanwijzing

Let bij het wijzigen van de ingestelde snelheid door het ingedrukt houden van de toets goed op omdat de snelheid zeer snel kan worden verhoogd of verlaagd.

Gebruik de snelheidsregelaar niet op gladde wegen of bij zeer druk verkeer.

Bij een steile afdaling kan de snelheidsregelaar niet voorkomen dat de ingestelde snelheid wordt overschreden. Bij het gebruik van de snelheidsregelaar moet de bestuurder te allen tijde de snelheidslimiet in acht nemen en zijn aandacht op het verkeer blijven vestigen.

Houd uw voeten bij de pedalen.

Om te voorkomen dat de werking van de pedalen wordt gehinderd:

- controleer of de mat goed op zijn plaats ligt en vast aan de bevestigingen op de vloer,
- leg nooit meerdere matten boven op elkaar.



SNELHEIDSBEGRENZER

"Dit is de gekozen snelheid die de bestuurder niet wil overschrijden".

Het instellen van de maximumsnelheid is mogelijk bij stilstaande auto met draaiende motor, of tijdens het rijden als minimaal de 2e versnelling is ingeschakeld.

De ingestelde snelheid dient minimaal 30 km/h te bedragen.

De snelheid wordt verhoogd naarmate het gaspedaal dieper wordt ingetrapd tot aan het zware punt van het gaspedaal, waarbij de ingestelde snelheid is bereikt.

Als het gaspedaal tot voorbij het zware punt wordt ingetrapd, wordt de ingestelde snelheid echter overschreden. Als het gaspedaal vervolgens geleidelijk weer wordt losgelaten en de wagensnelheid onder de ingestelde maximumsnelheid komt, wordt de snelheidsbegrenzer weer geactiveerd.

Het systeem kan worden bediend bij stilstaande auto met draaiende motor of tijdens het rijden.

Op het display van het instrumentenpaneel wordt aangegeven of de functie is geselecteerd en wordt de ingestelde snelheid weergegeven:

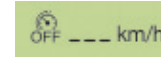

Functie geselecteerd, weergave van het pictogram "Snelheidsbegrenzer".



Functie uitgeschakeld, laatst ingestelde snelheid - **OFF** (bijvoorbeeld bij 107 km/h).



Functie ingeschakeld, (bijvoorbeeld bij 107 km/h).



Wagensnelheid hoger dan de ingestelde snelheid, (bijvoorbeeld 118 km/h) de weergegeven ingestelde snelheid knippert.

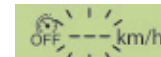

Storing in de werking van het systeem, **OFF** - de streepjes knipperen.

Stuurkolomschakelaars

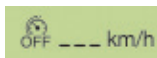

Selecteren van de functie

- Draai de ring in de onderste stand. De begrenzer is dan geselecteerd, maar nog niet actief. Het display geeft **OFF** en de laatst ingestelde snelheid weer.

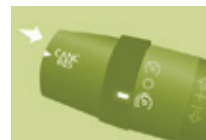
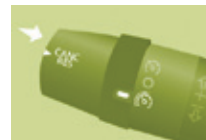
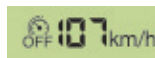

Instellen van een snelheid

Er kan, bij draaiende motor, een snelheid worden ingesteld zonder de begrenzer in te schakelen.

Verhogen van de ingestelde snelheid:

- beweeg de hendel omhoog (+).

Beweeg de toets kort omhoog om de snelheid met 1 km/h te verhogen.

Houd de hendel omhoog om de snelheid in stappen van 5 km/h te verhogen.

Verlagen van de ingestelde snelheid:

- beweeg de hendel omlaag (-).

Beweeg de hendel kort omlaag om de snelheid met 1 km/h te verlagen.

Houd de hendel omlaag om de snelheid in stappen van 5 km/h te verlagen.

Inschakelen/uitschakelen

Druk één keer op deze toets om de begrenzer in te schakelen. De aanduiding **OFF** op het display verdwijnt en er wordt een melding weergegeven om het inschakelen te bevestigen.

Druk nogmaals op de toets om de begrenzer uit te schakelen. De aanduiding **OFF** wordt weer weergegeven op het display en er wordt een melding weergegeven om het uitschakelen te bevestigen.



Overschrijden van de ingestelde snelheid

Als het gaspedaal geleidelijk dieper wordt ingetrapt, wordt de snelheid niet verhoogd.

Als het gaspedaal echter **met kracht** wordt ingetrapt, tot voorbij het **zware punt**, wordt de snelheid wel verhoogd.

Als de snelheidsbegrenzer door het profiel van de weg of tijdens een forse afdaling niet kan voorkomen dat de snelheid toeneemt, kan de ingestelde snelheid worden overschreden.

De snelheidsbegrenzer wordt tijdelijk uitgeschakeld en de ingestelde snelheid knippert op het display.

Laat om de begrenzer weer in te schakelen de snelheid zakken tot een snelheid lager dan de ingestelde snelheid.



Uitschakelen van de functie

- Draai de ring in de middenstand **O** of zet het contact af om het systeem uit te schakelen.

De laatst ingestelde snelheid blijft in het geheugen opgeslagen.



Storing

De ingestelde snelheid wordt gewist en in plaats daarvan verschijnen streepjes op het display.

Laat het systeem controleren door het CITROËN-netwerk of een gekwalificeerde werkplaats.

Gebruiksaanwijzing

Bij het gebruik van de snelheidsbegrenzer moet de bestuurder te allen tijde de snelheidslimiet in acht nemen en zijn aandacht op het verkeer blijven vestigen.

Let op uw snelheid als deze door het profiel van de weg of door snel accelereren kan worden overschreden, zodat u optimaal de controle over uw auto kunt bewaren.

Om te voorkomen dat de werking van de pedalen wordt gehinderd:

- controleer of de mat goed op zijn plaats ligt en op de vloer is bevestigd,
- leg nooit meerdere matten boven op elkaar.



VASTE SNELHEIDSBEGRENZER

De vaste snelheidsbegrenzer (volgens uitvoering) begrenst de maximumsnelheid van de auto op 90 of 100 km/h.

Deze maximumsnelheid staat aangegeven op een sticker in het interieur.

Deze vaste snelheidsbegrenzer werkt niet volgens het principe van een snelheidsregelaar. De functie kan niet tijdens het rijden worden in- en uitgeschakeld.



De maximumsnelheid is af fabriek ingesteld op basis van de regelgeving in het verkoopland.

Deze maximumsnelheid kan niet door de bestuurder worden gewijzigd.

Als u de maximumsnelheid wilt wijzigen, neem dan contact op met het CITROËN-netwerk.



ONTDOOIEN EN ONTWASEMEN

Voorruit en zijruiten

De uitstroomopeningen aan de onderzijde van de voorruit en de zijventilatiëroosters zorgen voor een snelle ontwaseming van de voorruit en zijruiten. Dek deze uitstroomopeningen daarom niet af.

Het pollenfilter zorgt voor een constante en krachtige filtering van stofdeeltjes uit de luchttoevoer.

De luchtrecirculatie in het interieur kan worden ingeschakeld door de bestuurder of voorpassagier en dient om de toevoer van buitenlucht af te sluiten.

Gebruik deze stand echter niet langer dan nodig is; zet de schakelaar zodra de omstandigheden dit toelaten weer in de stand toevoer buitenlucht.

Handbediening



Zet de schakelaar van de luchtverdeling in deze stand. Snel ontdooien en ontwasemen van de voorruit:

- zet de aanjager in de hoogste stand,



- zet de schakelaar van de luchttoevoer tijdelijk in de luchtrecirculatiestand.



Zet de schakelaar zodra de omstandigheden dit toelaten weer in de stand toevoer buitenlucht om de lucht in het interieur te verversen.



Achterrautverwarming en verwarming buitenspiegels



Druk de schakelaar bij draaiende motor in om de achterrautverwarming en de verwarming van de buitenspiegels in te schakelen.

Deze functie wordt automatisch uitgeschakeld om onnodig stroomverbruik te voorkomen. Als de functie wordt uitgeschakeld door de motor af te zetten, wordt deze opnieuw ingeschakeld als de motor weer wordt gestart.

Druk op deze toets om de functie uit te schakelen.



Bij auto's met een Stop & Start-systeem geldt dat zolang de achterrautverwarming in werking is, de STOP-stand niet beschikbaar is.



GEBRUIKSVOORSCHRIFT VOOR DE AIRCONDITIONING

Voor een doeltreffende werking van de airconditioning moeten de ruiten gesloten zijn. Maar, als de auto langdurig in de zon heeft gestaan en de temperatuur in het interieur zeer hoog blijft, kunnen de ruiten wel even geopend worden om de ventilatie te bevorderen.

Let erop dat, voor een goede verdeling van de lucht, het luchtinlaatrooster onder de voorruit, de zijventilatieopeningen onder de voorstoelen en de afzuiging in de bagageruimte niet afgedekt zijn.

De airconditioning kan tijdens alle seizoenen effectief gebruikt worden, omdat het systeem de lucht ontvochtigt en aanslag van de ruiten verwijdert.

i Laat de airconditioning minimaal één keer per maand 5 à 10 minuten functioneren om het systeem in perfecte staat te houden.

De filterelementen (luchtfilter en interieurfilter) dienen periodiek te worden vervangen. Laat de filterelementen twee keer zo vaak vervangen als de omstandigheden dit vereisen.

Condensvorming in de airconditioning kan ertoe leiden dat er zich een klein plasje water onder de auto vormt, dit is een normaal verschijnsel.

Gebruik de airconditioning niet als deze niet koelt en laat het systeem in dat geval controleren door het CITROËN-netwerk of door een gekwalificeerde werkplaats.

Ventilatieopeningen

Houd de ventilatieopeningen altijd geopend

Voor een optimale verdeling van de lucht over het interieur hebt u de beschikking over: 4 kantelbare middelste ventilatieopeningen, waarvan er 2 naar links of rechts en naar het bovenlichaam van de voorste inzittenden gedraaid kunnen worden en 4 kantelbare zijventilatieopeningen voor luchttoevoer naar de achterpassagiers. Uitstroomopeningen naar de beenruimte in de auto completeren het geheel.



VERWARMING/HANDBEDIENDE AIRCONDITIONING

Het bedieningspaneel van de handbediende airconditioning (volgens uitvoering) bevindt zich op de middenconsole.

Airconditioning

De airconditioning werkt uitsluitend bij draaiende motor.



De aanjager moet minimaal op stand 1 staan.

Druk op de toets om de airconditioning in te schakelen;

het lampje gaat branden. Druk nogmaals op de toets om de airconditioning uit te schakelen; het lampje gaat uit.

Instellen van de comfortwaarde

Zet de knop in de gewenste stand:



- van blauw (toevoer van koude lucht),



- naar rood (toevoer van warme lucht).

Luchtopbrengst



De kracht van de luchttoevoer via de ventilatieroosters varieert van 1 tot 4. Zet de knop in de gewenste stand voor een optimaal comfort. Zet de knop in de stand 0 om de aanjager uit te schakelen.

Luchtverdeling

Draai de knop in de gewenste stand om de luchtstroom te verdelen naar:



de zijventilatieroosters en middelste ventilatieroosters,



de zijventilatieroosters, de middelste ventilatieroosters en de beenruimte,



de beenruimte,



de voorruit, de beenruimte en de zijruiten,



de voorruit en de zijruiten.

Toevoer van buitenlucht



Gebruik deze stand zo veel mogelijk.

Luchtrecirculatie in het interieur



Gebruik de luchtrecirculatie niet langer dan nodig is.

Als deze stand gebruikt wordt terwijl de airconditioning en de aanjager (stand 1 t/m 4) zijn ingeschakeld, wordt de capaciteit van de verwarming (knop temperatuurregeling naar rood) of de airconditioning (knop temperatuurregeling naar blauw) vergroot.

Deze stand dient bovendien om de toevoer van buitenlucht bij stank en stofoverlast af te sluiten.

Schakel zodra de omstandigheden dit toelaten de toevoer van buitenlucht weer in om de lucht in het interieur te verversen en de ruiten te kunnen ontwasemen. Gebruik deze stand zo veel mogelijk.

Tips voor het instellen van de handbediende airconditioning

Voor een optimale werking van dit systeem is het raadzaam de volgende instellingen te gebruiken:

Gewenste werking	Luchtverdeling	Temperatuur	Luchtopbrengst	Luchtrecirculatie	A/C
Warm					-
Koud					
Ontdooien Ontwasemen					



AUTOMATISCHE AIRCONDITIONING - CENTRALE REGELING

Het bedieningspaneel van de automatische airconditioning (volgens uitvoering) bevindt zich op de middenconsole.

Weergave van de instellingen van de automatische airconditioning op het display.

 Bij draaiende motor en ingeschakelde airconditioning worden dit symbool en de melding **FULL AUTO** weergegeven op het display.

De overige aanduidingen zijn afhankelijk van de instellingen van de gebruiker.

Stand AUTO

AUTO Inschakelen van de stand **FULL AUTO**: druk op de schakelaar **AUTO** om alle functies van het systeem in te schakelen. Dit wordt bevestigd door de weergave van **FULL AUTO**. Dit is de normale gebruiksstand van de automatische airconditioning. Stel met de draaiknop om de toets AUTO de temperatuur naar wens in tussen:

- HI (High tot ≈ 32) en
- LO (Low tot ≈ 16).

Het systeem regelt aan de hand van de temperatuurinstelling de luchtverdeling, de luchttopbrengst en de luchttoevoer om het comfort en de luchtcirculatie in het interieur optimaal te houden.

U hoeft het systeem niet meer zelf bij te regelen.

Instelbare stand AUTO



Als de stand **AUTO** is geselecteerd, kunnen verschillende instellingen worden gewijzigd: luchtverdeling, luchttopbrengst, airconditioning en luchttoevoer/luchtcirculatie.

Op het display wordt in plaats van de melding **FULL AUTO** de melding **AUTO** weergegeven.

Druk nogmaals op deze toets om terug te keren naar de volautomatische werking. Op het bedieningspaneel verschijnt in plaats van de melding **AUTO** de melding **FULL AUTO**.

Als na het handmatig instellen het systeem de ingestelde temperatuur niet kan vasthouden, zal de melding **AUTO** knipperen en vervolgens verdwijnen. Druk op **AUTO** om terug te keren naar de automatische regeling.

Airconditioning onderbreken



Druk op deze toets om de werking van de airconditioning te onderbreken. De sneeuwvlok op het display verdwijnt.

Volledig uitschakelen



Druk op deze schakelaar om het systeem uit te schakelen. Het verklikkerlampje en het display worden uitgeschakeld.

Draaiknop instellen comfortwaarde

De waarde kan worden ingesteld tussen:

- een maximale waarde van 32 in de stand HI (High), waarbij de toegevoerde lucht wordt opgewarmd.
- een minimale waarde van 16 in de stand LO (Low), waarbij de toegevoerde lucht wordt afgekoeld.

Luchtverdeling

Druk op deze toetsen (de desbetreffende lampjes gaan branden) om de luchtstroom te verdelen naar:



de uitstroomopeningen voor het ontwasemen/ontdooien van de voorruit en de zijruiten vóór,



de middelste ventilatieroosters en zijventilatieroosters (borst en hoofd),



de uitstroomopeningen voor en achter (voetenruimten).

Combineer de toetsen voor een optimale luchtverdeling.



Luchtopbrengst

Druk herhaaldelijk op deze toets om de luchtopbrengst te vergroten (+) of te verkleinen (-).



Toevoer van buitenlucht/ luchtrecirculatie in het interieur

Als het verklikkerlampje brandt, circuleert de lucht in het interieur en is de toevoer van buitenlucht afgesloten om stank en stofoverlast in het interieur tegen te gaan. Gebruik deze stand niet langer dan nodig is.

Druk op de toets om het verklikkerlampje uit te schakelen en de toevoer van buitenlucht te hervatten.

Wanneer u op de toets **AUTO** drukt, wordt de toevoer van buitenlucht weer ingeschakeld. Deze stand maakt het mogelijk de lucht in het interieur te verversen en de ruiten te ontwasemen. Druk nogmaals op de toets **AUTO** om de functie **FULL AUTO** weer in te schakelen.



Snel ontwasemen/ ontdooien

Druk op deze toets om de ruiten snel condens- en ijsvrij te krijgen.

Het lampje gaat branden.

Het systeem zorgt voor een optimale regeling van de airconditioning, de luchtopbrengst en luchttoevoer, de achterruiwverwarming en de luchtverdeling naar de voorruit en zijruiten.

Schakel wanneer uw auto is voorzien van een extra verwarming dit systeem uit om de ruiten snel te kunnen ontwasemen/ ontdooien.

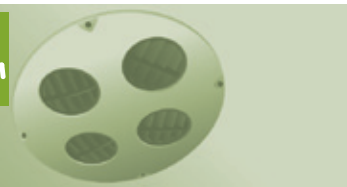

EXTRA VENTILATIE ACHTER

De bediening van dit systeem, als aanvulling op de standaard ventilatie in het interieur, bevindt zich op het onderste gedeelte van het dashboard, naast het stuurwiel.



Uitstroom van lucht

Door op deze schakelaar te drukken wordt de lucht naar buiten geblazen, het lampje gaat branden. Door opnieuw op de schakelaar te drukken wordt dit uitgeschakeld en gaat het lampje uit.



Toevoer van buitenlucht

Door op deze schakelaar te drukken wordt de lucht van buitenaf toegevoerd in het interieur, het lampje gaat branden. Door opnieuw op de schakelaar te drukken wordt dit uitgeschakeld en gaat het lampje uit.

EXTRA VERWARMINGSSYSTEMEN

Extra verwarming

Dit is een extra verwarming van het interieur als aanvulling op de standaarduitrusting. De werking is onafhankelijk van de motor.

Standkachel of aanvullende programmeerbare verwarming

Dit is een aanvullend, programmeerbaar en afzonderlijk systeem dat het korte koelvlloeistofcircuit van de dieselmotor opwarmt om het starten te vergemakkelijken.

Het systeem verbetert de prestaties van het ontdooien, ontwasemen en (volgens uitvoering) de stoelverwarming.

Het opwarmen van het interieur kan sneller plaatsvinden.

Het systeem kan geprogrammeerd worden om te worden ingeschakeld voordat u in de auto stapt.

Automatische aanvullende verwarming

Dit aanvullende systeem wordt automatisch ingeschakeld bij het aanzetten van het contact. De verwarming wordt afhankelijk van de buitentemperatuur en de temperatuur in de auto geactiveerd.

Hij wordt automatisch uitgeschakeld zodra de verwarming handmatig wordt ingeschakeld.



Extra verwarmingsunit

Bij de uitvoering met 2-3 zitplaatsen bevindt deze zich onder de bestuurdersstoel en wordt de lucht naar voren geblazen.



Bij de uitvoering met 5-9 zitplaatsen bevindt deze zich achter in de auto. Afhankelijk van de uitvoering wordt de lucht rechtstreeks vanaf de verwarmingsunit of via de uitstroomopeningen onder de twee zitrijen het interieur in geblazen.



Druk op deze schakelaar om de verwarming in of uit te schakelen. Het lampje brandt als de verwarming is ingeschakeld.

Zet de schakelaar uit wanneer u de ruiten snel wilt ontdooien of ontwasemen.

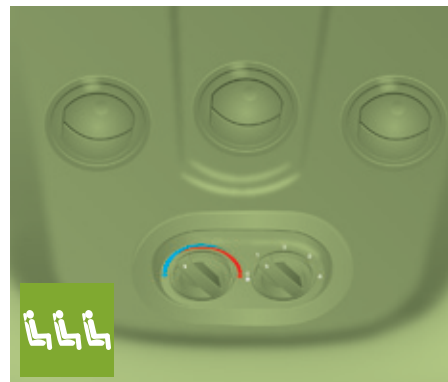

VERWARMING EN/OF AIRCONDITIONING ACHTER

Afhankelijk van de uitvoering kan uw auto zijn voorzien van een extra airconditioningsunit achter in de auto: het luchtverdelingskanaal in het dak en de afzonderlijke uitstroomopeningen zorgen voor een perfecte regeling van de verdeling van koele lucht in de auto.

De over de vloer verspreide warme lucht wordt vanuit de airconditioningsunit vóór verdeeld ter hoogte van de voetenruimte van de passagiers op zitrij 2 en 3.

Op de wielkast links achter bevindt zich een uitstroomopening voor de verwarming van de voetenruimte van de passagiers op zitrij 3.

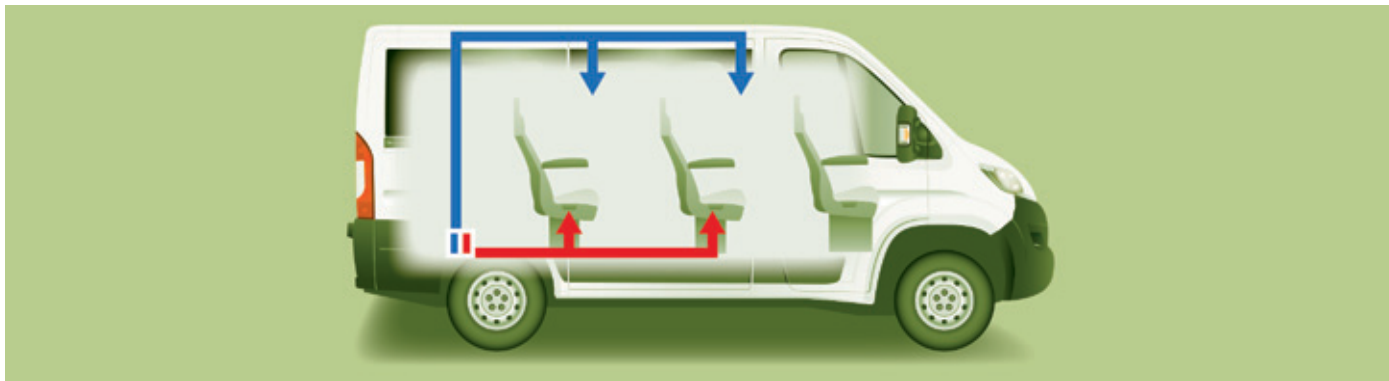

Inschakelen/uitschakelen



Met behulp van deze schakelaar op het bedieningspaneel uiterst links op het dashboard kan de bestuurder de bediening achter in de auto in- of uitschakelen.

Eén keer indrukken: inschakelen (lampje brandt).

Twee keer indrukken: uitschakelen (lampje uit).

Luchtopbrengst



De kracht van de luchttoevoer via de ventilatieroosters varieert van 1 tot 4.

Zet de knop in de gewenste stand voor een optimaal comfort.

Zet de knop in de stand 0 om de aanjager uit te schakelen.

Instellen comfortwaarde

Zet de knop in de gewenste stand:



- van blauw (toevoer van koude lucht),



- tot rood (toevoer van warme lucht).

Om condens te voorkomen, zorgt een veiligheidssysteem echter automatisch voor de ventilatie achter, ook als de schakelaar in de stand 0 staat.

De functie kan worden uitgeschakeld met de schakelaar OFF van het centrale "Monozone" bedieningspaneel.



PROGRAMMEERBARE STANDKACHEL

De programmeerbare standkachel (volgens uitvoering) zorgt voor een geleidelijke voorverwarming van het koelcircuit, zodat de motor beter op temperatuur is bij het starten. Met behulp van de tijdschakelaar kunt u het gewenste inschakeltijdstip kiezen. Het systeem zorgt ervoor dat het interieur sneller wordt opgewarmd.

Digitale programmering

Het bedieningspaneel van de programmeerbare standkachel bevindt zich naast het stuurwiel, onder het bedieningspaneel **MODE**.



Tijdweergave



Pictogram verwarmingscyclus



Pictogram instellen en weergave tijd



Weergave nummer geselecteerd programma



Pictogram ventilatie



Toetsen instellen tijd



Programmaselectietoets
Toets direct inschakelen



verwarming

Instellen van de tijdschakelaar

Zet voordat u de standkachel programmeert de klok van de tijdschakelaar gelijk.



Druk op de toets "**set**" en houd deze toets ingedrukt. Het display wordt verlicht en het pictogram van het instellen van de tijd verschijnt.

Druk binnen 10 seconden op een van de twee toetsen voor het instellen van de tijd tot de juiste tijd wordt weergegeven:



- ">" om de klok vooruit te zetten,
of
- "<" om de klok terug te zetten.

Druk lang op de toets om de klok sneller vooruit of terug te zetten.

Laat de toets "**set**" los.

Als de verlichting van het scherm dooft, is de tijd opgeslagen.

Weergeven van de tijd



Druk op de toets "<" of ">". Het pictogram van de weergave van de tijd verschijnt en gedurende ongeveer 10 seconden wordt de tijd weergegeven.

Direct inschakelen van de standkachel

Controleer voor het inschakelen van de standkachel of:

- de knop van de temperatuurregeling in de stand "**Warme lucht**" (rood) staat,
- de knop van de luchtopbrengstregeling in de stand "**2**" staat.



Druk op deze toets.

Het display wordt verlicht en het pictogram van de verwarmingscyclus verschijnt en wordt weergegeven zolang de standkachel in werking is.

Uitgestelde inschakeling van de standkachel

Het inschakelen van de standkachel kan tussen 1 minuut en 24 uur van tevoren geprogrammeerd worden.

U kunt drie verschillende tijdschakelingen opslaan en een uitgestelde inschakeling programmeren.

Opmerking: wanneer u de standkachel dagelijks op dezelfde tijd wilt inschakelen, hoeft u alleen de opgeslagen tijdschakeling elke dag opnieuw te programmeren.



Druk op de toets "**set**" om het display te verlichten.



Het symbool "- :-: -" of de eerder ingestelde tijd en het voorkeuzenummer (1, 2 of 3) worden gedurende 10 seconden weergegeven.

Opmerking: druk om de overige voorkeuze-instellingen weer te geven binnen 10 seconden herhaaldelijk op de toets "**set**".



Druk binnen 10 seconden op de toets voor het instellen van de tijd "<" of ">" om de inschakeltijd in te stellen.

De programmering wordt opgeslagen als de inschakeltijd en het voorkeuzenummer (1, 2 of 3) verdwijnen en de verlichting van het display wordt uitgeschakeld.



Standaard zijn er vooraf geselecteerde tijden in het systeem opgeslagen (1 = 6 uur; 2 = 16 uur, 3 = 22 uur). Bij een wijziging in de geprogrammeerde tijd wordt de eerder geselecteerde tijd gewist.

Als de accu wordt losgekoppeld, worden de standaard geselecteerde tijden weer teruggezet.

Annuleren van de programmering



Druk kort op de toets "**set**" om een geprogrammeerde inschakeltijd te wissen.

De verlichting van het display wordt uitgeschakeld en het voorkeuzenummer (1, 2 of 3) verdwijnt.

Oproepen van een programmering



Druk herhaaldelijk op de toets "**set**" tot het voorkeuzenummer (1, 2 of 3) van de gewenste inschakeltijd verschijnt.

Na 10 seconden verdwijnt de tijd, die opgeslagen blijft, van het display, dat echter blijft branden en het voorkeuzenummer (1, 2 of 3) blijft weergegeven.

Instellen van de duur van de verwarming

De duur van de verwarming kan worden ingesteld tussen 10 en 60 minuten.



Druk op de toets "**set**" en houd de toets ingedrukt.



Druk tegelijkertijd op de toets "<" of ">". De tijd en het pictogram van het instellen van de tijd worden weergegeven.

Druk nogmaals op de toets "**set**" en houd de toets ingedrukt.

Druk nogmaals tegelijkertijd op de toets "<" of ">".

De geprogrammeerde duur van de verwarming wordt weergegeven en het pictogram van de verwarmingscyclus of van de ventilatie knippert.

Stel de duur van de verwarming in met de toets "<" of ">".

De duur van de verwarming is opgeslagen als deze niet meer op het display wordt weergegeven of als u nogmaals op de toets "**set**" drukt.

Uitschakelen van de standkachel

Bij een uitgestelde inschakeling van de standkachel wordt de verwarming automatisch uitgeschakeld na afloop van de geprogrammeerde duur.



Als de standkachel direct wordt ingeschakeld, druk dan nogmaals op deze toets om de verwarming handmatig uit te schakelen.

Het pictogram van de verwarmingscyclus verdwijnt en de verlichting van het display gaat uit.

Gebruiksvoorschrift

Gebruik om koolmonoxidevergiftiging te voorkomen de standkachel nooit in afgesloten ruimten zoals een garage of werkplaats zonder afzuiginstallatie.

De standkachel wordt uitgeschakeld als de accuspanning laag is, zodat het starten van de motor niet in gevaar komt.

De standkachel wordt gevoed door brandstof uit de brandstoftank van de auto. Controleer, voordat u de standkachel programmeert of inschakelt, of er nog voldoende brandstof in de tank aanwezig is.

Schakel de standkachel bij het tanken altijd uit om brand- en explosiegevaar te voorkomen.

De temperatuur rondom de standkachel mag niet hoger zijn dan 120°C. Een hogere temperatuur (bijv. in een oven van een spuiterij) kan het elektrische circuit van de auto beschadigen.

De standkachel is voorzien van een thermische beveiliging die in het geval van oververhitting van de motor als gevolg van een gebrek aan koelvloeistof de verbranding onderbreekt. Controleer het koelvloeistofniveau en vul het indien nodig bij; houd u zich daarbij aan de voorschriften die zijn vermeld in de rubriek "Onderhoud - Niveaus". Druk vervolgens op de programmaselectietoets alvorens de verwarming in te schakelen.

 Laat de standkachel ten minste 1 keer per jaar aan het einde van de herfst controleren. Onderhoud en reparaties aan het systeem mogen alleen worden uitgevoerd door het CITROËN-netwerk of een gekwalificeerde werkplaats. Gebruik uitsluitend originele vervangingsonderdelen.

Twee aanvullende functies

De standkachel is een afzonderlijk systeem dat geprogrammeerd kan worden. Voordat het interieur wordt opgewarmd, verwarmt de standkachel geleidelijk de motor om het starten te vergemakkelijken. Het opwarmen van interieur en het ontdooien en ontwasemen van de ruiten kan vervolgens sneller plaatsvinden.

Daarnaast is de extra verwarming een systeem dat een aanvulling is op de standaarduitrusting. Het systeem kan onafhankelijk van de motor werken. Het inschakelen van de verwarming kan worden geprogrammeerd.



BESTUURDERSSTOEL



Hoofdsteun

Druk op de lip om de hoofdsteun hoger of lager te zetten.

Druk om de hoofdsteun te verwijderen op de lippen en trek de hoofdsteun omhoog.



Verstelbare armluning

Kantel de armluning omhoog of omlaag.

Draai aan de knop op het uiteinde van de armluning om deze in de gewenste stand vast te zetten.

Stoelen



Lendensteun

Draai aan de knop.



Hoogteverstelling van de zitting

Trek aan de hendel 1 om de voorzijde van de zitting te verhogen of verlagen.
Trek aan de hendel 2 om de achterzijde van de zitting te verhogen of verlagen.



Stoelverwarming

Druk op deze schakelaar om de stoelverwarming in of uit te schakelen.



Rugleuningverstelling

Draai aan de knop om de hoek van de rugleuning te verstellen.



Verstellen in lengterichting

Til de beugel aan de onderzijde van de stoel op en schuif de stoel in de gewenste stand.



Stoel met variabele demping

Draai aan de knop om de demping van de stoel (volgens uitvoering) aan te passen aan het gewicht van de bestuurder.



Draaistoel

Druk, volgens uitvoering, op de knop om de stoel 180° te draaien.



TWEEZITSBANK VÓÓR

De tweezitsbank is voorzien van twee veiligheidsgordels.



Handgreep

Deze bevindt zich aan de achterzijde van de middelste zitplaats.



Schrijftafel

De rugleuning van de middelste zitplaats kan worden neergeklapt om te worden gebruikt als schrijftafel.

Trek aan de riem aan de bovenzijde van de rugleuning.



ACHTERSTOELEN

Verstellen van de rugleuning

Draai aan de knop om de hoek van de rugleuning te verstellen.

Toegang tot de achterzitplaatsen

Trek voor toegang tot zitrij 3 aan de hendel van de buitenste zitplaats van zitrij 2 en kantel de rugleuning naar voren.
Zet de rugleuning weer rechtop zonder de hendel te gebruiken.

Neerklappen rugleuning middelste stoel (zitrijen 2 en 3)

De rugleuning van de middelste stoel kan volledig op de zitting worden neergeklapt en kan dan als tafeltje met bekerhouder worden gebruikt.

Zet de hoofdsteen in de laagste stand, trek de hendel omhoog en klap de rugleuning naar voren.

Trek nogmaals aan de hendel om de rugleuning weer rechtop te zetten.

i Raadpleeg voor de betekenis van de waarschuwingen op de stickers de rubriek "Snel weer op weg - Verklaring van de stickers".

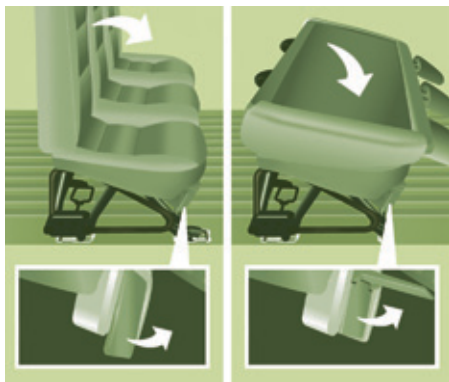

BANKEN ACHTER

Toegang tot de achterzitplaatsen

Zet de hoofdsteunen omlaag, trek vervolgens de eerste hendel omhoog en klap de rugleuning naar voren.

Neerklappen van de rugleuning

Verwijder de hoofdsteunen en kantel de rugleuning zoals hiervoor aangegeven. Trek met uw rechterhand aan de tweede hendel en kantel de rugleuning ongeveer 5° naar achteren.

Kantel vervolgens met uw linkerhand de rugleuning volledig naar voren op de zitting.



Verwijderen van de bank

i Het verwijderen van de achterbank dient met twee personen te gebeuren.

Klap de rugleuning op de zitting zoals hiervoor aangegeven.

Draai de twee handgrepen naar voren om de achterste verankeringen los te maken.

Kantel de onderzijde van de bank naar voren om het geheel in verticale positie te zetten.

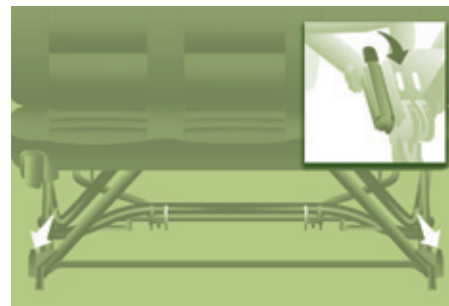

Kantel de twee hendels omhoog om de voorste verankeringen los te maken. Til de bank op en verwijder hem.

Gebruiksaanwijzing

Controleer of de veiligheidsgordels altijd bereikbaar zijn en gemakkelijk zijn vast te maken door de passagier.

Ga niet rijden voordat bij alle inzittenden de hoofdsteun goed is afgesteld en de veiligheidsgordels zijn afgesteld en vastgemaakt.

Zorg ervoor dat de hoofdsteunen nadat deze zijn verwijderd zijn opgeborgen en aan een steun zijn bevestigd.

Rijd niet met passagiers op zitrij 3 als de bank van zitrij 2 in verticale positie staat.

Plaats geen voorwerpen op de neergeklapte rugleuning van zitrij 2.



INDELING VAN DE CABINE

Centraal dashboardkastje

Als dit dashboardkastje is voorzien van een slot, kunt u het afsluiten met behulp van de sleutel.

Het biedt toegang tot de AUX-aansluitingen (Jack en USB) voor de overdracht van gegevens naar het audiosysteem.



Opbergbak voorstoelen

Onder de bestuurdersstoel bevindt zich een vaste opbergbak.

i Stoelen met variabele demping zijn echter niet voorzien van een opbergruimte.

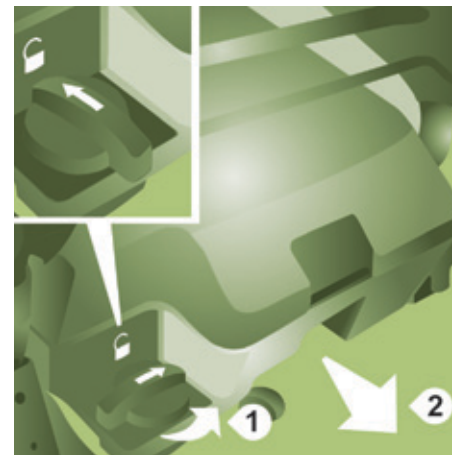

De opbergruimte onder de passagiersstoel is bestemd voor de gereedschapskist, met het gereedschap voor het verwisselen van een wiel of een lamp, of voor het trekken van de auto enz.

Draai om de bak te verwijderen de vergrendeling een kwart omwenteling om de bak los te maken en trek de bak vervolgens naar voren.

Vergeet bij het weer aanbrengen van de bak niet om de vergrendeling een kwart omwenteling in de omgekeerde richting te draaien om de bak weer op zijn plaats vast te zetten.



Opklapbaar schrijfblad

Het schrijfblad bevindt zich in het midden van het dashboard.

Met de klem kunnen documenten, vrachtbrieven, enz. worden vastgezet.

Beweeg het schrijfblad aan de bovenzijde omhoog of omlaag om het uit of in te klappen.

i Om een CD in te voeren of te verwijderen moet u eerst het schrijfblad inklappen.

Het schrijfblad is niet beweegbaar als uw auto is voorzien van een tweepersoons voorpassagiersbank en een airbag voor aan passagierszijde.



Multifunctionele steun

Hierop kan draagbare apparatuur worden bevestigd, zoals een smartphone in verticale positie of een tablet in horizontale positie.

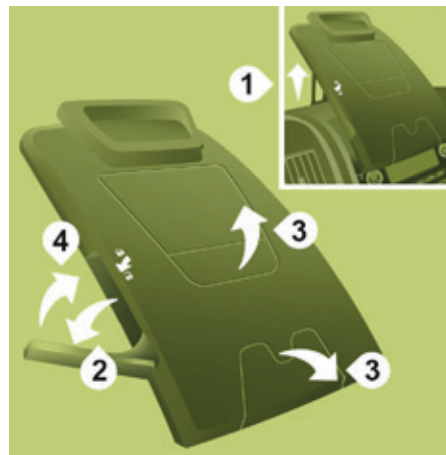

Trek aan de bovenzijde van de steun om hem uit te klappen.

Kantel de hendel aan de zijkant om de klemmen aan de boven- en onderzijde te ontgrendelen.

Beweeg de klemmen uit elkaar om de draagbare apparatuur te bevestigen.

Zet de hendel aan de zijkant omhoog om de klemmen te vergrendelen.

i Verwijder voordat u de steun inklapt de draagbare apparatuur door dezelfde handelingen nogmaals uit te voeren.

Duw op de bovenzijde van de steun om hem in te klappen.



Opbergvakken in de voorportieren

Afhankelijk van het land van bestemming kan in een van de opbergvakken van de voorportieren de bandenreparatieset zijn opgeborgen.

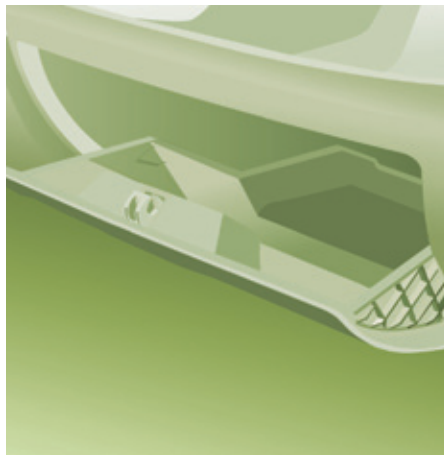

Dashboardkastje aan passagierszijde



Gekoeld dashboardkastje

Het gekoelde dashboardkastje bevindt zich rechts boven in het dashboard.

De lucht die de aanjager in het dashboardkastje verspreidt, is dezelfde als de lucht uit de ventilatieroosters in het interieur.



Zonneklep

Klap de zonneklep omlaag om verblinding door de zon te voorkomen.

De zonnekleppen zijn voorzien van etuis voor het opbergen van tolkaarten, tickets, ...



Opbergvak

USB-aansluiting

Deze aansluiting is uitsluitend bestemd voor de voeding en het opladen van de aangesloten draagbare apparatuur.

12V-aansluiting

Maximaal vermogen: 180 W.



Verplaatsbare asbak

Open de asbak, trek hem omhoog en leeg hem in een vuilnisbak.

Aansteker

Druk de aansteker in en wacht tot deze uitspringt.

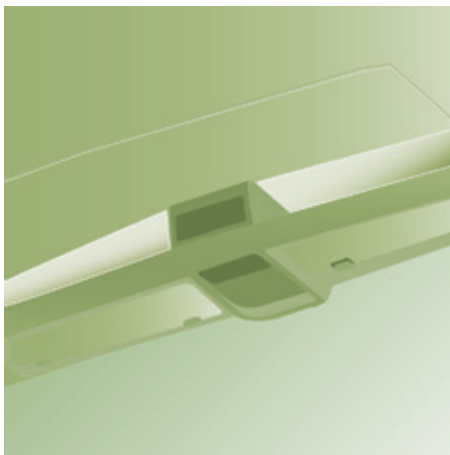

Opbergvak boven de voorruit

Dit opbergvak bevindt zich boven de zonnekleppen.

Maximale belasting: ongeveer 20 kg.



Plafonnier

Deze kan worden ingeschakeld:

- met de schakelaars op de plafonnier, bij aangezet contact (stand **MAR**),
- door het openen of sluiten van de voorportieren,
- door het vergrendelen/ontgrendelen van de auto.

De plafonnier gaat automatisch uit:

- als zowel de rechter als de linker schakelaar niet is ingedrukt,
- in alle gevallen na 15 minuten, als de portieren open blijven,
- of zodra het contact is aangezet.

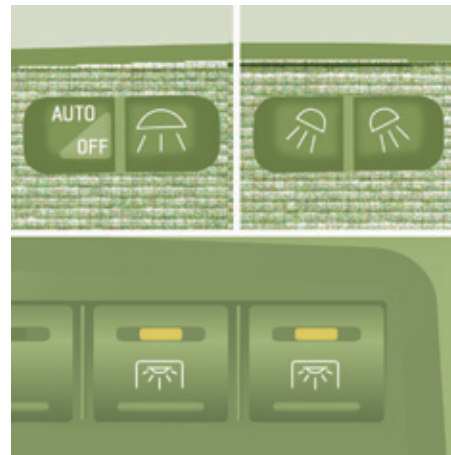

Leeslampjes

De leeslampjes kunnen met een schakelaar worden in- en uitgeschakeld.

Met de schakelaar aan bestuurderszijde kunnen beide leeslampjes gelijktijdig worden bediend.

Met de schakelaar aan passagierszijde kunnen de leeslampjes aan bestuurders- en passagierszijde afzonderlijk worden in- en uitgeschakeld.



De bestuurder kan met behulp van de bediening aan de onderzijde aan de bestuurderszijde van het dashboard het lampje aan passagierszijde in-/uitschakelen.



VOORZIENINGEN LAADRUIimte

Sjorogen

De vloer van de laadruimte is voorzien van sjorogen om de lading veilig vast te zetten: 8 stuks bij auto's met lengte L1 of L2; 10 stuks bij auto's met lengte L3 of L4.

Twee extra sjorogen zijn op de scheidingswand achter de cabine gemonteerd.

Maximale belasting: 500 kg.

 Om veiligheidsredenen (noodstop) is het raadzaam de zwaarste lading zo dicht mogelijk bij de cabine te plaatsen.

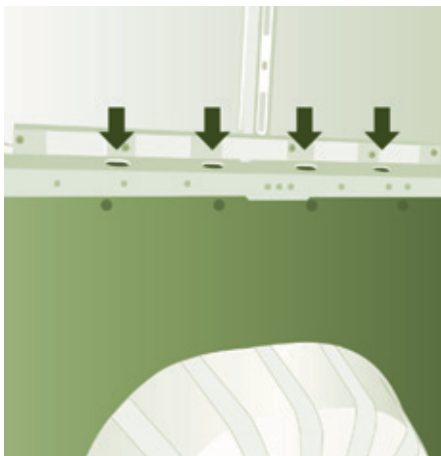

Steun voor sjorrail

Aan weerszijden van de laadruimte bevinden zich boven de bekleding steunen voor de bevestiging van een sjorrail.

Maximale belasting: 200 kg.

Zijbekleding

De wanden van de laadruimte zijn aan de onderzijde bekleed om beschadiging door lading te voorkomen.



12V-aansluiting

Maximaal vermogen: 180 W.



USB-aansluiting

Deze aansluiting is uitsluitend bestemd voor de voeding en het opladen van draagbare apparatuur.

Aansteker

Druk de aansteker in en wacht tot deze uitspringt.

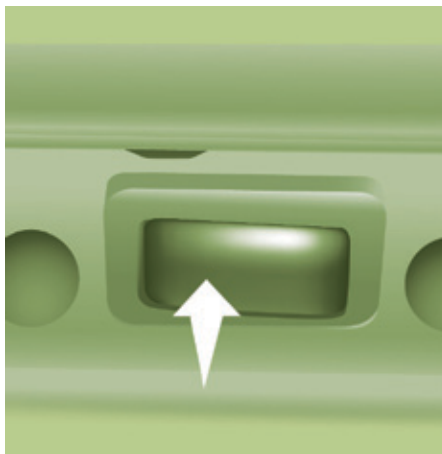

Plafonniers

Uw auto kan (volgens uitvoering) uitgerust zijn met één of twee plafonnier(s) boven de achterdeuren en schuifdeuren.

De plafonniers kunnen worden ingeschakeld door:

- de plafonnier naar links of rechts te kantelen,
- de achterdeuren of schuifdeuren te openen of te sluiten.

Als de deuren geopend blijven, dooft de verlichting automatisch na enkele minuten.

Leeslampjes



Deze bevinden zich boven elke rij stoelen.

Opbergruimte boven de cabine

Deze opbergruimte bevindt zich in de laadruimte, boven de cabine. De inhoud is afhankelijk van de hoogte van de bestelwagen (uitvoering H2 of H3).

- ! Berg om veiligheidsredenen geen zware voorwerpen op in de opbergruimte boven de cabine.

Schot

Het schot achter de voorstoelen beschermt de bestuurder en voorpassagiers tegen schuivende lading.

Verticale laddervormige afscheiding

Afhankelijk van het land van bestemming bevindt zich achter de bestuurdersstoel een verticale laddervormige afscheiding die de bestuurder beschermt tegen schuivende lading.

Scheidingswand met schuifraam

Afhankelijk van het land van bestemming wordt de cabine van de laadruimte geïsoleerd door een scheidingswand met schuifraam.

U hebt wel de mogelijkheid om het schuifraam in de scheidingswand te openen of te sluiten met behulp van de knop.



Zaklamp

De magnetische zaklamp bevindt zich ter hoogte van de achterste plafonnier (volgens uitvoering).

In het midden van de houder van de zaklamp bevindt zich een lamp.

Verwijder de zaklamp uit de houder door op de knop te drukken en de lamp 90 graden omlaag te draaien.

Schuif de schakelaar naar voren om de lamp te laten branden.

Verwijder om de 4 batterijen (type NiMH) te vervangen de beschermkap van de zaklamp.

Steek de zaklamp om deze in de bagageruimte terug te plaatsen in de uitsparingen van de houder en draai de zaklamp omhoog.

i Bij stilstaande auto, ongeacht of de sleutel zich in het contactslot bevindt, houden het opladen en branden van de zaklamp na ongeveer 15 minuten op. Tijdens het rijden worden de batterijen van de zaklamp automatisch opgeladen.

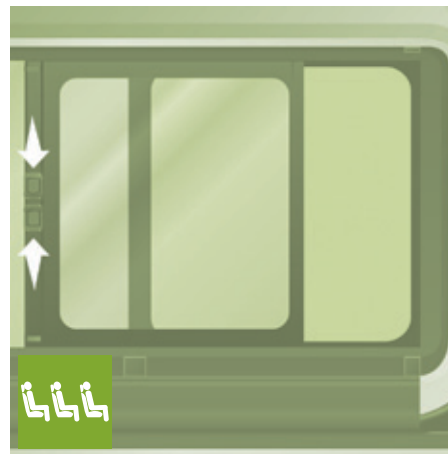

Zijschuifruit

Afhankelijk van de uitvoering van de auto kunnen de zijruit van zitrij 2 worden geopend.

Knijp de 2 knoppen in en schuif de ruit open.

! Tijdens het rijden moet de ruit zijn gesloten of in een van de tussenstanden zijn gezet.

Laat geen lange voorwerpen door de geopende ruit naar buiten steken.



VOORZIENINGEN AAN DE BUITENZIJDE

Antisteenslagrooster

Afhankelijk van het land van bestemming is aan de binnenzijde van de voorbumper een antisteenslagrooster bevestigd, waarmee de componenten in de motorruimte worden beschermd tegen steenslag.

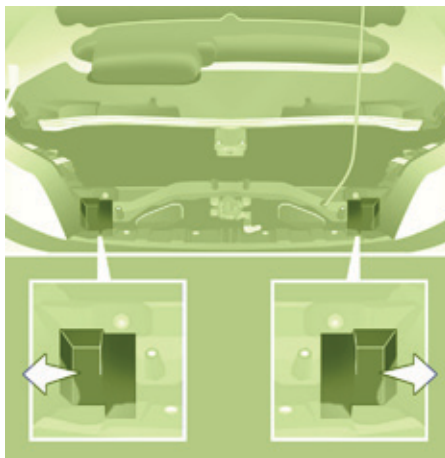

Isolatie voor koude landen

Afhankelijk van het land van bestemming zijn afdichtingen van schuimmateriaal aangebracht waarmee het bovenste gedeelte van de motorruimte wordt geïsoleerd en beschermd tegen kou en sneeuw.

Ze zijn tegen de koplampen aan op de traverse aan de bovenzijde van de radiator bevestigd.

Schuif ze in de richting van de buitenzijde van de auto om ze te verwijderen.



Inklapbare treeplank

Om het in- en uitstappen van de achterpassagiers te vergemakkelijken kan uw auto worden voorzien van een treeplank die naar buiten komt bij het openen van de schuifdeur.



SPIEGELS

Binnenspiegel

Met de hendel aan de onderzijde kan de spiegel in 2 standen worden gezet.

In de dagstand staat de hendel naar voren. Trek de hendel naar u toe om de spiegel in de nachtstand (antiverblinding) te zetten.

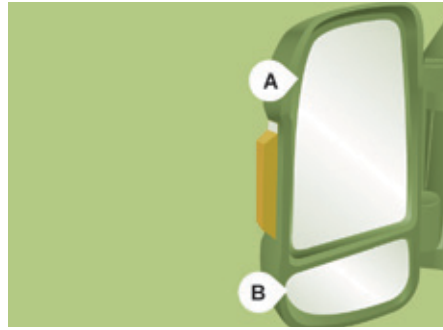

Buitenspiegels

De buitenspiegels bestaan uit twee gedeelten:

A - Bovenste spiegel

B - Onderste spiegel

Het glas van de buitenspiegels is sferisch om het gezichtsveld naast de auto te vergroten. De weergegeven objecten in de spiegels aan bestuurders- en passagierszijde lijken verder af dan ze in werkelijkheid zijn. Hiermee moet rekening worden gehouden om de afstand ten opzichte van achteropkomend verkeer goed in te schatten.

De spiegels bevatten bovendien de zijknipperlichten en, volgens uitvoering, de antennes van de telecommunicatiesystemen van de auto (GPS, GSM, radio, ...).



Elektrisch bedienbare buitenspiegels

De contactsleutel moet in de stand **MAR** staan. Draai aan de knop om het gedeelte van de spiegel te selecteren.

1 Buitenspiegel aan bestuurderszijde:

A1 - Bovenste spiegel

B1 - Onderste spiegel

Duw vervolgens de knop in de richting waarin u de spiegel wilt afstellen.

2 Buitenspiegel aan passagierszijde:

A2 - Bovenste spiegel

B2 - Onderste spiegel

Duw vervolgens de knop in de richting waarin u de spiegel wilt afstellen.



Elektrisch inklappen

Druk op deze schakelaar.



Ontdooien van de buitenspiegels

Druk op de toets van de achterrautverwarming.



Handbediening

Duw of trek de schakelaar **A/B** tot aan het zware punt om de ruit te openen of te sluiten.

De ruit stopt zodra de schakelaar wordt losgelaten.

Gebruiksaanwijzing

Neem bij het verlaten van de auto, zelfs voor een korte periode, altijd de sleutel uit het contact.

Wanneer tijdens het bedienen van de ruit iets tussen de ruit en de sponning bekneld raakt, moet de ruit weer worden geopend. Druk daarvoor op de desbetreffende schakelaar.

Wanneer de bestuurder de ruit aan de passagierszijde bedient, moet hij ervan verzekerd zijn dat niets het correcte sluiten van de ruit verhindert.

De bestuurder moet ervan verzekerd zijn dat de passagiers op de juiste manier gebruik maken van de elektrische ruitbediening.

Let er met name op dat kinderen zich tijdens het bedienen van de ruit niet kunnen bezeren.

ELEKTRISCH BEDIENBARE RUITEN

- A. Ruitbediening bestuurderszijde
- B. Ruitbediening passagierszijde

U kunt de ruiten op twee manieren bedienen:

Automatische bediening

Duw of trek de schakelaar **A** voorbij het zware punt: als u de schakelaar hebt losgelaten, opent of sluit de ruit volledig. Druk nogmaals op de schakelaar om het openen of sluiten te stoppen.

PERSOONLIJKE INSTELLINGEN - CONFIGURATIE



Als uw auto is uitgerust met het audiosysteem, hebt u toegang tot alle menu's. Als uw auto is uitgerust met het audio-/telematicasysteem met touchscreen, zijn bepaalde menu's uitsluitend te openen via het bedieningspaneel van de autoradio.

Via het bedieningspaneel MODE

Via dit bedieningspaneel naast het stuurwiel hebt u toegang tot de menu's waarin u de persoonlijke instellingen van de uitrusting van de auto kunt wijzigen.

De desbetreffende informatie wordt weergegeven op het display van het instrumentenpaneel.

U kunt kiezen uit 11 talen: Braziliaans-Portugees, Duits, Engels, Frans, Italiaans, Nederlands, Pools, Portugees, Russisch, Spaans, Turks.



Om veiligheidsredenen kunnen sommige menu's uitsluitend worden weergegeven bij afgezet contact.



Druk op de toets MODE om:

- menu's en submenu's weer te geven,
- een geselecteerde optie in een menu te bevestigen,
- menu's te verlaten.

Houd de toets ingedrukt om terug te keren naar het beginscherm.



Druk op deze toets om:



- omhoog te scrollen in een menu,
- een waarde te verhogen.



Druk op deze toets om:



- omlaag te scrollen in een menu,
- een waarde te verlagen.

Configuratie van de auto

Menu...		Druk op...	Submenu...		Druk op...	Selecteer...		Bevestig en stop	Om...
M ▲ ▼	1 Geluidssignaal snelheid (Speed)	M	▲	ON	M	▲	Verhogen	M	Het geluidssignaal op het moment dat de ingestelde snelheid wordt overschreden te activeren/deactiveren en de snelheid in te stellen.
						▼	Verlagen		
			▼	OFF					
M ▲ ▼	2 Sensor koplampen	M				▲	Verhogen	M	De gevoeligheid van de lichtsensor in te stellen (1 tot 3).
						▼	Verlagen		
M ▲ ▼	3 Activeren Trip B	M				▲	Activeren	M	Een tweede traject "Trip B" weer te geven.
						▼	Deactiveren		
M ▲ ▼	4 Tijd instellen (Hour)	M	▲	Uren/minuten	M	▲	Verhogen	M	De tijd in te stellen
						▼	Verlagen		
			▼	Weergave uren	M	▲	24		De weergave van de uren op het klokje te selecteren.
						▼	12		
M ▲ ▼	5 Datum instellen	M	▲	Jaar/Maand/	M	▲	Activeren	M	De datum in te stellen.
			▼	Dag		▼	Deactiveren		
M ▲ ▼	6 Autoclose	M		Tijdens het rijden	M	▲	ON	M	Het automatisch vergrendelen van de portieren vanaf 20 km/h te activeren/deactiveren.
							▼		

Menu...	Druk op...	Submenu...	Druk op...	Selecteer...	Bevestig en stop	Om...	
M ▲ ▼	7 Eenheid (Unit)	M	▲ Afstand	M	▲ Km ▼ Miles	M	De eenheid voor de weergave van de afstanden te selecteren.
			Brandstofverbruik	M	▲ km/l ▼ l/100 km		De eenheid voor de weergave van het brandstofverbruik te selecteren.
			▼ Temperatuur	M	▲ °C ▼ °F		De eenheid voor de weergave van de temperatuur te selecteren.
M ▲ ▼	8 Talen	M		▲ Lijst met beschikbare talen ▼	M	De taal van de weergave te kiezen.	
M ▲ ▼	9 Volume gesproken berichten (Buzz)	M		▲ Verhogen ▼ Verlagen	M	Het volume van de gesproken berichten of het waarschuwingssignaal te verhogen of verlagen.	
M ▲ ▼	10 Dagrijverlichting	M		▲ ON ▼ OFF	M	De dagrijverlichting te activeren/deactiveren.	
M ▲ ▼	11 Service	M		▲ Service (km/mijlen tot onderhoudsbeurt) ▼	M	Het resterende aantal kilometers/mijlen tot de volgende onderhoudsbeurt weer te geven.	
				▼ Olie (km/mijlen tot verversen)		Het resterende aantal kilometers/mijlen tot de volgende keer olierversen weer te geven.	
M ▲ ▼	12 Airbag passagierszijde (BAG P)	M	▲ ON	M	▲ Ja ▼ Nee	M	De airbag aan passagierszijde in te schakelen.
			▼ OFF		▲ Ja ▼ Nee		De airbag aan passagierszijde uit te schakelen.
M ▲ ▼	13 Menu verlaten				M	Het menu te verlaten. Druk op de pijltoets "omlaag" om terug te keren naar het hoofdmenu.	



Via het audio-/telematicasysteem met touchscreen

Via dit bedieningspaneel van de autoradio, in het midden van het dashboard, hebt u toegang tot de menu's waarin u de persoonlijke instellingen van de uitrusting van de auto kunt wijzigen.

De desbetreffende informatie wordt weergegeven op het touchscreen.

U kunt kiezen uit negen talen: Duits, Engels, Frans, Italiaans, Nederlands, Pools, Portugees, Spaans, Turks.

! Om veiligheidsredenen kunnen sommige menu's uitsluitend worden weergegeven bij afgezet contact.



Met deze toets van het bedieningspaneel kunt u het menu "Instellingen" openen.



Met deze schermtoets kunt u omhooggaan in de menustructuur of een waarde verhogen.



Met deze schermtoets kunt u omlaaggaan in de menustructuur of een waarde verlagen.

Menu "Instellingen"

1. "Weergave".
2. "Gesproken commando's".
3. "Tijd en datum".
4. "Veiligheid/hulp".
5. "Verlichting".
6. "Portieren & vergrendeling".
7. "Audio".
8. "Telefoon/Bluetooth".
9. "Radio-instellingen".
10. "Standaardinstellingen" om terug te gaan naar de standaardinstellingen van de fabrikant.
11. "Wissen pers. geg." om al uw persoonlijke gegevens met betrekking tot de Bluetooth-apparatuur uit het audiosysteem te wissen.



Voor meer informatie over het audiosysteem, de telefoon, de radio en het navigatiesysteem worden in de rubriek "Audio en datacommunicatie" de submenu's **2, 7, 8, 9** en **11** behandeld.



De parameters van de submenu's **4, 5** en **6** zijn verschillend afhankelijk van de uitrusting van uw auto.

Via het submenu "Weergave" kunt u:

- "Talen" selecteren en een van de eerder vermelde talen kiezen,
- "Eenheid" selecteren en de eenheden voor het brandstofverbruik (l/100 km, mpg), de afstanden (km, mijlen) en de temperatuur (°C, °F) instellen,
- "Weergave traject B" selecteren om het traject B van de boordcomputer te activeren of deactiveren (On, Off).

Via het submenu "Tijd en datum" kunt u:

- "Inst. tijd en formaat" selecteren om de uren, minuten en seconden in te stellen en het formaat (24 uur, 12 uur met am of pm) te kiezen,
- "Instellen datum" selecteren om de dag, de maand en het jaar in te stellen.

 Om de tijd handmatig in te stellen moet "Synchronisatie tijd" zijn gedeactiveerd (Off).

Via het submenu "Veiligheid/hulp" kunt u:

- "Parkview Camera" en vervolgens "Achteruitrijcamera" selecteren om deze functie te activeren of deactiveren (On, Off),
- "Parkview Camera" en vervolgens "Vertraging camera" selecteren om het vasthouden van het beeld gedurende 10 seconden of tot 18 km/h in of uit te schakelen (On, Off),
- "Airbag passagierszijde" selecteren om deze in of uit te schakelen (On, Off).

Via het submenu "Verlichting" kunt u:

- "Dagrijverlichting" selecteren om deze functie te activeren of deactiveren (On, Off),
- "Lichtsensor" selecteren om de gevoeligheid ervan in te stellen (1, 2, 3).

Via het submenu "Portieren & vergrendeling" kunt u:

- "Autoclose" selecteren om deze functie te activeren of deactiveren (On, Off).

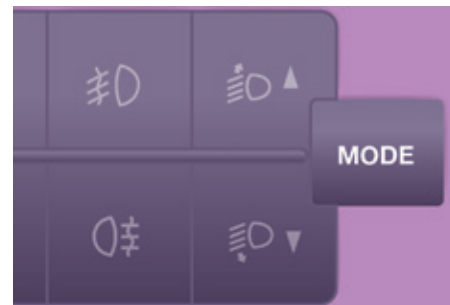
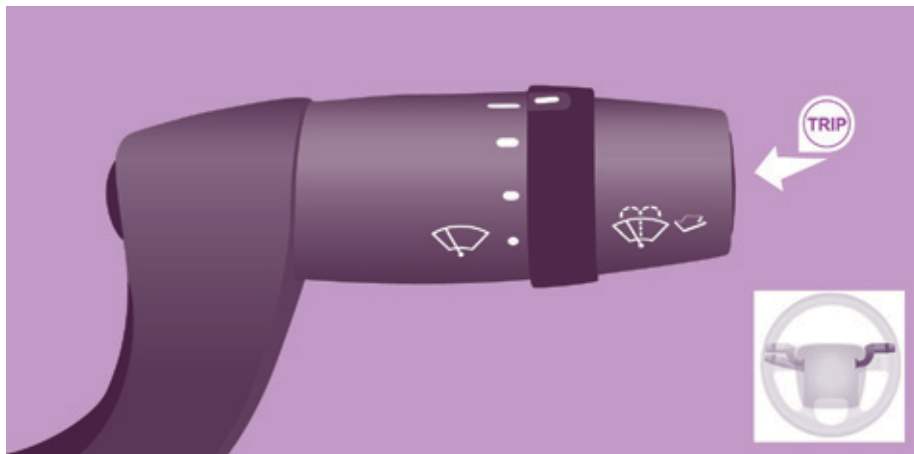

BOORDCOMPUTER

Druk op de toets **TRIP** op het uiteinde van de ruitenwisserschakelaar om de volgende informatie weer te geven:

- Actieradius

Geeft aan hoeveel kilometer u nog met de resterende hoeveelheid brandstof kunt rijden, afhankelijk van het gemiddelde verbruik gedurende de laatst afgelegde kilometers.

- Traject A

Geeft aan welke afstand is afgelegd sinds de laatste nulstelling van de boordcomputer.

- Gemiddeld brandstofverbruik A

Dit is het gemiddelde brandstofverbruik sinds de laatste nulstelling van de boordcomputer.

- Momenteel brandstofverbruik A

Dit is het gemiddelde brandstofverbruik over de laatste seconden.

- Gemiddelde snelheid A

Dit is de gemiddelde snelheid sinds de laatste nulstelling van de boordcomputer (contact aan).

- Reisduur A

Dit is de totale reistijd sinds de laatste nulstelling van de boordcomputer.

Als in het menu **MODE** de optie TRIP B is geactiveerd:

- Traject B
- Gemiddeld brandstofverbruik B
- Gemiddelde snelheid B
- Reisduur B.



TACHOGRAAF

De tachograaf (volgens uitvoering) is een apparaat waarin een kaart met alle gegevens met betrekking tot de auto wordt bijgehouden.

Voorbeeld: aan het begin van een rit of bij een chauffeurswissel.

Als de kaart in de tachograaf is geplaatst, kunnen alle gegevens:

- worden weergegeven op het scherm van de tachograaf,
- worden afgedrukt,
- via een interface extern worden opgeslagen.

Raadpleeg voor meer informatie de documentatie geleverd door de fabrikant van de tachograaf.

i Als uw auto is uitgerust met een tachograaf, adviseren wij u de minpool van de accu los te koppelen als u de auto langer dan 5 dagen niet gebruikt (de accu bevindt zich links onder de vloer in het interieur).

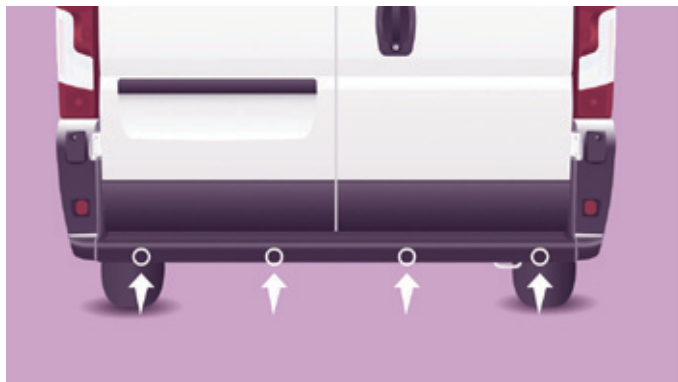

PARKEERHULP ACHTER MET GELUIDSSIGNALEN

Dit systeem (volgens uitvoering) bestaat uit vier parkeersensoren die zijn aangebracht in de achterbumper.

Het systeem waarschuwt de bestuurder voor elk obstakel (persoon, auto, boom, hek, ...) dat zich achter de auto bevindt.

Het waarschuwt u echter niet voor objecten die zich direct onder de bumper bevinden. Paaltjes, pionnen bij wegwerkzaamheden of gelijksoortige voorwerpen worden waargenomen bij aanvang van de manoeuvre, maar niet meer wanneer de auto te dicht genaderd is.

De parkeerhulp achter kan worden gecombineerd met de achteruitrijcamera.

Inschakelen

Schakel de achteruitversnelling in. Een geluidssignaal geeft de afstand tot het obstakel aan. Hoe dicht de auto bij het obstakel komt, hoe korter de tijd tussen de geluidssignalen is.

Als de auto minder dan ongeveer 30 centimeter van het obstakel verwijderd is, is het geluidssignaal continu hoorbaar.

Uitschakelen

Zet de versnellingsbak in de neutraalstand.

Storing



Raadpleeg het CITROËN-netwerk of een gekwalificeerde werkplaats als dit verklikkerlampje op het instrumentenpaneel gaat branden in combinatie met een melding op het display.

Gebruiksaanwijzing

De parkeerhulp is een hulpmiddel voor de bestuurder die desondanks waakzaam moet blijven.

Let vooral goed op wanneer u achteruitrijdt terwijl de achterdeuren zijn geopend.

Zorg ervoor dat de sensoren in de winter of bij slecht weer niet bedekt zijn met modder, ijs of sneeuw.



ACHTERUITRIJCAMERA

De achteruitrijcamera (volgens uitvoering) bevindt zich aan de achterzijde, ter hoogte van het derde remlicht.

De camerabeelden worden weergegeven op een scherm in de cabine. Deze beelden zijn een visueel hulpmiddel bij het achteruitrijden.

De achteruitrijcamera kan worden gecombineerd met de parkeerhulp achter.



Scherm

De camerabeelden worden weergegeven op een 5 inch LCD-kleurenscherm. Dit scherm wordt ook gebruikt door het audio-/telematicasysteem met touchscreen.

De camera kan worden in- en uitgeschakeld via het menu "Instellingen" van het audio-/telematicasysteem met touchscreen.

Inschakelen

De camera wordt automatisch ingeschakeld zodra de achteruitversnelling wordt ingeschakeld en blijft actief tot een snelheid van ongeveer 15 km/h. Bij een snelheid hoger dan 18 km/h wordt de camera uitgeschakeld.

De camera wordt ook ingeschakeld als de auto stilstaat en de achterdeuren worden geopend.

Uitschakelen

Als een vooruitversnelling wordt ingeschakeld, wordt het laatste beeld nog ongeveer 5 seconden weergegeven en gaat het scherm vervolgens uit.

Het laatste beeld wordt op dezelfde wijze weergegeven als de auto stilstaat en de achterdeuren worden gesloten.

Gebruiksaanwijzing

Onder optimale omstandigheden van de auto (stand op het wegdek, belading) is het bereik van de camera ongeveer 3 meter in diepte en 5,5 meter in breedte.

Het beeldbereik is afhankelijk van de (weers)omstandigheden buiten de auto (lichtsterkte, regen, sneeuw, mist, ...), de belading van de auto en de stand van de auto ten opzichte van het wegdek.

Gebruik om de camera en het scherm te reinigen geen schoonmaakmiddelen die krassen op het glas kunnen veroorzaken.

Het is raadzaam hiervoor gebruik te maken van een zachte doek of stoffer.



LUCHTVERING

Als uw auto is voorzien van luchtvering, kunt u de hoogte van de wagenhoogte achter wijzigen om het in- en uitladen te vergemakkelijken.

De schakelaars bevinden zich naast het stuurwiel, op het bedieningspaneel **MODE**.

Naast de standaard wagenhoogte beschikt u over 6 standen, omhoog (van +1 tot +3) en omlaag (van -1 tot -3). De ingestelde stand wordt aangegeven op het display van het instrumentenpaneel.

Handmatig wijzigen van de wagenhoogte achter

Wagenhoogte achter omhoog



Druk snel op de schakelaar om een hogere stand te selecteren. Elke keer dat op de schakelaar wordt gedrukt (lampje brandt), wordt de wagenhoogte achter één stand verhoogd: +1 tot +3.

Door lang op de schakelaar te drukken wordt de hoogste stand geselecteerd (+3).

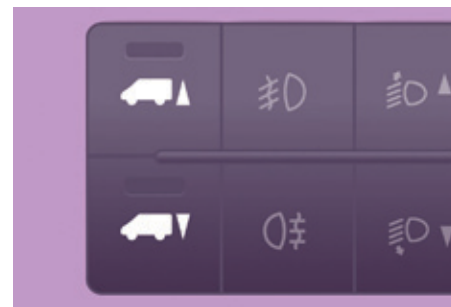

Wagenhoogte achter omlaag

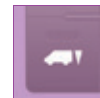

Druk snel op de schakelaar om een lagere stand te selecteren. Elke keer dat op de schakelaar wordt gedrukt (lampje brandt), wordt de wagenhoogte achter één stand verlaagd: -1 tot -3.

Door lang op de schakelaar te drukken wordt de laagste stand geselecteerd (-3).

Terugkeren naar de nominale wagenhoogte achter

Druk op de schakelaar "omhoog" (bij een lage stand van de vering) of "omlaag" (bij een hoge stand) tot de optimale stand is bereikt.

Uitschakelen

Druk de twee schakelaars gelijktijdig lang in om het systeem uit te schakelen. De lampjes blijven branden.

Opnieuw inschakelen

Door de twee schakelaars opnieuw gelijktijdig lang in te drukken, wordt het systeem weer ingeschakeld. De lampjes gaan uit.



Bij een wagensnelheid hoger dan 5 km/h, wordt het systeem weer automatisch ingeschakeld.

Automatisch wijzigen van de wagenhoogte achter

Bij een wagensnelheid hoger dan 20 km/h, wordt de wagenhoogte achter automatisch op de nominale stand teruggebracht.

Storing



In het geval van een storing in dit systeem gaat dit verklikkerlampje branden.

Laat het systeem controleren door het CITROËN-netwerk of door een gekwalificeerde werkplaats.

Gebruiksvoorschrift

Het rijden met een te lage of te hoge wagenhoogte kan schade aan de onderzijde van de auto veroorzaken.

De wagenhoogte kan automatisch worden bijgesteld afhankelijk van eventuele wijzigingen in temperatuur of lading. Gebruik dit systeem niet onder de volgende omstandigheden:

- werkzaamheden onder de auto,
- het verwisselen van een wiel,
- vervoeren van de auto met een vrachtauto, trein, ferryboat, veerpont, ...

Controleer alvorens de wagenhoogte hoger of lager in te stellen of er zich geen voorwerpen of personen dicht bij de auto bevinden om beschadiging van de auto of letsel aan personen te voorkomen.



HANDREM

Aantrekken

Trek aan de hendel van de handrem om de auto op de handrem te zetten.

Controleer voordat u uitstapt of de handrem goed is aangetrokken.



Als de handrem nog (iets) is aangetrokken, wordt dit aangegeven door dit verklikkerlampje op het instrumentenpaneel.

Als de auto stilstaat op een helling, draai dan de wielen richting trottoir en trek de handrem aan.

Het is dan niet voldoende om alleen een versnelling in te schakelen bij het parkeren van de auto, zeker niet bij een beladen auto.



Trek de handrem **uitsluitend bij stilstaande auto** aan.



Trek, in het uitzonderlijke geval dat de handrem wordt gebruikt als de auto rijdt, deze voorzichtig aan om de achterwielen niet te blokkeren (slipgevaar).

Vrijzetten

Trek licht aan de hendel van de handrem en druk op de knop om de handrem vrij te zetten.

ALARMKNIPPERLICHTEN

Druk deze knop in: de richtingaanwijzers knipperen tegelijkertijd.

De alarmknipperlichten werken ook als het contact is afgezet.



Gebruik de alarmknipperlichten alleen bij een noodsituatie, een noodstop of in uitzonderlijke omstandigheden.



CLAXON

Druk op het midden van het stuurwiel.

HULPSYSTEMEN BIJ HET REMMEN

Uw auto is voorzien van drie systemen die u helpen om de auto in een noodsituatie veilig tot stilstand te brengen:

- het antiblokkeersysteem (ABS),
- de elektronische remdrukregelaar (EBD),
- Brake Assist System (BAS).

Antiblokkeersysteem (ABS) en elektronische remdrukregelaar

Deze systemen zorgen tijdens het remmen voor een betere stabiliteit en bestuurbaarheid van uw auto, vooral op een slecht of glad wegdek.

Inschakelen

Het antiblokkeersysteem treedt automatisch in werking zodra een van de wielen dreigt te blokkeren.

Als het antiblokkeersysteem ingrijpt, is dat merkbaar aan het trillen van het rempedaal en een specifiek geluid; dit is de normale werking.

 Trap het rempedaal bij een noodstop krachtig en volledig in en laat het niet los.

Uitschakelen

De bestuurder kan deze systemen niet uitschakelen.

Veiligheid tijdens het rijden

Storing



Als dit waarschuwingslampje gaat branden in combinatie met een melding op het display van het instrumentenpaneel, duidt dit op een storing in het

antiblokkeersysteem. Door deze storing zou u tijdens het remmen de controle over uw auto kunnen verliezen.



Als dit waarschuwingslampje gaat branden in combinatie met het waarschuwingslampje **ABS** en een melding op het display van

het instrumentenpaneel, duidt dit op een storing in de elektronische remdrukregelaar. Door deze storing zou u tijdens het remmen de controle over uw auto kunnen verliezen.

Stop op een veilige plaats.

Raadpleeg in beide gevallen het CITROËN-netwerk of een gekwalificeerde werkplaats.



Voor een optimale werking van het remsysteem is het raadzaam een inremperiode van 500 km aan te houden. Vermijd gedurende deze periode situaties waarbij u hard, veelvuldig en aanhoudend moet remmen.

Gebruiksaanwijzing

Het antiblokkeersysteem garandeert geen kortere remweg. Op een erg glad wegdek (ijzel, olie enz.) kan de remweg door de werking van het ABS juist langer zijn. Trap het rempedaal bij een noodstop krachtig en volledig in en laat het niet los, ook niet op een glad wegdek. Het ABS zorgt er dan voor dat u om het obstakel heen kunt sturen.

Zorg er bij vervanging van de wielen (banden en velgen) voor dat er wielen worden gemonteerd die aan de voorschriften van de constructeur voldoen.

Brake Assist System (BAS)

Dit systeem zorgt ervoor dat in noodgevallen de optimale remdruk sneller wordt bereikt, zodat de remafstand kleiner wordt.

Inschakelen

Het systeem wordt ingeschakeld als het rempedaal sneller wordt ingetrapt dan een bepaalde grenswaarde.

Het systeem zorgt er dan voor dat de benodigde bedieningskracht minder wordt en dat de effectiviteit van het remmen wordt vergroot.



Trap het rempedaal bij een noodstop zeer krachtig in en laat het pedaal niet los.

Uitschakelen

De bestuurder kan dit systeem niet uitschakelen.



STABILITEITSCONTROLESYSTEMEN

Dynamische stabiliteitscontrole (CDS)

De dynamische stabiliteitscontrole grijpt in via de remmen van één of meer wielen en via het motorkoppel om de auto (binnen de natuurkundige grenzen) weer in de juiste koers te brengen.

Als uw auto is voorzien van het CDS-systeem, stuur dan niet tegen om de auto in de juiste koers te houden.

Inschakelen

Het CDS-systeem wordt automatisch ingeschakeld zodra de motor wordt gestart.



Het systeem wordt geactiveerd zodra de wielen te weinig grip hebben of de koers van de auto afwijkt van de door de bestuurder gewenste richting.

In dat geval gaat dit verklikkerlampje op het instrumentenpaneel knipperen.

Uitschakelen

De bestuurder kan dit systeem niet uitschakelen.

Storing



Als dit verklikkerlampje brandt, in combinatie met een geluidssignaal en een melding ter bevestiging op het display van het instrumentenpaneel, wijst dit op een storing in het CDS-systeem.

Laat het systeem controleren door het CITROËN-netwerk of een gekwalificeerde werkplaats.

Antislipregeling (ASR)

De antislipregeling zorgt voor een optimale tractie. Het systeem voorkomt het spinnen van de wielen door in te grijpen op de remmen van de aangedreven wielen en op het motormanagement.

Inschakelen

Als de motor wordt gestart, wordt dit systeem automatisch ingeschakeld.

Dit systeem treedt in werking als de auto grip verliest of uit de koers dreigt te raken.

Uitschakelen

In bijzondere omstandigheden (als de auto vastzit in de modder, sneeuw, in mulle grond, ...) kan het nuttig zijn het ASR-systeem uit te schakelen, zodat de wielen kunnen spinnen en weer grip kunnen krijgen.

- Druk op deze knop in het midden van het dashboard om dit systeem uit te schakelen.

Als het verklikkerlampje van de knop brandt en er een melding op het display van het instrumentenpaneel verschijnt, is het ASR-systeem uitgeschakeld.

Opnieuw inschakelen

Het ASR-systeem wordt automatisch weer ingeschakeld als het contact opnieuw wordt aangezet.

- Druk nogmaals op deze knop om het systeem handmatig weer in te schakelen.

Storing



Als dit verklikkerlampje gaat branden in combinatie met een geluidssignaal en een melding ter bevestiging op het display van het instrumentenpaneel,

duidt dit op een storing in het ASR-systeem.

Laat het systeem controleren door het CITROËN-netwerk of door een gekwalificeerde werkplaats.

Gebruiksvoorschrift

Het ASR- en het CDS-systeem zorgen voor meer veiligheid tijdens het rijden. De bestuurder mag zich echter nooit laten verleiden tot het nemen van meer risico's of tot het te snel rijden.

De goede werking van de systemen wordt verzekerd door de naleving van de voorschriften van de constructeur op het gebied van wielen (banden en velgen), onderdelen van het remsysteem, elektronische onderdelen alsmede de montageprocedure en het uitvoeren van werkzaamheden door het netwerk.

Laat deze systemen na een aanrijding controleren door het CITROËN-netwerk of door een gekwalificeerde werkplaats.

Load Adaptive Control

Het werkelijke totaalgewicht van een bedrijfsauto is sterk afhankelijk van de mate van belading. De plaats van het zwaartepunt kan dus veranderen in lengterichting, maar ook in verticale richting.

Elke verandering heeft invloed op het remmen, de tractie, het bochtgedrag en de neiging tot omslaan.

De Load Adaptive Control berekent het werkelijke totaalgewicht door het gedrag van de auto tijdens het accelereren en remmen te analyseren.

Dit systeem past vervolgens de werking van het CDS- en het ASR-systeem aan de gewichtsverdeling van de auto aan. In noodsituaties blijft de auto zo beter de opgelegde koers volgen.

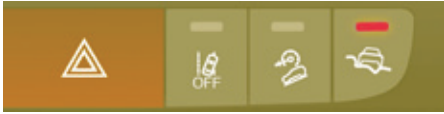

Intelligent Traction Control

Systeem dat zorgt voor extra tractie in situaties met weinig grip (sneeuw, ijsel, modder...).

Dit systeem signaleert situaties met weinig grip en zorgt ervoor dat u onder deze omstandigheden kunt wegrijden en kunt blijven rijden.

In dergelijke omstandigheden neemt de **Intelligent Traction Control** het over van het **ASR**-systeem door de aandrijfkracht over te brengen op het wiel met de meeste grip, waardoor de tractie en de bestuurbaarheid optimaal zijn.

Inschakelen

Bij het starten van de auto is dit systeem uitgeschakeld.

Druk op deze knop in het midden van het dashboard om het systeem in te schakelen; het lampje van de knop gaat branden.

Het systeem blijft actief tot ongeveer 30 km/h.

Zodra u sneller rijdt dan 30 km/h, wordt het systeem automatisch uitgeschakeld, maar blijft het lampje van de knop branden.

Het systeem wordt automatisch weer ingeschakeld zodra u weer langzamer dan 30 km/h rijdt.

Uitschakelen

Druk op deze knop in het midden van het dashboard om het systeem uit te schakelen. Het lampje van de knop gaat uit en de **ASR** is weer actief.

Storing



Bij een storing in de Intelligent Traction Control gaat dit lampje branden.

Laat het systeem controleren door het CITROËN-netwerk of een gekwalificeerde werkplaats.

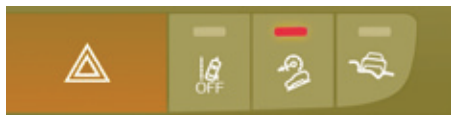

Hill Descent Control

Hulpsysteem bij het afdalen van een helling op wegdek met weinig grip (modder, gravel enz.) of bij het afdalen van een steile helling. Dit systeem beperkt de kans op wegglijden van de auto en de kans dat de auto te veel vaart maakt tijdens een afdaling.

Door autonoom elke rem individueel te activeren zorgt het systeem ervoor dat de auto met een constante snelheid een helling afdaat.

Inschakelen

Bij het starten van de motor is het systeem uitgeschakeld.

Druk, bij een wagensnelheid tot 30 km/h, op deze knop in het midden van het dashboard om het systeem in te schakelen; het verklikkerlampje van de knop gaat branden. Zodra de auto de helling begint af te dalen, kunt u het gaspedaal en het rempedaal loslaten; het verklikkerlampje van de knop knippert.

De remlichten worden automatisch ingeschakeld als de functie is geactiveerd.

Als de wagensnelheid hoger wordt dan 30 km/h, wordt het systeem automatisch uitgeschakeld. Het verklikkerlampje van de knop blijft echter branden.

Het systeem wordt automatisch weer ingeschakeld zodra de wagensnelheid lager wordt dan 30 km/h.

 U kunt op elk gewenst moment het gaspedaal of het rempedaal weer intrappen.

Uitschakelen

Druk op deze knop in het midden van het dashboard om het systeem uit te schakelen. Het verklikkerlampje van de knop gaat uit.

Als de wagensnelheid hoger wordt dan 50 km/h, wordt de functie volledig uitgeschakeld; het verklikkerlampje van de knop gaat uit.

 Als de remmen oververhit zijn, kan de functie niet worden geactiveerd. Wacht enkele minuten om de remmen te laten afkoelen en probeer het vervolgens opnieuw.

Storing



Bij een storing in de Hill Descent Control gaat dit verklikkerlampje branden.

Laat het systeem controleren door het CITROËN-netwerk of een gekwalificeerde werkplaats.

 Het systeem werkt slechts bij hellingen van meer dan 8%.

Gebruik het systeem niet met de versnellingsbak in de neutraalstand.

Schakel een voor de wagensnelheid geschikte versnelling in om te voorkomen dat de motor afslaat.

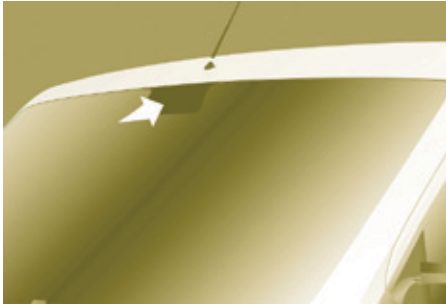

LANE DEPARTURE WARNING SYSTEM (LDWS)

Dit systeem registreert wanneer de bestuurder onvrijwillig een rijstrookmarkering (doorgetrokken of onderbroken streep) overschrijdt.

Een centraal tegen het bovenste deel van de voorruit gemonteerde camera scant de weg. Bij een wagensnelheid hoger dan 60 km/h geeft het systeem een waarschuwing als de auto de rijstrook verlaat.

Dit systeem werkt met name optimaal op snelwegen en autowegen.



Het LDWS is een hulpmiddel voor de bestuurder die desondanks waakzaam moet blijven en verantwoordelijk is.



Uitschakelen

- Druk op deze knop om het systeem uit te schakelen; het lampje van de knop gaat branden.

De status van het systeem blijft na het afzetten van het contact in het geheugen opgeslagen.

Inschakelen

- Druk op deze knop om het systeem weer in te schakelen; het verklikkerlampje van de knop gaat uit.

De twee verklikkerlampjes op het instrumentenpaneel blijven branden tot 60 km/h.

Detectie

Bij een koersafwijking wordt u gewaarschuwd door het branden van een verklikkerlampje op het instrumentenpaneel en een geluidssignaal:



- knipperen van het linker verklikkerlampje bij een afwijking naar links,
- knipperen van het rechter verklikkerlampje bij een afwijking naar rechts.

Als de richtingaanwijzer is ingeschakeld, en ongeveer 20 seconden nadat deze is uitgeschakeld, wordt er geen enkele waarschuwing gegeven.

Het is mogelijk dat een waarschuwing wordt gegeven bij het overschrijden van een pijl op de weg of een niet-officiële markering (bijv. graffiti).

Er kunnen storingen in de detectie optreden:

- als de rijstrookmarkeringen weggesleten zijn,
- als er weinig contrast is tussen het wegdek en de markeringen.

Storing



Bij een storing gaat dit verklikkerlampje branden in combinatie met een geluidssignaal en een melding ter bevestiging op het display.

Laat het systeem controleren door het CITROËN-netwerk of een gekwalificeerde werkplaats.



VEILIGHEIDSGORDELS CABINE

De bestuurdersstoel is voorzien van een veiligheidsgordel met een pyrotechnische gordelspanner en een gordelkrachtbegrenzer. Bij de uitvoeringen met een frontairbag aan passagierszijde is de veiligheidsgordel van de zitplaats van de passagier ook voorzien van een pyrotechnische gordelspanner en een gordelkrachtbegrenzer.

De voorbank is voorzien van twee veiligheidsgordels.

Hoogteverstelling

Knijp de knop van de geleider in, schuif deze omhoog of omlaag tot de gewenste stand is bereikt en laat de knop los om de geleider in deze stand te blokkeren (veiligheidsgordel aan de zijde van de bestuurdersstoel en de zijde van de zitplaats van de buitenste voorpassagier). De veiligheidsgordel van de middelste zitplaats is niet in hoogte verstelbaar.



Vastmaken

Trek de gordel met een gelijkmatige beweging voor u langs en verzeker u ervan dat deze niet gedraaid is. Steek de gesp in de gordelsluiting. Trek kort en snel aan de gordel om de automatische blokkering van de gesp te controleren.

Losmaken

Druk op de rode knop van de gordelsluiting. De veiligheidsgordel rolt automatisch op maar het wordt aanbevolen de veiligheidsgordel vast te houden terwijl deze zich oprolt.

! Uit veiligheidsoverwegingen mag deze handeling niet tijdens het rijden worden uitgevoerd.



Verklikkerlampje veiligheidsgordel bestuurder

Als de bestuurder zijn veiligheidsgordel niet heeft vastgemaakt, gaat bij het starten van de motor dit verklikkerlampje branden in combinatie met een alsmaar sterker wordend geluidssignaal.

! Als de veiligheidsgordel van de bestuurder is losgemaakt, kan bij auto's met het Stop & Start-systeem de START-stand van de motor niet worden geactiveerd. De motor kan dan uitsluitend met de contactsleutel worden gestart.

i Mocht u achteraf een voorbank in de auto monteren, dan dient deze voorzien te zijn van goedgekeurde veiligheidsgordels.

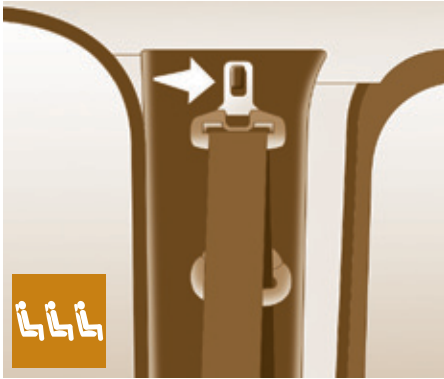

VEILIGHEIDSGORDELS ACHTERZITPLAATSEN

De stoelen/banken achterin zijn voorzien van driepunts veiligheidsgordels met oprolautomaat.

De middelste zitplaats is voorzien van een gordelgeleider en een oprolautomaat die zijn bevestigd aan de rugleuning.

Bij alle buitenste zitplaatsen kan de gesp van de veiligheidsgordel als deze niet wordt gebruikt aan een steun worden bevestigd.

Gebruiksaanwijzing

De bestuurder dient er vóór het wegrijden zeker van te zijn dat alle inzittenden hun veiligheidsgordels op de juiste manier hebben vastgemaakt.

Zorg ervoor dat alle inzittenden tijdens het rijden hun veiligheidsgordel dragen, ook al betreft het een korte rit.

De veiligheidsgordels zijn voorzien van een oprolautomaat die ervoor zorgt dat de lengte van de gordel automatisch wordt aangepast aan uw lichaamsbouw.

Gebruik geen accessoires om de veiligheidsgordels minder strak te laten aansluiten (zoals wasknijpers, klemmen, veiligheidsspelden, ...).

U kunt de gordel losmaken door de rode knop op de gespouder in te drukken. Geleid de gordel tijdens het oprollen.

Controleer zowel voor als na het gebruik van de gordel of deze goed is opgerold.

Controleer na het neerklappen of verplaatsen van een stoel of de achterbank of de gordel goed is opgerold en de gordelsluiting zich op de juiste plaats bevindt.

In het geval van een aanrijding

Uitsluitend bij de zitplaatsen voorin kunnen de gordelspanners, afhankelijk van de aard en de kracht van de aanrijding, onafhankelijk van de airbags afgaan. De gordelspanners trekken de veiligheidsgordels direct stevig tegen het lichaam van de inzittenden. Het afgaan van de gordels gaat gepaard met een lichte onschadelijke rookvorming en een geluid als gevolg van de pyrotechnische lading in het systeem.

De gordelkrachtbegrenzer beperkt de kracht waarmee de gordel tegen het lichaam van de inzittenden getrokken wordt.

De pyrotechnische gordelspanners werken alleen als het contact aan staat en de veiligheidsgordel is vastgemaakt.

De oprolautomaten zijn voorzien van een automatische blokkeerinrichting die in werking treedt bij een aanrijding, een noodstop of het over de kop slaan van de auto.



Als de gordelspanners zijn geactiveerd, gaat het verlichtingslampje airbag ook branden. Raadpleeg het CITROËN-netwerk of een gekwalificeerde werkplaats.

Veiligheids gordels

Voor een effectieve werking van de veiligheidsgordel:

- mag deze door niet meer dan één persoon worden gedragen,
- moet worden voorkomen dat de gordel gedraaid raakt en moet de gordel in een vloeiende beweging naar voren worden getrokken,
- dient deze strak om het lichaam te worden gedragen.

De schoudergordel moet langs het holle gedeelte van de schouder worden geplaatst.

De heupgordel moet zo laag mogelijk op het bekken worden geplaatst.

Draai de gespen van de veiligheidsgordels niet om; de gordels zijn dan niet voldoende effectief. Als de zitplaatsen zijn voorzien van armsteunen, moet de heupgordel altijd onder de armsteun door worden geleid.

Controleer of de gordel goed is vastgemaakt door even aan de riem te trekken.

Voorschriften voor kinderen

Maak voor kinderen tot 10 jaar of kleiner dan 1,50 m gebruik van een geschikt kinderzitje.

Laat nooit een kind op schoot zitten tijdens het rijden. De veiligheidsgordel mag door niet meer dan één persoon gedragen worden.



Zie voor meer informatie over kinderzitjes de rubriek "Veiligheid - Kinderen in de auto".

Vanwege de wettelijke veiligheidsvoorschriften moeten werkzaamheden en controles aan de veiligheidsgordels worden uitgevoerd door het CITROËN-netwerk, dat tevens voor de garantie zorgt en de werkzaamheden volgens de voorschriften uitvoert.

Laat de veiligheidsgordels van uw auto regelmatig (ook na een kleine aanrijding) controleren door het CITROËN-netwerk of een gekwalificeerde werkplaats: de gordels mogen geen slijtagesporen en scheuren vertonen en er mogen geen wijzigingen aan de gordels zijn aangebracht.



Reinig de veiligheidsgordels met zeepsop of een reinigingsmiddel voor textiel, verkrijgbaar bij het CITROËN-netwerk.



Passieve veiligheid

Bij een aanrijding zorgen de maximale absorbering van krachten op het interieur voor de bescherming van de inzittenden. Voor een optimale stijfheid is de voorzijde van de carrosserie voorzien van een voorgeprogrammeerde kreukelzone en zijn de voorportieren versterkt.

Diefstalbeveiliging

Uw auto, in bestelwagenuitvoering, heeft twee afzonderlijk te vergrendelen compartimenten: de cabine en de laadruimte.

Dit maakt het mogelijk afhankelijk van het gebruik van de auto de lading of uw persoonlijke bezittingen beter te beschermen.

Een inbraakalarm met omtrekbeveiliging en beveiliging tegen opkrikken en slepen (standaard of optie, volgens land van bestemming) zorgt voor extra beveiliging.

 Zie de rubriek "Voordat u gaat rijden - Opengaan delen" voor meer informatie over deze functies.

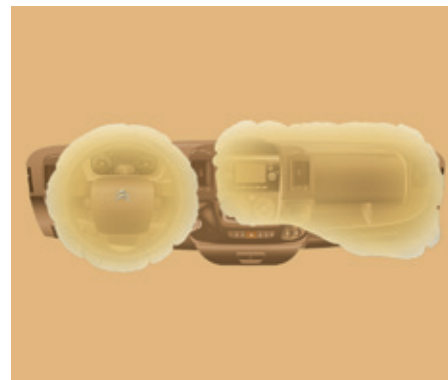
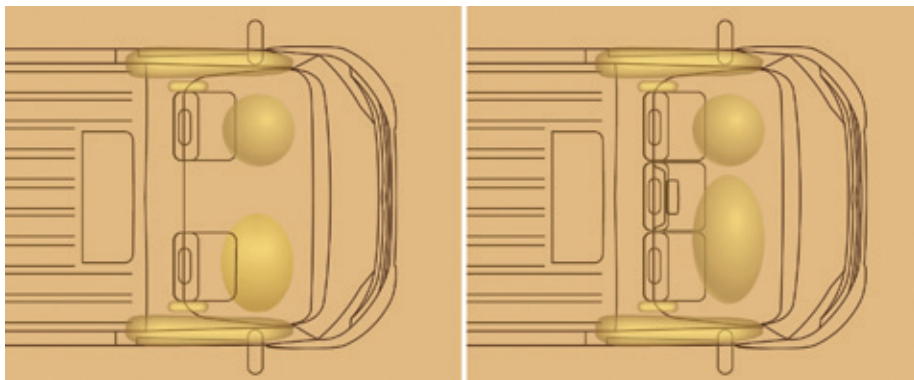

ALGEMENE INFORMATIE OVER AIRBAGS

De airbags zijn speciaal ontworpen voor een betere veiligheid van de inzittenden bij een ernstige aanrijding: ze vormen een aanvulling op de werking van de veiligheidsgordels met gordelkrachtbegrenzers.

De elektronische schoksensoren registreren een plotselinge vertraging van de auto:

- bij een zware aanrijding worden de airbags onmiddellijk opgeblazen om de inzittenden van de auto optimaal te beschermen. Direct na de aanrijding lopen de airbags snel leeg om het zicht niet te beperken en ervoor te zorgen dat de inzittenden de auto ongehinderd kunnen verlaten,

- bij een lichte aanrijding, bij een aanrijding van achteren en in bepaalde gevallen als de auto over de kop slaat, worden de airbags niet opgeblazen; in deze gevallen biedt de veiligheidsgordel voldoende bescherming.

De airbags werken alleen als het contact aan is.

Het afgaan van de airbag(s) gaat gepaard met een lichte rookontwikkeling en een knal; dit wordt veroorzaakt door de activering van de pyrotechnische lading van het systeem.

Het bij het afgaan van de airbags ontsnappende gas is onschadelijk, maar kan irriterend zijn voor mensen die hiervoor gevoelig zijn.

De knal die bij het afgaan wordt geproduceerd, kan het gehoor gedurende een korte periode enigszins verminderen.

Airbags voor

Deze zijn voor de bestuurder in het midden van het stuurwiel en voor de voorpassagiers in het dashboard aangebracht. Ze worden bij een aanrijding beide geactiveerd, behalve als de airbag aan passagierszijde is uitgeschakeld.

Storing





Als dit verklikkerlampje gaat branden, laat het systeem dan controleren door het CITROËN-netwerk.



Uitschakelen van de airbag vóór aan passagierszijde

Deze functie kan met de toets **MODE** worden geconfigureerd; selecteer "OFF" in het menu "Airbag passagierszijde".

 Zie de rubriek "Technologie aan boord - Configuratie van de auto".

 Schakel voor de veiligheid van uw kind de airbag vóór aan passagierszijde altijd uit als u een kinderzitje met de rug in de rijrichting op de voorstoel of de passagiersbank vóór plaatst. Anders kan een kind bij het opblazen van de airbag levensgevaarlijk gewond raken.

Als de airbag vóór aan passagierszijde van uw auto niet kan worden uitgeschakeld: plaats beslist geen kinderzitje met de rug in de rijrichting voorin.

In de stand "OFF" werkt de airbag vóór aan passagierszijde bij een eventuele aanrijding niet. Als u het kinderzitje hebt verwijderd, selecteer dan "ON" om de airbag opnieuw in te schakelen en zo de veiligheid van uw voorpassagiers te garanderen.

Controle uitschakeling



Als de airbag is uitgeschakeld, gaat elke keer dat de motor wordt gestart dit verknikkerlampje branden in combinatie met een melding op het display.

Zij-airbags en window-airbags

De zij-airbags (volgens uitvoering) zijn aan de zijde van de portieren in de rugleuningen van de voorstoelen aangebracht.

De window-airbags zijn aangebracht in de stijlen en in de hemelbekleding bij de voorste zitplaatsen van de cabine.

De window-airbag wordt opgeblazen tussen de voorpassagier en de zijruit.

De zij- en window-airbags worden opgeblazen aan de zijde waar de aanrijding plaatsvindt.

Storing



Neem als dit verknikkerlampje gaat branden contact op met het CITROËN-netwerk om het systeem te laten controleren.

Gebruiksvoorschrift

Houd u aan de onderstaande veiligheidsvoorschriften voor een maximale effectiviteit van de airbags (volgens uitvoering):

Draag altijd een correct afgestelde veiligheidsgordel.

Maak er een gewoonte van om normaal rechtop te zitten.

Zorg dat er zich niets bevindt tussen de airbag en de inzittenden (kinderen, huisdieren, objecten...). Bevestig geen voorwerpen vlak bij of op de plaats waar de airbags naar buiten komen. Deze kunnen als de airbags worden geactiveerd ernstige verwondingen veroorzaken.

Wijzig niets aan het oorspronkelijke ontwerp van uw auto, vooral niet in de directe omgeving van de airbags.

Werkzaamheden aan airbagsystemen mogen alleen door het CITROËN-netwerk of een gekwalificeerde werkplaats worden uitgevoerd.

Laat na een aanrijding of diefstal van uw auto de airbagsystemen controleren.

Airbags voor

Houd het stuurwiel niet aan de spaken vast en laat uw handen niet op het stuurwielkussen rusten.

Laat aan passagierszijde uw voeten niet op het dashboard rusten.

Tracht roken in de auto zoveel mogelijk te vermijden. Als de airbag wordt opgeblazen, kunnen brandende sigaretten of een pijp brandwonden of ander letsel veroorzaken.

Verwijder het stuurwiel nooit, maak geen gaten in de stuurwielbekleding en sla er niet op.

Zij-airbags

Bedek de stoelen alleen met goedgekeurde stoelhoezen die het opblazen van de zij-airbags niet hinderen. Neem contact op met het CITROËN-netwerk voor meer informatie over het gamma van voor uw auto geschikte stoelhoezen.

Bevestig nooit iets aan de rugleuning van de stoelen, dit zou bij het opblazen van de zij-airbags kunnen leiden tot verwondingen aan armen of middel.

Ga niet onnodig dicht tegen het portierpaneel zitten.

Window-airbags

Bevestig nooit iets op de stijlen of op de hemelbekleding, dit zou bij het afgaan van de window-airbags kunnen leiden tot hoofdletsel.

Schroef nooit de handgrepen van het dak los; deze maken deel uit van de bevestiging van de window-airbags.

ALGEMENE INFORMATIE MET BETREKKING TOT KINDERZITJES

Hoewel CITROËN bij het ontwerp van uw auto veel aandacht heeft besteed aan veiligheidsvoorzieningen voor uw kinderen, is hun veiligheid natuurlijk ook afhankelijk van uzelf.

Volg voor een optimale veiligheid de volgende adviezen op:

- kinderen jonger dan 12 jaar of kleiner dan 1,50 meter dienen in goedgekeurde, aan het lichaamsgewicht aangepaste kinderzitjes op met veiligheidsgordels of ISOFIX-bevestigingen uitgeruste plaatsen te worden vervoerd,
- de veiligste plaats voor het vervoeren van een kind is volgens de statistieken een plaats op de achterbank van uw auto,
- kinderen tot 9 kg moeten zowel voor- als achterin met de rug in de rijrichting worden vervoerd,
- een kind mag nooit op de schoot van een passagier worden vervoerd.

! CITROËN beveelt u aan kinderen op de **achterzitplaatsen** van uw auto te vervoeren:

- met de rug in de rijrichting tot 3 jaar,
- met het gezicht in de rijrichting vanaf 3 jaar.



Bevestiging van een kinderzitje voorin

"Met de rug in de rijrichting"



Wanneer een kinderzitje met de rug in de rijrichting op de passagiersstoel vóór wordt geplaatst, moet de airbag vóór aan passagierszijde zijn uitgeschakeld. Anders kan het kind bij het afgaan van de airbag levensgevaarlijk gewond raken.

"Met het gezicht in de rijrichting"



Wanneer een kinderzitje met het gezicht in de rijrichting op de passagiersstoel vóór wordt geplaatst, mag de airbag vóór aan passagierszijde niet worden uitgeschakeld.



! De procedure voor kinderzitjes en de functie uitschakelen van de airbag vóór aan passagierszijde zijn gelijk voor het hele CITROËN-gamma.

Als de airbag vóór aan passagierszijde niet kan worden uitgeschakeld, is het absoluut verboden een kinderzitje "met de rug in de rijrichting" op de zitplaatsen voor te bevestigen.



Bevestigen van een kinderzitje achterin

"Rug in de rijrichting"



Schuif als u een kinderzitje "met de rug in de rijrichting" **achterin** plaatst de voorstoel naar voren en zet de rugleuning van de

voorstoel rechtop, zodat het kinderzitje de voorstoel niet raakt.

"Gezicht in de rijrichting"



Schuif als u een kinderzitje "met het gezicht in de rijrichting" **achterin** plaatst de voorstoel naar voren en zet de rugleuning van de voorstoel rechtop, zodat de benen van het kind de voorstoel niet raken.

i Controleer of de veiligheidsgordel goed is aangetrokken.

Controleer bij kinderzitjes met een steun of deze steun stabiel op de vloer staat. Verzet indien nodig de voorstoel van de auto.

UITSCHAKELEN VAN DE AIRBAG VOOR AAN PASSAGIERSZIJDE

! Plaats nooit een kinderzitje "met de rug in de rijrichting" op een zitplaats die door een ingeschakelde airbag voor wordt beveiligd. Het kind kan in dat geval bij het opblazen van de airbag levensgevaarlijk gewond raken.

Op de aan beide zijden van de zonneklep aan passagierszijde aangebrachte waarschuwingssticker is dezelfde waarschuwing vermeld. Conform de regelgeving vindt u in de volgende overzichten deze waarschuwing in alle vereiste talen.

i De regels voor het vervoeren van kinderen zijn per land verschillend. Raadpleeg hiervoor de wetgeving in uw land. Raadpleeg de lijst met de voor uw land goedgekeurde kinderzitjes. De aanwezigheid van ISOFIX-bevestigingen, achterzitplaatsen en een (uitschakelbare) passagiersairbag is afhankelijk van de uitvoering.



Het uitschakelen van de airbag voor aan passagierszijde (volgens uitvoering) moet worden geconfigureerd met de toets **MODE**.

+ Zie de rubriek "Veiligheid - Airbags".



Airbag passagierszijde OFF



AR	لا يجب أبدا تركيب نظام لإجلال الطفل لوجه باتجاه الراء على مقعد سيارة مجهز بوسادة امان هوائية أمامية مغلقة، فقد يؤدي هذا إلى التسبب بموت الطفل أو بإصابات خطيرة لديه .
BG	НИКОГА НЕ инсталирайте детско столче на седалка с АКТИВИРАНА предна ВЪЗДУШНА ВЪЗГЛАВНИЦА. Това можеда причини СМЪРТ или СЕРИОЗНО НАРАНЯВАНЕ на детето.
CS	NIKDY neumistujte dětské zádržné zařízení orientované směrem dozadu na sedadlo chráněné AKTIVOVANÝM čelním AIRBAGEM. Hrozí nebezpečí SMRTI DÍTĚTE nebo VÁŽNĚHO ZRANĚNÍ.
DA	Brug aldrig en bagudvendt barnestol på et sæde der er beskyttet af en aktiv airbag. Død eller alvorlig skade på barnet kan forekomme.
DE	Verwenden Sie NIEMALS einen Kindersitz oder Babyschale gegen die Fahrtrichtung bei AKTIVIERTEM Airbag, TOD oder ERNSTHAFTE VERLETZUNGEN können die Folge sein.
EL	Μη χρησιμοποιείτε ΠΟΤΕ παιδικό κάθισμα με την πλάτη του προς το εμπρός μέρος του αυτοκινήτου, σε μια θέση που προστατεύεται από ΜΕΤΩΠΙΚΟ αερόσακο που είναι ΕΝΕΡΓΟΣ. Αυτό μπορεί να έχει σαν συνέπεια το ΘΑΝΑΤΟ ή το ΣΟΒΑΡΟ ΤΡΑΥΜΑΤΙΣΜΟ του ΠΑΙΔΙΟΥ
EN	NEVER use a rearward facing child restraint on a seat protected by an ACTIVE AIRBAG in front of it, DEATH or SERIOUS INJURY to the CHILD can occur
ES	NO INSTALAR NUNCA EL SISTEMA DE RETENCIÓN PARA NIÑOS DE ESPALDAS AL SENTIDO DE LA CIRCULACIÓN SOBRE UN ASIENTO PROTEGIDO CON UN COJÍN INFLABLE FRONTAL (AIRBAG) ACTIVADO. ESTO PUEDE CAUSAR LA MUERTE DEL BEBE O HERIRLO GRAVEMENTE.
ET	Ärge kasutage kunagi lapse turvatooli seljaga sõidusuunas sõiduki istmel mis on kaitstud AKTIVEERITUD TURVAPADJAGA. See võib põhjustada lapsele RASKEID VIGASTUSI või SURMA.
FI	ÄLÄ KOSKAAN aseta lapsen turvaistuinta selkää ajosuuntaan istuimelle, jonka edessä suojana on käyttöön aktivoitu TURVATYYNY. Sen laukeaminen voi aiheuttaa LAPSEN KUOLEMAN tai VAKAVAN LOUKKAANTUMISEN.
FR	NE JAMAIS installer de système de retenue pour enfants faisant face vers l'arrière sur un siège protégé par un COUSSIN GONFLABLE frontal ACTIVÉ. Cela peut provoquer la MORT de l'ENFANT ou le BLESSER GRAVEMENT

Kinderen aan boord

HR	NIKADA ne postavljati dječju sjedalicu leđima u smjeru vožnje na sjedalo zaštićeno UKLJUČENIM prednjim ZRAČNIM JASTUKOM. To bi moglo uzrokovati SMRT ili TEŠKU OZLJEDU djeteta.
HU	SOHA ne használnáljon menetirányinak háttal beszerelt gyermekülést olyan ülésen, amely AKTIVÁLT ÁLLAPOTÚ (BEKAPCSOLT) FRONTLÉGSZAKKAL van védve. Ez a gyermek halálát vagy súlyos sérülését okozhatja.
IT	NON installare MAI seggiolini per bambini posizionati in senso contrario a quello di marcia su un sedile protetto da un AIRBAG frontale ATTIVATO. Ciò potrebbe provocare la MORTE o FERITE GRAVI al bambino.
LT	NIEKADA neįrengkite vaiko pri laikymo priemonės su atgal atgretu vaiku ant sėdynės, kuri saugoma VEIKIANČIOS priekinės ORO PAGALVĖS. Išsiskleidus oro pagalvei vaikas gali būti MIRTINAI arba SUNKIAI TRAUMUOTAS.
LV	NAV PIELĀUJAMS uzstādīt uz aizmuguri vērstu bērnu sēdekli priekšējā pasažiera vietā, kurā ir AKTIVĒTS priekšējais DROŠĪBAS GAISA SPILVENŠ. Tas var izraisīt BĒRNA NĀVI vai radīt NOPIETNUS IEVAINOJUMUS.
MT	Qatt m'ghandek thalli tifel/tifla marbut f'siggu dahru lejn l-Airbag attiva, ghalixx tista' tikkawza korriment serju jew anke mewt lit-tifel/tifla
NL	Plaats NOOIT een kinderzitje met de rug in de rijrichting op een zitplaats waarvan de AIRBAG is INGESCHAKELD. Bij het afgaan van de airbag kan het KIND ERNSTIG OF DODELIJK GEWOND raken.
NO	Installer ALDRI et barnesete med ryggen mot kjøretretningen i et sete som er beskyttet med en frontal AKTIVERT KOLLISJONSPUTE, BARNET risikerer å bli DREPT eller HARDT SKADET.
PL	NIGDY nie instalować fotelika dziecięcego w pozycji "tyłem do kierunku jazdy" na siedzeniu wyposażonym w CZOŁOWĄ PODUSZKĘ POWIETRZNAJĄ w stanie AKTYWNYM. W przeciwnym razie dziecko narażone będzie na ŚMIERĆ lub BARDZO POWAŻNE OBRAŻENIA CIAŁA w momencie wyzolenia poduszki powietrznej
PT	NUNCA instale um sistema de retenção para crianças de costas para a estrada, num banco protegido por um AIRBAG frontal ACTIVADO. Esta instalação poderá provocar FERIMENTOS GRAVES ou a MORTE da CRIANÇA.
RO	Nu instalati NICIODATA un sistem de retenere pentru copii, dispus cu spatele in directia de mers, pe un loc din vehicul protejat cu AIRBAG frontal ACTIVAT. Aceasta ar putea provoca MOARTEA COPILULUI sau RANIREA lui GRAVA.
RU	ВО ВСЕХ СЛУЧАЯХ ЗАПРЕЩАЕТСЯ использовать обращенное назад детское удерживающее устройство на сиденье, защищенном ФУНКЦИОНИРУЮЩЕЙ ПОДУШКОЙ БЕЗОПАСНОСТИ, установленной перед этим сиденьем. Это может привести к ГИБЕЛИ РЕБЕНКА или НАНЕСЕНИЮ ЕМУ СЕРЬЕЗНЫХ ТЕЛЕСНЫХ ПОВРЕЖДЕНИЙ
SK	NIKDY nepoužívajte na prednom sedadle chránenom AKTÍVNYM AIRBAGOM detské zadržiavacie zariadenie umiestnené v proti smere jazdy. Môže to spôsobiť SMŤ, alebo VÁŽNE ZRANENIE DIEŤATA.
SL	NIKOLI ne nameščajte otroškega sedeža s hrbtom v smeri vožnje, če je VARNOSTNA BLAZINA pred sprednjim sopotnikovim sedežem AKTIVIRANA. Takšna namestitev lahko povzroči SMRT OTROKA ali HUDE POŠKODBE.
SR	NIKADA ne koristite dečje sedišta koje se okreće unazad na sedištu zaštićenim AKTIVNIM VAZDUŠNIM JASTUKOM ispred njega, jer mogu nastupiti SMRT ili OZBILJNA POVREDA DETETA.
SV	Använd ALDRIG en bakåtvänd barnstol i ett säte skyddat av en AKTIV AIRBAG framför det. Det kan orsaka ALLVARLIGA skador på barnet.
TR	KESİNLİKLE HAVA YASTIĞI AKTİF olan ön koltuğa yüzü arkaya dönük bir çocuk koltuğu yerleştirmeyiniz. Bu ÇOCUĞUN ÖLMESİNE veya ÇOK AĞIR YARALANMASINA sebep olabilir.



ISOFIX-BEVESTIGINGEN

Uw auto voldoet aan de nieuwste ISOFIX-normen.

De plaats van de voorgeschreven ISOFIX-bevestigingen (volgens uitvoering) wordt aangegeven met labels.

Elke zitplaats is voorzien van drie bevestigingsringen:

- twee bevestigingsringen vóór, die zich tussen de rugleuning en de zitting van de zitplaats bevinden, aangegeven door een sticker,
- één bevestigingsring achter, voor de bevestiging van de bovenste riem, de TOP TETHER-bevestiging, aangegeven door een ander label.

De ISOFIX-bevestigingen zorgen voor een veilige, degelijke en snelle montage van het kinderzitje in uw auto.

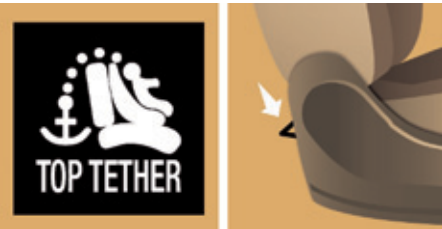

De ISOFIX-kinderzitjes beschikken over twee sloten die eenvoudig aan de twee bevestigingsringen voor kunnen worden verankerd.

Sommige kinderzitjes zijn bovendien voorzien van een bovenste bevestigingsriem die kan worden vastgemaakt aan de bevestigingsring achter.

Om de bovenste bevestigingsriem vast te maken moet u eerst de hoofdsteun verwijderen en opbergen alvorens het kinderzitje op de desbetreffende zitplaats aan te brengen (monteer de hoofdsteun weer zodra het kinderzitje is verwijderd). Bevestig vervolgens de haak aan de bevestigingsring achter en trek de riem aan.



! Bij een onjuist geplaatst kinderzitje kan het kind bij een aanrijding ernstig letsel oplopen.

Raadpleeg het overzicht voor de bevestiging van ISOFIX-kinderzitjes in uw auto, waarin staat vermeld welke ISOFIX-kinderzitjes in uw auto kunnen worden geplaatst.

OVERZICHT BEVESTIGING ISOFIX-KINDERZITJES

Overeenkomstig de Europese wetgeving geeft het overzicht de mogelijkheden aan voor het bevestigen van een ISOFIX-kinderzitje op een plaats in de auto voorzien van ISOFIX-bevestigingen.

Bij universele en semi-universele ISOFIX-kinderzitjes wordt de ISOFIX-maat op het kinderzitje naast het ISOFIX-logo aangegeven met een letter (**A** t/m **G**).

	Tot 10 kg (groep 0) Tot ca. 6 maanden		Tot 10 kg (groep 0) Tot 13 kg (groep 0+) Tot ca. 1 jaar			Van 9 tot 18 kg (groep 1) 1 tot ca. 3 jaar			
Type ISOFIX-kinderzitje	Reiswieg		"rug in de rijrichting"			"gezicht in de rijrichting"			
ISOFIX-maat	F	G	C	D	E	C	D	A	B1
Buitenste zitplaatsen achter 2e zitrij met individuele stoelen op 1e zitrij 	IUF		IUF			IUF			
Buitenste zitplaatsen achter 2e zitrij met 2-zitsbank op 1e zitrij 	IUF		X	IUF		X	IUF		

IUF: Zitplaats geschikt voor het bevestigen van een universeel gehomologeerd ISOFIX-kinderzitje met het gezicht in de rijrichting en een riem aan de bovenzijde, waarmee het zitje wordt bevestigd aan de bovenste bevestigingsring van de zitplaatsen van de auto met ISOFIX-bevestigingen.

X: Zitplaats niet geschikt voor het bevestigen van een ISOFIX-kinderzitje voor de aangegeven gewichtsklasse.

 Verwijder de hoofdsteun en berg deze op alvorens een kinderzitje met rugleuning op een passagiersstoel te plaatsen. Monteer de hoofdsteun weer zodra het kinderzitje is verwijderd.

BEVESTIGING KINDERZITJES MET DE VEILIGHEIDSGORDEL

Conform de Europese wetgeving geeft dit overzicht de mogelijkheden weer met betrekking tot het bevestigen, met een veiligheidsgordel, van een universeel gehomologeerd kinderzitje, gerangschikt naar gewicht van het kind en de plaats in de auto:

Plaats		Gewicht van het kind en leeftijdsindicatie			
		Minder dan 13 kg (Groep 0 (a) en 0+) Tot ongeveer 1 jaar	Van 9 tot 18 kg (Groep 1) Van 1 tot ongeveer 3 jaar	Van 15 tot 25 kg (Groep 2) Van 3 tot ongeveer 6 jaar	Van 22 tot 36 kg (Groep 3) Van 6 tot ongeveer 10 jaar
Passagiersstoel vóór (b)		U	U	U	U
Tweezitsbank vóór met middelste en buitenste zitplaats (b)		U	U	U	U
 Buitenste stoelen zitrij 2 en 3		U	U	U	U
 Middelste stoel zitrij 2 en 3		U	U	U	U

- a:** Groep 0: vanaf de geboorte tot 10 kg.
b: raadpleeg de huidige wetgeving in uw land alvorens een kinderzitje op deze plaats te bevestigen.

U: zitplaats geschikt voor de bevestiging van een universeel gehomologeerd kinderzitje met een veiligheidsgordel, zowel met de "rug in de rijrichting" als met het "gezicht in de rijrichting".

 Verwijder de hoofdsteun en berg deze op alvorens een kinderzitje met een rugleuning op een passagiersstoel te plaatsen. Monteer de hoofdsteun weer zodra het kinderzitje is verwijderd.

Gebruiksaanwijzing

De onjuiste bevestiging van een kinderzitje brengt de veiligheid van het kind in gevaar in geval van een botsing.

Controleer of er geen veiligheidsgordel of gesp van de veiligheidsgordel onder het kinderzitje zit; dat zou de stabiliteit van het zitje in gevaar kunnen brengen.

Zorg ervoor dat de autogordels of het tuigje van het kinderzitje, zelfs bij korte ritten, worden vastgemaakt waarbij **de speling** ten opzichte van het lichaam van het kind **zoveel mogelijk moet worden beperkt**.

Zorg er bij het bevestigen van het kinderzitje met de veiligheidsgordel voor dat de veiligheidsgordel correct tegen het kinderzitje is gespannen en dat de gordel het kinderzitje stevig op zijn plaats houdt. Schuif de passagiersstoel, wanneer deze versteld kan worden, indien nodig naar voren.

Laat bij de achterzitplaatsen altijd voldoende ruimte tussen de voorstoel en:

- het kinderzitje "met de rug in de rijrichting",
- de voeten van het kind in het kinderzitje "met het gezicht in de rijrichting".

Schuif daartoe de voorstoel naar voren en zet de rugleuning ervan, indien nodig, meer rechtop.

Zorg er voor een optimale bevestiging van het kinderzitje "met het gezicht in de rijrichting" voor dat de afstand tussen de rugleuning van het zitje en de rugleuning van de stoel van de auto zo klein mogelijk is. Laat indien mogelijk de rugleuning van het zitje tegen de rugleuning van de stoel aandrukken.

Verwijder de hoofdsteun alvorens een kinderzitje met een rugleuning te plaatsen op een passagiersstoel.

Berg de hoofdsteun zorgvuldig op om te voorkomen dat de hoofdsteun door de auto vliegt bij krachtig afremmen.

Plaats de hoofdsteun terug zodra het kinderzitje is verwijderd.

Kinderen voorin

De regelgeving met betrekking tot het vervoer van kinderen op de passagiersstoel vóór is per land verschillend. Raadpleeg de in uw land geldende regelgeving.

Schakel de airbag aan passagierszijde uit zodra een kinderzitje met de rug in de rijrichting op de voorstoel wordt geplaatst.

Het kind kan anders bij het afgaan van de airbag levensgevaarlijk gewond raken.

Plaatsen van een stoelverhoger

Het bovenste gedeelte van de autogordel moet over de schouder van het kind liggen zonder de hals te raken.

Controleer of de heupgordel goed over de bovenbenen van het kind ligt.

CITROËN beveelt aan een stoelverhoger met rugleuning te gebruiken voorzien van een gordelgeleider ter hoogte van de schouder.

Laat uit veiligheidsoverwegingen:

- geen kinderen zonder toezicht achter in een auto,
- nooit een kind of een dier in een auto achter wanneer alle ruiten gesloten zijn en de auto in de zon staat,
- de sleutels nooit binnen bereik van de kinderen achter in de auto.

Gebruik de kindersloten om te voorkomen dat de portieren per ongeluk worden geopend.

Zorg ervoor dat de achterzijruiten niet verder dan voor 1/3 deel worden geopend.

Plaats zonneschermen om uw jonge kinderen tegen de zon te beschermen.



TREKKEN VAN EEN AANHANGER...

De maximale aanhangergewichten staan vermeld op het kentekenbewijs van uw auto en op het constructeursplaatje.

 Raadpleeg de rubriek "Technische gegevens - Identificatie van de auto".

Deze waarden worden ook vermeld in de commerciële documentatie.

 Raadpleeg voor het maximale gewicht van een ongeremde aanhanger en de aanbevolen kogeldruk de rubriek "Technische gegevens - Gewichten".

Aan de hand daarvan kunt u bepalen of uw auto geschikt is voor het trekken van een aanhanger, caravan of boot...

Adviezen

Verdeling gewicht: verdeel het gewicht in de aanhanger gelijkmatig, zorg ervoor dat de zwaarste voorwerpen zo dicht mogelijk bij de as van de aanhanger worden geplaatst en houd u aan de toegestane kogeldruk.

Koeling: het trekken van een aanhanger op een helling veroorzaakt een hogere koelvloeistoftemperatuur.

De koelventilator wordt elektrisch bediend en is niet afhankelijk van het motortoerental.

Gebruik daarom een zo hoog mogelijke versnelling om het toerental te beperken en pas uw snelheid aan.

Let in elk geval goed op de aanwijzing van de koelvloeistoftemperatuurmeter.

Gebruiksaanwijzing



Als het verknipperlampje van de koelvloeistoftemperatuur gaat branden, stop dan zo snel mogelijk en zet de motor af.



Raadpleeg de rubriek "Onderhoud - Niveaus en controles".

Banden: controleer de bandenspanning van de auto en de aanhanger en breng deze indien nodig op de juiste waarde.



Raadpleeg de rubriek "Technische gegevens - Identificatie van de auto".

Remmen: het trekken van een aanhanger vergroot de remweg. Rijd met matige snelheid, schakel tijdig terug en rem geleidelijk.

Zijwind: de zijwindgevoeligheid van de auto is groter. Rijd daarom soepel en met matige snelheid.

ABS: dit systeem werkt uitsluitend op de auto en niet op de aanhanger.

CITROËN Parkeerhulp achter: bij het trekken van een aanhanger is deze functie uitgeschakeld mits de auto is voorzien van een originele trekhaak.

Montage van een trekhaak

Wij raden u aan gebruik te maken van een originele CITROËN trekhaak inclusief bedrading die tijdens de ontwikkeling van uw auto uitgebreid getest is, en deze bij het CITROËN-netwerk te laten monteren.

Deze originele trekhaken zijn compatibel met de werking van de parkeerhulp achter en de achteruitrijcamera (indien aanwezig).

Als de trekhaak niet bij het CITROËN-netwerk wordt gemonteerd, moeten de aanwijzingen van de fabrikant nauwkeurig worden nageleefd.

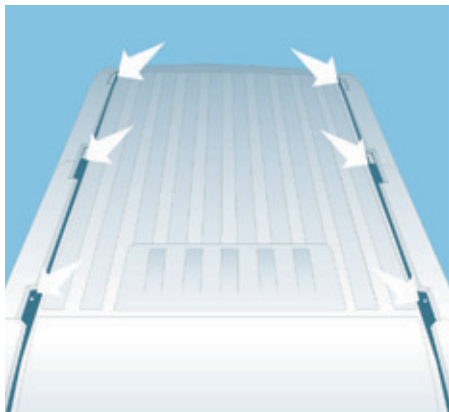

DAKSTANGEN EN IMPERIAALS

Uit veiligheidsoverwegingen en om te voorkomen dat het dak beschadigd wordt, moeten voor uw auto goedgekeurde dakstangen of imperiaals worden gebruikt. De dakstangen kunnen uitsluitend worden gemonteerd op bestelwagens, combi's en minibussen met hoogte H1 of H2. Controleer bij een minibus of op het dak een airconditioning is gemonteerd.

Een dakstang of een imperiaal moet op de verankeringspunten op het dak van de auto worden bevestigd. Afhankelijk van de wielbasis van de auto zijn er 6, 8 of 10 verankeringspunten aangebracht. Houd u aan de montagevoorschriften en de gebruiksvoorwaarden die zijn vermeld in de handleiding van de dakstangen of het imperiaal.

i Maximale daklast (gelijkmatig verdeeld over het dak): 150 kg, onder voorbehoud dat het maximaal toegestane totaalgewicht van de auto niet wordt overschreden.

i Op uitvoeringen met hoogte H3 is de montage van dakstangen of een imperiaal niet mogelijk.

Houd u zorgvuldig aan de geldende regelgeving met betrekking tot de afmetingen van op het dak vervoerde voorwerpen.

+ Zie de rubriek "Technische gegevens - Afmetingen" voor meer informatie over de lengte (L1 tot en met L4) en de hoogte (H1 tot en met H3) van de auto.

OVERIGE ACCESSOIRES

Al deze accessoires en onderdelen zijn, na getest en goedgekeurd te zijn ten aanzien van bedrijfszekerheid en veiligheid, aangepast aan uw auto. U hebt een ruime keuze aan originele onderdelen.

"Vervoersoplossingen":

Trekhaken, 7/13-polige, 7/7-polige en 13-polige trekhaakbedradingen, beschermsets voor het interieur, vloer met antisliplaag, wielkastbescherming, scheidingswanden, dakstangen, imperiaals, dakladder, laadrol voor imperiaal, loopplaat voor imperiaal...

"Comfort":

Windgeleiders, koelbox, parfumeur, leeslamp, aansteker, verplaatsbare asbak, antislipbekleding, parkeerhulp achter...

"Bescherming":

Matten, spatsierstukken, beschermhoes voor de auto, stoelhoezen, roosters voor de ruiten in de achterdeuren, dubbele achterdeuren met veiligheidsslots, lakreparatiestickers...

 Om te voorkomen de bediening van de pedalen gehinderd wordt:

- controleer of de mat goed op zijn plaats ligt en goed bevestigd is,
- gebruik nooit meer dan een mat per plaats.

"Veiligheid":

Inbraakalarm, tracking-systeem, sneeuwkettingen, sneeuwsokken, kinderzitjes, EHBO-set, gevarendriehoek, veiligheidsvest, brandblusser, veiligheidsgordel voor huisdieren, gordelmes/ruithamer...

"Styling":

Lichtmetalen velgen...

"Multimedia":

CD-speler, Wifi on Board, semi-geïntegreerd navigatiesysteem, handsfree sets, rij-assistenten, houder multimediasysteem achter, DVD-speler, updates voor kaartgegevens navigatiesysteem, portable navigatiesystemen, telefoonhouder, digitale radio, autoradio's, 230V-aansluiting...

Installeren van radiocommunicatiezenders

Raadpleeg voordat u een radiocommunicatiezender met buitenantenne in uw auto laat installeren een vertegenwoordiger van het merk CITROËN.

Het CITROËN-netwerk stelt u de technische gegevens (frequentieband, maximaal uitgangsvermogen, positie antenne, specifieke installatievoorschriften) van de voor montage geschikte zenders ter beschikking, volgens de Richtlijn Elektromagnetische Compatibiliteit (2004/104/EG).

 Het monteren van elektrische uitrustingen of accessoires die niet onder een artikelnummer in het assortiment van CITROËN voorkomen, kan storingen in het elektrische systeem van uw auto veroorzaken. Houd rekening met deze bijzonderheid en wij raden u aan contact op te nemen met een vertegenwoordiger van het merk om u te laten informeren over het assortiment originele uitrustingen en accessoires.

 Afhankelijk van het land van bestemming is de aanwezigheid van een veiligheidsvest, een gevarendriehoek, een lampenset en een alcoholtester in de auto verplicht.

SNEEUWKETTINGEN

Onder winterse omstandigheden verbeteren sneeuwkettingen de tractie en het remgedrag van de auto.

i Uitsluitend de aangedreven wielen mogen van sneeuwkettingen worden voorzien. Een noodreservewiel mag niet worden voorzien van een sneeuwketting.

i Houd u altijd aan de ter plekke geldende regelgeving over het gebruik van sneeuwkettingen en de maximaal toegestane snelheid.

! Het verdient aanbeveling voor vertrek het monteren van de sneeuwkettingen te oefenen; doe dit op een vlakke en droge ondergrond.

Gebruik uitsluitend kettingen die geschikt zijn voor het type velg van uw auto:

Maat van de af fabriek gemonteerde banden	Maximale afmeting van de schakels
215/70 R15	12 mm
225/75 R15	16 mm
215/75 R16	16 mm
225/75 R16	16 mm

Neem voor meer informatie over sneeuwkettingen contact op met het CITROËN-netwerk of een gekwalificeerde werkplaats.

Montagetips

- ☞** Als u onderweg sneeuwkettingen moet monteren, zet de auto dan langs de kant van de weg stil op een vlakke ondergrond.
- ☞** Trek de handrem aan en plaats eventueel wielblokken voor of achter de wielen om te voorkomen dat de auto wegglijdt.
- ☞** Monteer de sneeuwkettingen, volg daarbij de aanwijzingen van de fabrikant.
- ☞** Rijd langzaam weg en rijd een klein stukje met een snelheid van maximaal 50 km/h.
- ☞** Zet de auto stil en controleer of de kettingen correct gespannen zijn.

! Rijd niet met sneeuwkettingen op een sneeuwvrij gemaakte weg om schade aan de banden en het wegdek te voorkomen. Als uw auto is voorzien van lichtmetalen velgen, controleer dan of de ketting en de bevestigingen de velg niet raken.

TOTAL & CITROËN

Partners in prestaties en respect voor het milieu

Innovatie voor nog betere prestaties

Sinds meer dan 40 jaar ontwikkelen de Research & Development-teams van TOTAL voor CITROËN smeermiddelen die geschikt zijn voor de nieuwste technologieën die in auto's van het merk CITROËN worden toegepast, zowel voor wedstrijdoeinden als gebruik in het dagelijkse leven.

Zo kunt u rekenen op de beste prestaties van de motor.

Een optimale bescherming van uw motor

Het gebruik van TOTAL smeermiddelen bij het onderhoud van uw CITROËN zorgt voor een langere levensduur en betere prestaties van de motor, waarbij het milieu zo min mogelijk wordt belast.



CITROËN preferert TOTAL





MOTORKAP OPENEN

Binnenzijde

Deze handeling mag alleen worden uitgevoerd als de auto stilstaat en het bestuurdersportier geopend is.

Trek aan de hendel aan de zijkant van het dashboard.

i In verband met de aanwezigheid van elektrische uitrustingen in de motorruimte wordt geadviseerd om blootstelling aan water (regen, wassen, ...) te beperken.

! Zet het contact altijd met de sleutel af als u handelingen onder de motorkap wilt uitvoeren om letsel door het automatisch activeren van de START-stand van het Stop & Start-systeem te voorkomen.

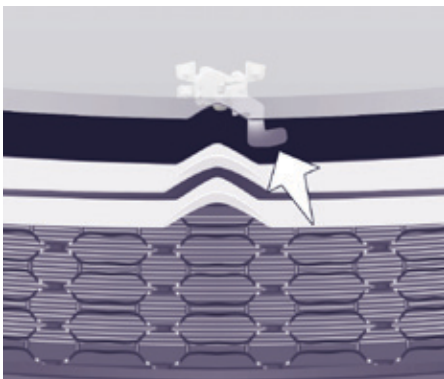

Buitenzijde

Duw de veiligheidshaak aan de bovenzijde van de grille omhoog en til de motorkap op.

! Open de motorkap niet als het hard waait.

Wees bij warme motor voorzichtig met het bedienen van de veiligheidshaak en de motorkapsteun (kans op brandwonden).

Motorkapsteun

Maak de motorkapsteun los en steek deze in de eerste en vervolgens de tweede uitsparing van de motorkap.

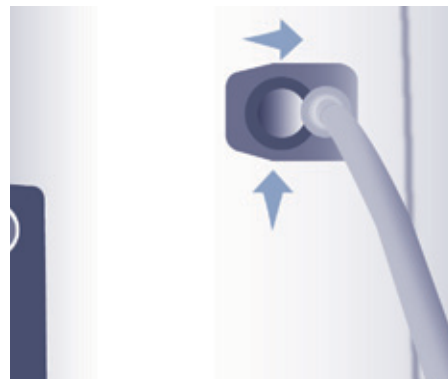

MOTORKAP SLUITEN

Plaats de motorkapsteun in de houder alvorens de motorkap te sluiten.

Laat de motorkap voorzichtig zakken en laat deze aan het einde van de slag in het slot vallen.

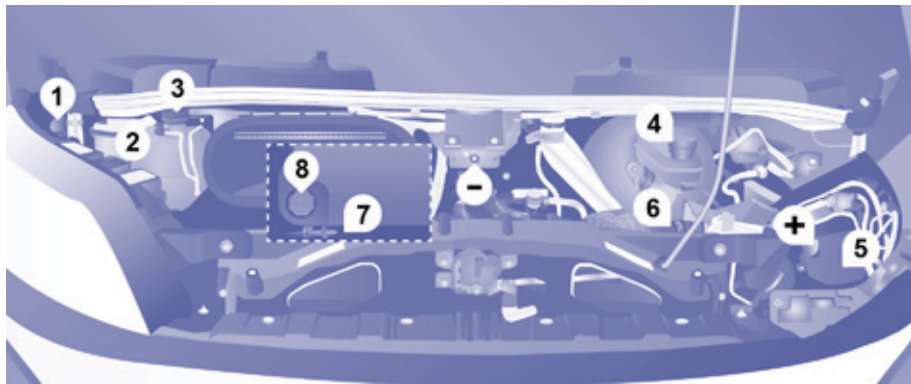

ONDER DE MOTORKAP (DIESELMOTOREN)

1. Reservoir ruiten- en koplampsproeiervloeistof.
2. Reservoir stuurbekrachtigingsvloeistof.
3. Reservoir koelvloeistof.
4. Reservoir rem- en koppelvloeistof.
5. Zekeringkast.
6. Luchtfilter.
7. Motoroliepeilstok.
8. Motorolie (bij)vullen.

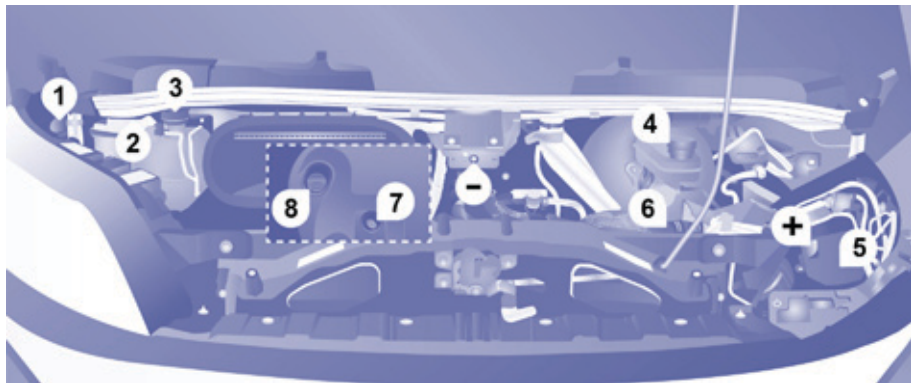

Accu-aansluitingen:

- + Metalen positieve aansluiting.
- Metalen negatieve aansluiting (massa).

i Raadpleeg voor de betekenis van de waarschuwingen op de stickers de rubriek "Snel weer op weg - Verklaring van de stickers".

NIVEAUS

i Voer de onderstaande controles regelmatig uit om uw auto in goede staat te houden. Raadpleeg de voorschriften in het CITROËN-netwerk of in het garantie- en onderhoudsboekje dat bij dit instructieboekje zit.

! Let erop dat u bij het eventueel verwijderen en monteren van de afdekkap van de motor, de bevestigingsclips niet beschadigt.

Afgewerkte producten

Vermijd langdurig huidcontact met afgewerkte olie en andere vloeistoffen.

De meeste van deze vloeistoffen zijn bijtend en schadelijk voor de gezondheid.

Gooi afgewerkte olie en andere vloeistoffen niet in het riool, in het water of op de grond. Deponeer afgewerkte olie in de daarvoor bestemde containers bij het CITROËN-netwerk of een gekwalificeerde werkplaats.

Motorolieniveau

Regelmatig controleren en tussen twee verversingen eventueel olie bijvullen (maximum olieverbbruik: 0,5 liter per 1.000 km). De controle dient bij koude motor en horizontaal geplaatste auto te geschieden, met behulp van de oliepeilstok.



Oliepeilstok

2 merktekens op de peilstok:

A = maxi.

Raadpleeg het CITROËN-netwerk of een gekwalificeerde werkplaats als het oliepeil boven dit merkteken uitkomt.

B = mini.

Laat het oliepeil nooit onder dit merkteken uitkomen.

Voor het behoud van de bedrijfszekerheid van de motoren en de emissieregelsystemen mogen in geen geval additieven aan de motorolie worden toegevoegd.

Olie verversen

Dit dient volgens het onderhoudsschema van de fabrikant te worden uitgevoerd. Raadpleeg de voorschriften in het CITROËN-netwerk.

Neem voordat u olie bijvult de peilstok uit de houder.

Controleer na het bijvullen het motorolieniveau (het niveau mag niet boven het bovenste merkteken uitkomen).

Draai de olieuldop vast alvorens de motorkap te sluiten.

Keuze van de viscositeitsgraad

De olie die wordt gebruikt voor het bijvullen of het verversen dient aan de door de fabrikant voorgeschreven normen te voldoen.

Remvloeistof verversen

De remvloeistof dient volgens de door de fabrikant voorgeschreven intervallen te worden verversen.

Gebruik remvloeistof die door de fabrikant wordt aanbevolen en aan de DOT4-normen voldoet.

Het niveau dient steeds tussen de merktekens **MINI** en **MAXI** van het reservoir te staan.

Raadpleeg als het reservoir vaak bijgevuld moet worden zo snel mogelijk het CITROËN-netwerk of een gekwalificeerde werkplaats.

Verklikkerlampjes

+ Zie de rubriek "Voordat u gaat rijden - Cockpit" voor meer informatie over de verklikkerlampjes.



Koelvloeistofniveau

Gebruik om ernstige motorschade te voorkomen uitsluitend door de fabrikant aanbevolen koelvloeistof. Als de motor warm is, wordt de temperatuur van de koelvloeistof geregeld door de koelventilator. Wacht voor werkzaamheden aan het koelsysteem ten minste 1 uur nadat de motor gedraaid heeft, omdat de koelventilator nog kan (gaan) werken als de sleutel uit het contactslot is verwijderd en het koelsysteem onder druk staat.

Draai de dop eerst een kwart omwenteling los om de druk te laten dalen en te voorkomen dat de hete koelvloeistof uit het koelsysteem spuit. Trek, als de druk eenmaal gedaald is, de dop los en vul koelvloeistof bij.

Om bij de vuldop te kunnen komen moet de beschermkap worden verwijderd. Doe dit door de drie bevestigingsschroeven een kwart omwenteling te draaien.

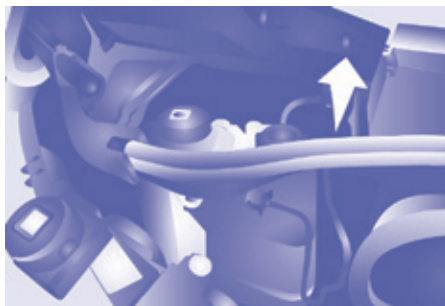

Laat het koelsysteem, als vaak koelvloeistof moet worden bijgevuld, zo snel mogelijk controleren door het CITROËN-netwerk of een gekwalificeerde werkplaats.

Bijvullen

Het niveau dient steeds tussen de merktekens **MINI** en **MAXI** van het expansievat te staan. Laat het koelsysteem, als meer dan 1 liter moet worden bijgevuld, controleren door het CITROËN-netwerk of een gekwalificeerde werkplaats.

Vloeistofniveau stuurbekrachtiging

Controleer het niveau van de stuurbekrachtigingsvloeistof als de auto op een vlakke ondergrond staat en de motor koud is. Draai de dop met geïntegreerde peilstok los en controleer of het niveau tussen de merktekens **MINI** en **MAXI** staat.

Om bij de dop van het reservoir te kunnen komen moet de beschermkap worden verwijderd door de drie bevestigingsschroeven een kwart omwenteling te draaien. Vervolgens moet een tweede kap op de dop worden verwijderd.



Vloeistofniveau ruiten- en koplampsproeiers

Inhoud reservoir: ongeveer 5,5 liter.

Trek om bij de dop van het reservoir te kunnen komen aan de telescoopbuis en maak de dop los.

Om een optimale reiniging te garanderen en bevroering te voorkomen, dient het bijvullen of vervangen van deze vloeistof niet met water te worden uitgevoerd.

Gebruik in de winter bij voorkeur vloeistof op basis van ethanol of methanol.

CONTROLES

i Voer de onderstaande controles regelmatig uit om uw auto in goede staat te houden. Raadpleeg de voorschriften in het CITROËN-netwerk of in het garantie- en onderhoudsboekje dat bij dit instructieboekje zit.

Accu

Laat uw accu voor de winter controleren door het CITROËN-netwerk of door een gekwalificeerde werkplaats.



Deze sticker, die hoort bij het Stop & Start-systeem, geeft aan dat er een speciale 12V-loodaccu is gebruikt die alleen losgekoppeld en/of vervangen mag worden door het CITROËN-netwerk of door een gekwalificeerde werkplaats.

Aftappen van water in het brandstoffilter



Als dit lampje gaat branden, moet het brandstoffilter worden afgetapt. Om te voorkomen dat het lampje gaat branden kan het filter ook op regelmatige basis worden afgetapt, bijvoorbeeld bij een onderhoudsbeurt. Draai de aftapplug of de sensor water in brandstoffilter aan de onderzijde van het filter los. Ga door met aftappen tot al het water uit het filter is weggelopen. Draai vervolgens de aftapplug of de sensor weer vast.

i De HDi-motoren zijn technologisch geavanceerde motoren. Laat werkzaamheden aan deze motoren altijd uitvoeren door gekwalificeerde technici van het CITROËN-netwerk of door een gekwalificeerde werkplaats.

Luchtfilter en interieurfilter

Een verstopt interieurfilter vermindert de prestaties van de airconditioning en kan stankoverlast in het interieur veroorzaken. Raadpleeg het garantie- en onderhoudsboekje voor informatie over het vervangingsinterval van de filterelementen. Als de omgeving (veel stof) en de gebruiksomstandigheden van de auto (veel stadsverkeer) daartoe aanleiding geven, moeten de filters twee keer zo vaak worden vervangen.

+ Raadpleeg de rubriek "Onderhoud - Motorruimte"

Oliefilter

Vervang het oliefilterelement regelmatig, volgens het onderhoudsschema van de constructeur.

Remblokken

De slijtage van de remblokken is sterk afhankelijk van de rijstijl, vooral bij stadsverkeer en veel korte ritten. Hierdoor kan het noodzakelijk blijken om de remblokken vaker, tussen twee onderhoudscontroles door, te laten controleren.



Laat als dit verklikkerlampje gaat branden de staat van de remblokken controleren door het CITROËN-netwerk of door een gekwalificeerde werkplaats.

Slijtage remschijven

Raadpleeg voor meer informatie over de controle van uw remschijven het CITROËN-netwerk of een gekwalificeerde werkplaats.

Handrem

Als de handrem een te grote slag heeft of als het systeem minder goed werkt, moet de handrem zelfs tussen twee onderhoudscontroles worden afgesteld.

Laat het systeem controleren door het CITROËN-netwerk of door een gekwalificeerde werkplaats.

Handgeschakelde versnellingsbak

Laat het niveau controleren volgens het onderhoudsschema van de constructeur.

Gebruiksaanwijzing

Gebruik uitsluitend door CITROËN aanbevolen producten of gelijkwaardige kwaliteitsproducten.

Om de werking van belangrijke organen zoals het remsysteem te optimaliseren, worden door CITROËN specifieke producten geselecteerd en aangeboden.

 Vanwege de kans op beschadiging van het elektrisch systeem is het raadzaam geen gebruik te maken van een hogedrukreiniger voor het reinigen van de motorruimte. Na het wassen kan er zich een laagje vocht, of in de winter ijs, vormen op de remschijven en remblokken: de remwerking kan daardoor afnemen. Rem een paar keer lichtjes om de remmen vocht- en ijsvrij te maken.

Roetfilter (dieselmotor)

Als aanvulling op de katalysator levert dit filter een actieve bijdrage aan het verbeteren van de luchtkwaliteit door het tegenhouden van onverbrande vuildeeltjes. Ook wordt zwarte uitlaatrook voorkomen.

Werking

Dit filter, dat is opgenomen in het uitlaatsysteem, slaat roetdeeltjes op. De motormanagementcomputer regelt automatisch en periodiek de verbranding van de opgeslagen roetdeeltjes (regeneratie).

De regeneratie vindt plaats als aan bepaalde voorwaarden met betrekking tot het aantal opgeslagen roetdeeltjes en de gebruiksomstandigheden van de auto wordt voldaan. Als er een regeneratie plaatsvindt, kunt u dit merken aan enkele verschijnselen (een hoger stationair toerental, inschakelen van de koelventilator, meer rook uit de uitlaat en hogere temperatuur van de uitlaat) die geen gevolgen hebben voor de werking van de auto en het milieu.

 Nadat u langdurig met lage snelheden hebt gereden of nadat de motor langdurig stationair heeft gedraaid, kan het in uitzonderlijke gevallen voorkomen dat waterdamp bij de uitlaat zichtbaar is bij het gas geven. Dit is niet van invloed op de werking van de auto of het milieu.

 Vanwege de hoge uitlaattemperatuur als gevolg van de normale werking van het roetfilter is het raadzaam de auto uit de buurt van brandbaar materiaal (gras, dorre bladeren, dennenaalden, ...) te parkeren om brandgevaar te voorkomen.

Verzadiging/regeneratie



Bij het gevaar van verstopping van het roetfilter gaat dit lampje branden in combinatie met een melding op het display van het instrumentenpaneel.

Deze waarschuwing wijst op een beginnende verzadiging van het roetfilter (veelvuldige stadsritten: lage snelheden, verkeersopstoppingen...).

Om het filter te regenereren wordt aangeraden zo spoedig mogelijk, als de verkeerssituatie en -regels dit toelaten, gedurende ongeveer 15 minuten met een snelheid van meer dan 60 km/h en een toerental hoger dan 2000 t/min te gaan rijden (tot het lampje uitgaat en de waarschuwing verdwijnt).

Zet de motor niet af voordat de regeneratie voltooid is: als de regeneratie vaak wordt onderbroken, kan de motorolie voortijdig vervuild raken. Het wordt afgeraden om het regeneratieproces te voltooien terwijl de auto stilstaat.

Storing

Als deze waarschuwing aanwezig blijft, negeer deze dan niet. De waarschuwing duidt op een storing in het uitlaatsysteem/roetfilter.

Laat het systeem controleren door het CITROËN-netwerk of door een gekwalificeerde werkplaats.



BRANDSTOF TANKEN

! Tank nooit als de motor door het Stop & Start-systeem is afgezet; zet in dat geval altijd het contact af met de sleutel.

Bij lage temperaturen

In bergachtige en/of koude gebieden wordt aanbevolen zogenaamde "winter" brandstof te tanken die speciaal geschikt is voor (zeer) lage temperaturen.

Te laag brandstofniveau



Als het brandstofniveau **E** (Empty) is bereikt, gaat dit verklikkerlampje branden.

Afhankelijk van de inhoud van de brandstoftank, de motoruitvoering, de rijomstandigheden en het profiel van de weg bevat de tank nog **ongeveer 10 of 12 liter brandstof**.

Tank bij de eerstvolgende gelegenheid om een lege brandstoftank te voorkomen.

De inhoud van de brandstoftank bedraagt ongeveer **90 liter**.

Er zijn ook brandstoftanks leverbaar met een inhoud van 60 en 120 liter.

+ BlueHDi en additief AdBlue

De blauwe dop is uitsluitend aanwezig bij de BlueHDi-dieselluitvoeringen.

Raadpleeg voor meer informatie de rubriek "Additief AdBlue".

Het tanken dient met **afgezette motor** te geschieden.

- Open de brandstofvulklep.
- Houd de zwarte dop met één hand vast.
- Steek met de andere hand de sleutel in het slot en draai deze linksom.
- Verwijder de zwarte dop uit de vulopening en bevestig deze aan de haak aan de binnenzijde van de vulklep.

Op een label aan de binnenzijde van de brandstofvulklep staat de voorgeschreven soort brandstof aangegeven.

Laat het vulpistool bij het aftanken van de auto nooit meer dan 3 keer automatisch uitspringen. Indien dit wel gebeurt kunnen er storingen optreden.

- Vergrendel na het tanken de zwarte dop en sluit de vulklep.

i Raadpleeg voor de betekenis van de waarschuwingen op de stickers de rubriek "Snel weer op weg - Verklaring van de stickers".

ONDERBREKING BRANDSTOFTOEVOER

Bij een aanrijding worden de brandstoftoevoer en de elektrische voeding van de auto automatisch onderbroken.

Bovendien worden de alarmknipperlichten en de plafonniers ingeschakeld en worden de portieren ontgrendeld.

! Controleer om brand te voorkomen voordat u na de aanrijding de brandstoftoevoer en elektrische voeding herstelt of er geen brandstof lekt en of er geen vonken zichtbaar zijn.

Herstel de brandstoftoevoer door op de eerste knop onder het dashboardkastje te drukken.



Druk vervolgens op de tweede knop in het accucompartiment onder de vloer aan bestuurderszijde (minibus) om de elektrische voeding te herstellen.

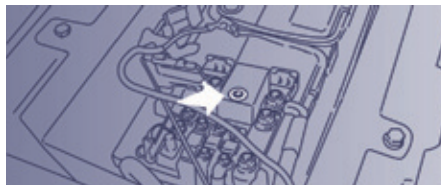

i Bij de andere uitvoeringen is de tweede knop vervangen door een zekering. Neem in dat geval contact op met het CITROËN-netwerk of een gekwalificeerde werkplaats.

BLUEHDI EN ADDITIEF ADBLUE®

Technologie SCR

De BlueHDI-technologie verlaagt de uitstoot van NOx (stikstofoxide) met wel 90% dankzij een systeem dat de NOx omzet in waterdamp en stikstof met behulp van een specifieke SCR-katalysator (Selective Catalytic Reduction).

Hiermee voldoet de auto aan de Euro 6-emissienormen van de Europese Unie. Deze normen zijn bedoeld om de uitstoot van schadelijke stoffen door verbrandingsmotoren te beperken.

De SCR-technologie van de BlueHDI-dieselmotoren maakt gebruik van de insputting van de vloeistof AdBlue® in het uitlaatsysteem.



AdBlue® is de merknaam van een oplossing die noodzakelijk is voor de goede werking van het SCR-systeem.

Auto's met een BlueHDI-motor zijn voorzien van een specifiek reservoir voor de AdBlue® met een **inhoud van 15 liter**.

De vulpijp van het reservoir bevindt zich achter de brandstofvulklep, onder de vulpijp van de brandstoftank, en wordt afgesloten met een **blauwe dop**.

Het AdBlue®-reservoir kan worden bijgevuld:

- met bidons van 5 of 10 liter voorzien van een schenktuit van 10 cm of met de vulset die verkrijgbaar is bij het CITROËN-netwerk,
- of met een bij het CITROËN-netwerk verkrijgbare flacon van 1,89 liter die op de vulpijp moet worden geschroefd,
- of bij een tankstation met een speciale AdBlue®-pomp voor vrachtwagens of personenauto's en lichte bedrijfswagens.

i U kunt het reservoir natuurlijk ook laten bijvullen door het CITROËN-netwerk of een gekwalificeerde werkplaats.



Vullen van het additiefreservoir

Bij het CITROËN-netwerk zijn bidons van 5 of 10 liter en flacons van 1,89 liter (1/2 gallon) verkrijgbaar voor het bijvullen van reservoirs van personenauto's en lichte bedrijfswagens.

Als u zelf het AdBlue®-reservoir wilt bijvullen, zorg er dan voor dat u over de juiste vulslang beschikt (al dan niet meegeleverd met de bidon).

Gebruiksaanwijzing

Als er voldoende AdBlue®-vloeistof in het reservoir aanwezig is, wordt er geen informatie weergegeven op het instrumentenpaneel.

Als echter een resterende actieradius van 2400 km (1500 mijl) wordt bereikt, wordt u op verschillende manieren gewaarschuwd (verklikkerlampje, melding, geluidssignaal). Deze waarschuwingen worden steeds vaker herhaald, naar gelang de actieradius afneemt, tot ze permanent worden weergegeven.

Naar gelang het aantal afgelegde kilometers, neemt de hoeveelheid vloeistof af en worden de waarschuwingen steeds vaker herhaald tot ze permanent worden weergegeven.

 Als het AdBlue®-reservoir leeg is, kan de motor niet meer worden gestart.

Wacht niet tot de waarschuwingen steeds vaker worden herhaald, maar vul het AdBlue®-reservoir zo snel mogelijk bij.

Actieradiusindicatoren

Afhankelijk van de resterende actieradius worden verschillende waarschuwingsniveaus geactiveerd.

Elke keer dat een nieuwe grenswaarde van de actieradius wordt bereikt, wordt u opnieuw gewaarschuwd. Deze waarschuwingen worden steeds vaker herhaald tot ze permanent worden weergegeven.

- De eerste grenswaarde wordt bereikt bij een resterende actieradius van 2400 km (1500 mijl).
- De tweede wordt bereikt bij een resterende actieradius van 600 km (375 mijl).

Bij een resterende actieradius van 0 km kan de motor na het afzetten niet meer worden gestart.

Actieradius groter dan 2400 km (1500 mijl)

Er wordt niets weergegeven op het instrumentenpaneel.

Actieradius tussen 2400 km (1500 mijl) en 600 km (375 mijl)



Zodra de grenswaarde van 2400 km is bereikt, gaat dit verklikkerlampje branden en wordt tijdelijk de actieradius weergegeven.

Elke keer dat het contact wordt aangezet, wordt de waarschuwing weergegeven en klinkt een geluidssignaal.

Actieradius tussen 600 km (375 mijl) en 0 km



Zodra de grenswaarde van 600 km is bereikt, knippert dit verklikkerlampje en wordt de actieradius weergegeven.

De waarschuwing wordt herhaald, waarbij de resterende actieradius elke 50 km (30 mijl) wordt bijgewerkt.

Elke keer dat het contact wordt aangezet, wordt de waarschuwing weergegeven en klinkt een geluidssignaal.

Bij 0 km blokkeert een wettelijk verplicht systeem het starten van de motor.



Laat de actieradius niet dalen tot 0 km!

Tijdens het rijden wordt de waarschuwing herhaald tot er voldoende additief AdBlue® is bijgevuld.

Als er geen vloeistof wordt bijgevuld in het specifieke reservoir, bestaat het risico dat de motor niet meer kan worden gestart.

Starten geblokkeerd, storing vanwege een te laag AdBlue® -niveau in het reservoir

Het niveau 0 van het additief AdBlue® is bereikt.

De uitstoot van schadelijke stoffen van uw auto voldoet niet meer aan de Euro 6-normen. De motor kan niet worden gestart.

Vul minimaal **3,8 liter** AdBlue® bij om de motor te kunnen **starten**.

- Leeg de bidon of de flacons in het reservoir (via de vulpijp met de blauwe dop).
- Zet het contact aan zonder de motor te starten.
- Wacht 10 seconden alvorens de motor te starten.



Of neem contact op met het CITROËN-netwerk of een gekwalificeerde werkplaats.



Vul het reservoir, met een inhoud van **15 liter**, vervolgens volledig bij.

Storing in het SCR-systeem

Detectie



Het verklikkerlampje Zelfdiagnose motor gaat branden.

Elke keer dat het contact wordt aangezet, klinkt een geluidssignaal en wordt een melding weergegeven om aan te geven dat er sprake is van een storing in het emissieregelsysteem.

Als het een tijdelijke storing betreft, verdwijnt de waarschuwing zodra de uitstoot van schadelijke stoffen weer aan de normen voldoet.

i Als echter 50 km (30 mijl) zijn afgelegd met permanent brandend verklikkerlampje, wordt de storing bevestigd.

Als na deze bevestiging meer dan 400 km (250 mijl) zijn afgelegd, wordt automatisch de startblokkering van de motor geactiveerd.

Neem zo snel mogelijk contact op met het CITROËN-netwerk of een gekwalificeerde werkplaats.

Bevestigde storing

Naast de hierboven vermelde waarschuwingen wordt de toegestane actieradius in kilometers (mijlen) weergegeven op het instrumentenpaneel. De waarschuwing wordt elke 30 seconden herhaald, waarbij de actieradius wordt bijgewerkt.

Neem zo snel mogelijk contact op met het CITROËN-netwerk of een gekwalificeerde werkplaats.

De kans bestaat dat de motor niet meer kan worden gestart.

Starten geblokkeerd, na het afleggen van 400 km (250 mijl)



Bij elke startpoging wordt de waarschuwing geactiveerd en wordt de melding "Starten geblokkeerd" weergegeven.

Vullen/bijvullen van het additief AdBlue®

Voorschriften

Gebruik uitsluitend additief AdBlue® dat aan de norm ISO 22241 voldoet.

Het additief AdBlue® is een oplossing op ureumbasis.

Deze vloeistof is onontvlambaar, kleurloos en geurloos.

Bewaar de vloeistof op een koele plaats.



Bidon (5 of 10 l), flacon (1,89 l) AdBlue®

Controleer de houdbaarheidsdatum.

Lees de aanwijzingen op het etiket.

Zorg voor een geschikte vulslang (al dan niet meegeleverd met de bidon).



Parkeren

- Controleer voordat u gaat bijvullen of de auto op een vlakke en horizontale ondergrond staat.

Toegang

- Open de brandstofvulklep.
- Draai de blauwe dop een zesde omwenteling linksom.
- Trek de blauwe dop omlaag om hem te verwijderen.

Vullen

- Pak een flacon AdBlue®. Controleer de houdbaarheidsdatum en lees vervolgens aandachtig de gebruiksaanwijzing op het etiket voordat u de inhoud van de flacon in het AdBlue®-reservoir van uw auto giet.

! **Belangrijk:** als het AdBlue®-reservoir van uw auto helemaal leeg is (dit wordt aangegeven door de waarschuwingsmeldingen en u kunt in dat geval de motor niet meer starten), moet u het reservoir vullen met minimaal 3,8 liter additief (twee flacons van 1,89 liter).

- Veeg nadat u de flacon leeg hebt gegoten met behulp van een vochtige doek eventuele vloeistofsporen van de rand van de vulopening van het reservoir.

! Spoel gemorst additief onmiddellijk weg met koud water of veeg het weg met een vochtige doek.

Als het additief is gekristalliseerd, verwijder het dan met een spons en warm water.

Afsluiten

- Breng de blauwe dop aan op de vulopening van het reservoir en draai de dop een zesde omwenteling rechtsom tot hij stuit.
- Sluit de brandstoftankklep.

 Voer de lege AdBlue®-flacons niet als huisvuil af, maar deponeer ze in de daartoe bestemde containers of breng de flacons naar uw verkooppunt..

 Bewaar AdBlue® buiten het bereik van kinderen, in de originele flacon. Als het AdBlue® niet in de originele flacon wordt bewaard, verliest het zijn zuiverheid. Verdun het additief nooit met water. Giet nooit additief in de brandstoftank.

 Bewaar de bidons/flacons AdBlue® niet in uw auto.

Voorschriften voor opslag

 **Bevriezen van het additief AdBlue®**
AdBlue® bevroert bij temperaturen lager dan ongeveer -11°C (12,2°F) en verliest zijn kwaliteit bij temperaturen vanaf 25°C. Het is raadzaam de bidons/flacons koel en buiten direct zonlicht te bewaren. Onder deze omstandigheden is het additief ten minste één jaar houdbaar. Additief dat bevroren is geweest, kan weer worden gebruikt nadat het bij kamertemperatuur is ontdooid.

 Het SCR-systeem is voorzien van een verwarmingssysteem voor het AdBlue®-reservoir zodat uw auto onder normale omstandigheden kan functioneren. In uitzonderlijke omstandigheden, als de omgevingstemperatuur van de auto bijvoorbeeld lange tijd lager is geweest dan -15°C (5°F), kan door bevriezing van het additief AdBlue® een storing in de emissieregeling worden weergegeven. Stal uw auto gedurende enkele uren in een ruimte met een hogere temperatuur tot het additief weer vloeibaar is. De waarschuwing van de storing in het emissieregelsysteem verdwijnt niet direct, maar pas na enkele kilometers rijden.

Lege accu

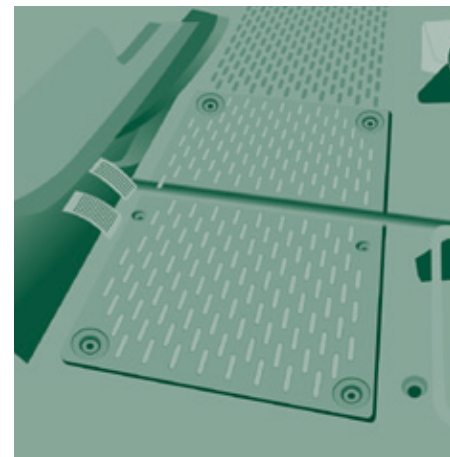
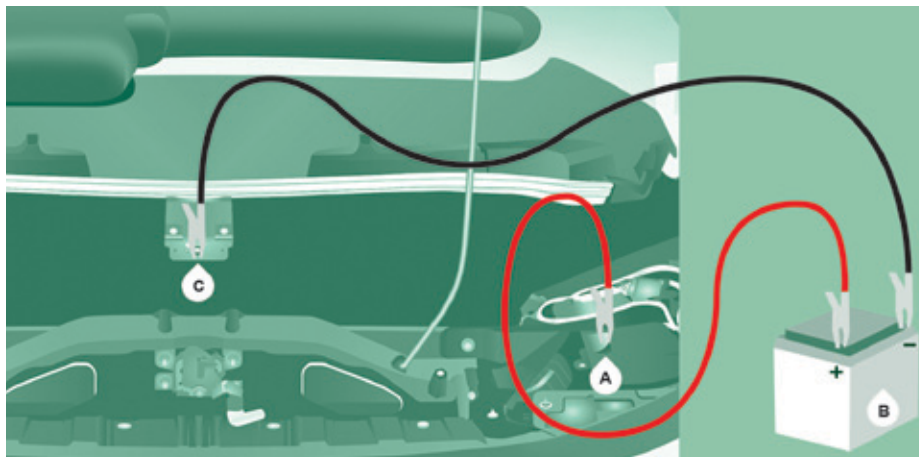

ACCU

- A. Metalen pluspool van uw auto
- B. Hulpaccu
- C. Massapunt van uw auto

! Gebruik voor het aansluiten uitsluitend de hierboven aangegeven en afgebeelde punten. Zo niet, risico van kortsluiting!

Starten met een hulpaccu

- Sluit de rode kabel eerst aan op de metalen pluspool **A** en vervolgens op de (+) pool van de hulpaccu **B**.
- Sluit de groene of zwarte kabel aan op de (-) pool van de hulpaccu **B**.
- Sluit het andere uiteinde van de groene of zwarte kabel aan op het massapunt **C** van uw auto.
- Stel de startmotor in werking en laat de motor draaien.
- Wacht tot de motor stationair draait en neem dan de kabels los.

Laden met behulp van een acculader

- Zorg ervoor dat de accu, die onder de vloer links voor is gemonteerd, bereikbaar is.
- Maak de accukabels los.
- Volg de aanwijzingen van de fabrikant van de acculader.
- Sluit de accukabels weer aan, te beginnen met de (-) kabel.
- Controleer of de accupolen en de klemmen schoon zijn. Indien ze bedekt zijn met een (witte of groene) oxidatielaag, neem dan de accukabels los en reinig de polen en de klemmen.

! Laad om explosie- en brandgevaar te voorkomen de accu alleen op in een goed geventileerde ruimte en uit de buurt van vonken of open vuur.

Probeer nooit een bevroren accu op te laden: laat de accu eerst ontdooien om explosiegevaar te voorkomen. Breng een accu nadat deze bevroren is geweest bij een specialist die controleert of de accu inwendig niet is beschadigd en of er geen scheuren in de wanden zitten, waardoor het giftige en bijtende accuzuur kan gaan lekken.

Laad de accu langzaam met een lage stroomsterkte op gedurende maximaal 24 uur; op deze manier wordt voorkomen dat de accu beschadigd raakt.

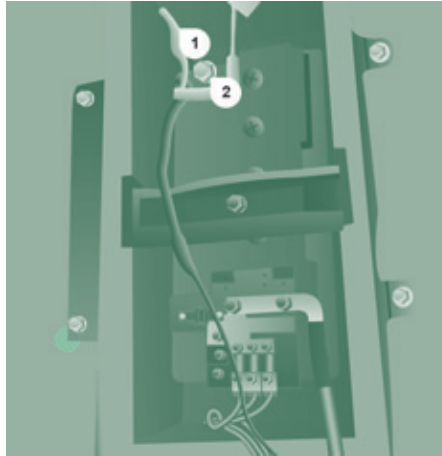

Toegang tot de accu

Draai de 6 bevestigingsbouten van de afdekklep los.

Til de afdekklep op of verwijder deze volledig.

Kantel de hendel 1 omlaag om de accupoolklemmen los te maken.

Verwijder de accupoolklemmen 2 van de minpool (-).

! Accu's bevatten stoffen die schadelijk zijn voor de gezondheid, zoals zwavelzuur en lood. Accu's moeten volgens de wettelijke voorschriften worden afgevoerd en mogen in geen geval bij het huisvuil terecht komen.

Lever lege batterijen en accu's in bij een erkend verzamelpunt.

Wacht 2 minuten na het uitzetten van het contact alvorens de accu los te koppelen.

Maak de accupoolklemmen niet los bij draaiende motor.

Laad de accu niet op zonder de accukabels los te nemen.

Sluit de ruiten en de portieren voordat de accupoolklemmen worden losgemaakt.

Wacht na het opnieuw aansluiten van de accu en het aanzetten van het contact 1 minuut voor u de auto start, hierdoor kunnen de elektrische systemen geïnitieerd worden. Raadpleeg, wanneer hierna toch storingen optreden, het CITROËN-netwerk of een gekwalificeerde werkplaats.

Lege accu

i Het is raadzaam de minpool (-) van de accu los te koppelen als uw auto langer dan een maand buiten gebruik is.

De beschrijving van de laadprocedure van de accu dient slechts ter informatie.

Nadat de accu langdurig losgekoppeld is geweest, moeten de volgende functies geïnitieerd worden:

- instellingen van het display (datum, tijd, taal, afstandseenheid en temperatuur),
- voorkeuzezenders autoradio,
- centrale vergrendeling.

Raadpleeg, als bepaalde instellingen van de auto zijn gewist, het CITROËN-netwerk om deze opnieuw in te stellen.

Als uw auto van een tachograaf of een alarm is voorzien en de auto meer dan 5 dagen niet gebruikt wordt, is het raadzaam de minpool (-) van de accu (aan de linkerkant onder de vloer, in de cabine) los te koppelen.



i Deze sticker hoort bij het Stop & Start-systeem en geeft aan dat er een speciale 12V-loodaccu is gebruikt die alleen losgekoppeld en/of vervangen mag worden door een dealer van het CITROËN-netwerk of een gekwalificeerde werkplaats.

i Na het monteren van de accu door het CITROËN-netwerk of door een gekwalificeerde werkplaats duurt het even voordat het Stop & Start-systeem weer zal werken, hoe lang dit duurt is afhankelijk van klimatologische omstandigheden en de laadtoestand van de accu (kan tot ongeveer 8 uur duren).

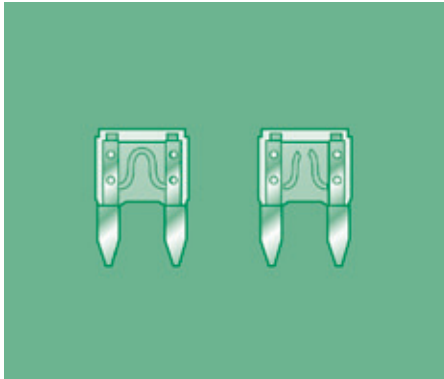

Goed

Defect

ZEKERINGEN VERVANGEN

De drie zekeringkasten bevinden zich links in het dashboard, in de rechter stijl en in de motorruimte.

De weergegeven zekeringen betreffen alleen de zekeringen die door de gebruiker kunnen worden vervangen. Raadpleeg voor alle overige werkzaamheden het CITROËN-netwerk of een gekwalificeerde werkplaats.

i Voor professionele autobedrijven: raadpleeg voor een compleet overzicht van de zekeringen en relais de schema's van de "Methodes" via het CITROËN-netwerk.

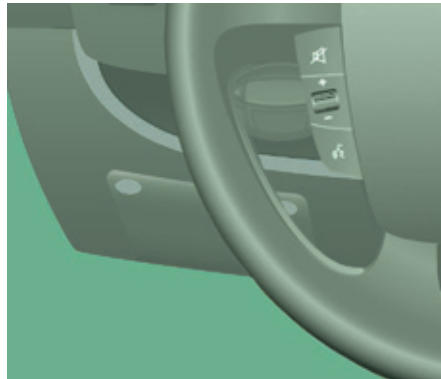

Vervangen van een zekering

Voordat u een zekering vervangt, dient u eerst de oorzaak van de storing op te sporen en te (laten) verhelpen. De nummers van de zekeringen zijn aangegeven op de zekeringkast.

Vervang een defecte zekering altijd door een zekering met dezelfde stroomsterkte.

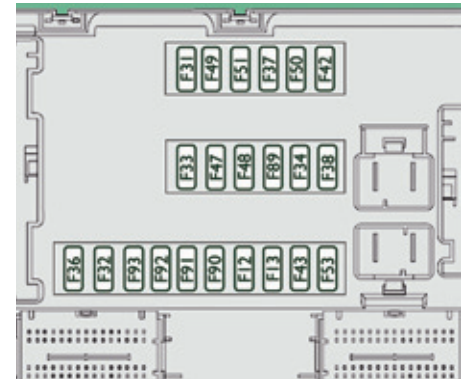

i CITROËN is niet aansprakelijk voor kosten die voortvloeien uit storingen veroorzaakt door het monteren van extra accessoires die niet door CITROËN aanbevolen en geleverd worden, of door voorzieningen die niet volgens de voorschriften van het merk zijn gemonteerd. Dit geldt met name voor apparatuur met een totaal stroomverbruik van meer dan 10 milliampère.

Zekeringen dashboard (links)

Verwijder de schroeven en kantel de zekeringkast omlaag om bij de zekeringen te komen.

Defecte zekering

Zekering	A (Ampère)	Funcctie
12	7,5	Dimlicht rechts
13	7,5	Dimlicht links
31	5	Relais elektronische eenheid motorruimte - Relais elektronische eenheid dashboard (+ sleutel)
32	7,5	Interieurverlichting (+ accu)
33	7,5	Sensor accucontrole Stop & Start-uitvoering (+ accu)
34	7,5	Interieurverlichting Minibus - Alarmknipperlichten
36	10	Autoradio - Bediening airconditioning - Inbraakalarm - Tachograaf - Elektronische eenheid stroomonderbreker - Programmeereenheid standkachel (+ accu)
37	7,5	Remlichtschakelaar - Derde remlicht - Instrumentenpaneel (+ sleutel)
38	20	Centrale portiervergrendeling (+ accu)
42	5	Elektronische eenheid en sensor ABS - Sensor ASR - Sensor CDS - Remlichtschakelaar
43	20	Motor ruitenwissers vóór (+ sleutel)
47	20	Motor ruitbediening bestuurderszijde
48	20	Motor ruitbediening passagierszijde
49	5	Elektronische eenheid parkeerhulp - Autoradio - Bediening aan de stuurkolom - Schakelaarpanelen (centraal en aan de zijkant) - Extra schakelaarpaneel - Elektronische eenheid stroomonderbreker (+ sleutel)
50	7,5	Elektronische eenheid airbags en gordelspanners
51	5	Tachograaf - Elektronische eenheid stuurbevestiging - Airconditioning - Achteruitrijlichten - Sensor water in brandstoffilter - Luchthoeveelheidsmeter (+ sleutel)
53	7,5	Instrumentenpaneel (+ accu)
89	-	Niet gebruikt
90	7,5	Grootlicht links
91	7,5	Grootlicht rechts
92	7,5	Mistlamp links
93	7,5	Mistlamp rechts

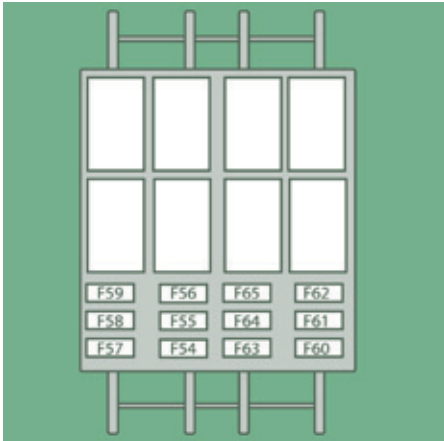

Zekeringen rechter stijl

Maak het deksel los.

Sluit het deksel na de werkzaamheden zorgvuldig.

Zekering	A (Ampère)	Functie
54	-	Niet gebruikt
55	15	Stoelverwarming
56	15	12V-aansluiting achterpassagiers
57	10	Aanvullende verwarming onder stoel
58	15	Verwarming linker achterraut
59	15	Verwarming rechter achterraut
60	-	Niet gebruikt
61	-	Niet gebruikt
62	-	Niet gebruikt
63	10	Bediening aanvullende verwarming achterpassagiers
64	-	Niet gebruikt
65	30	Aanjager aanvullende verwarming achterpassagiers

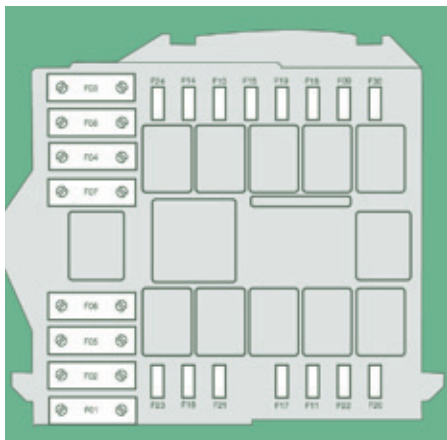

Zekeringen motorruimte

Verwijder de schroeven en kantel de zekeringkast omlaag om bij de zekeringen te komen.

Sluit het deksel na de werkzaamheden zorgvuldig.

Zekering	A (Ampère)	Functie
1	40	Voeding ABS-pomp
2	50	Elektronische eenheid voorverwarming dieselbrandstof
3	30	Contactslot - Startmotor
4	40	Voorverwarming dieselbrandstof
5	20/50	Ventilatie interieur met programmeerbare standkachel (+ accu)
6	40/60	Motorventilateurgroep interieur hoge snelheid (+ accu)
7	40/50/60	Motorventilateurgroep interieur lage snelheid (+ accu)
8	40	Motorventilateurgroep interieur (+ sleutel)
9	15	12V-aansluiting achter (+ accu)
10	15	Claxon
11	-	Niet gebruikt
14	15	12V-aansluiting vóór (+ accu)
15	15	Aansteker (+ accu)
16	-	Niet gebruikt
17	-	Niet gebruikt
18	7,5	Elektronische eenheid motor (+ accu)
19	7,5	Aircocompressor
20	30	Pomp ruitensproeiers/koplampsproeiers
21	15	Voeding brandstofpomp
22	-	Niet gebruikt
23	30	ABS-elektroklep
24	7,5	Extra schakelaarpaneel - Bediening en inklappen buitenspiegels (+ sleutel)
30	15	Buitenspiegelverwarming

LAMPEN VERVANGEN

Typen lampen

Uw auto is voorzien van verschillende typen lampen.

Verwijder ze als volgt:

Type A Volledig glazen gloeilamp: de lamp is gemonteerd met een drukbevestiging. Trek de lamp daarom voorzichtig los.

Type B Gloeilamp met bajonetsluiting: druk de lamp iets in en draai hem linksom.

Type C Cilindrische gloeilamp: druk de contacten uit elkaar.

Type D - E Halogeenlamp: duw de borgveer open en verwijder de lamp uit de lamphouder.

i Vervang een defecte lamp altijd door een lamp met dezelfde specificaties.

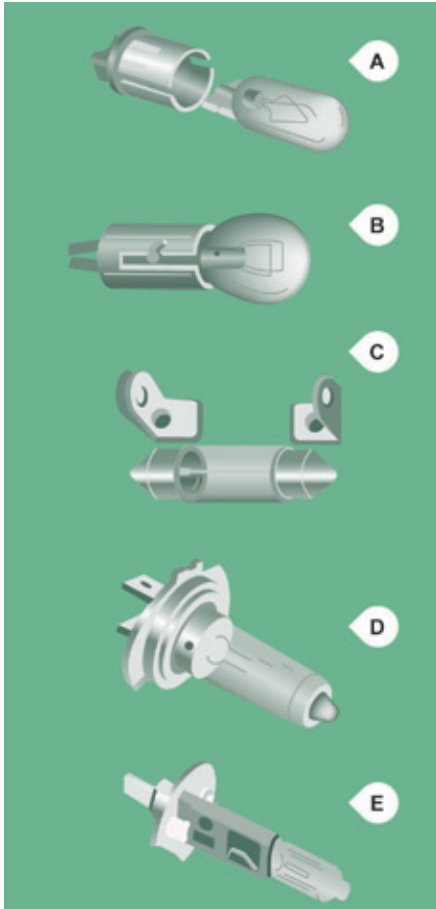

! Probeer hardnekkig vuil niet van de koplampen, achterlichten en omgeving te verwijderen met een hogedrukreiniger, om te voorkomen dat de vernislaag en de afdichting beschadigd raken.

i Gebruik de schroevendraaier in de gereedschapskist onder de voorpassagiersstoel om de bouten te verwijderen en vast te zetten. Voer het monteren uit in omgekeerde volgorde.

Defecte lamp

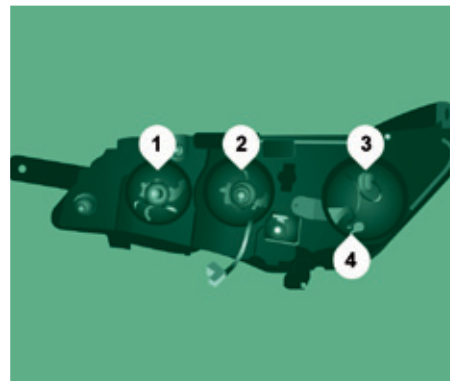
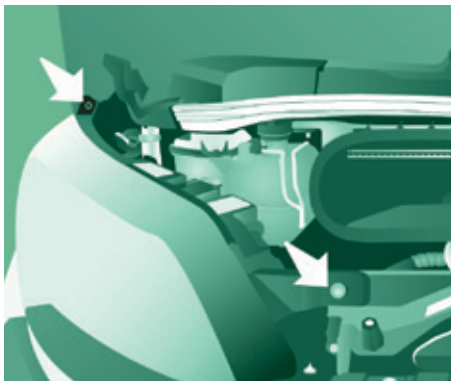

Koplampen

Open de motorkap en plaats de motorkapsteun op de juiste wijze. Steek uw hand achter de koplampunit om bij de lampen te komen.

Indien nodig kunt u de koplampunit verwijderen:

- Verwijder, afhankelijk van het verkoopland, het schuimmateriaal dat als bescherming dient tegen extreme kou door het zijwaarts naar de buitenzijde te schuiven.
- Neem de stekker los door de borgring te verwijderen.
- Verwijder de twee bevestigingsbouten van de koplampunit.
- Beweeg de koplampunit naar het midden van de auto en haal de unit uit de geleiders.

Let bij de linker koplampunit op de motorkapsteun.

1 - Grootlicht

Type D, H7 - 55 W

- Verwijder het deksel door aan de rubber lip te trekken.
- Neem de stekker los.
- Druk op de centrale haak en duw de borgveer open.
- Vervang de lamp en let erop dat het metalen gedeelte goed aansluit op de groeven van de lampunit.

2 - Dimlicht

Type D, H7 - 55 W

- Verwijder het deksel door aan de rubber lip te trekken.
- Neem de stekker los.
- Druk op de centrale haak en duw de borgveer open.
- Vervang de lamp en let erop dat het metalen gedeelte goed aansluit op de groeven van de lampunit.

3 - Richtingaanwijzers

Type A, WY21W - 21 W

- Verwijder het deksel door aan de rubber lip te trekken.
- Draai de lamphouder een kwart omwenteling linksom.
- Vervang de lamp.

4 - Parkeerlicht/dagrijverlichting

Type A, W21/5W - 21 W en 5 W

- Verwijder het deksel door aan de rubber lip te trekken.
- Draai de lamphouder een kwart omwenteling linksom.
- Vervang de lamp.

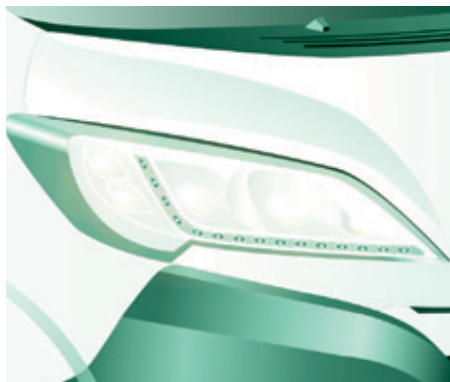

Dagrijverlichting met LED-lampen

Deze LED's (Light-Emitting Diodes) verzorgen zowel de functie dagrijverlichting als de functie parkeerlicht.

Raadpleeg het CITROËN-netwerk als uw auto is voorzien van dagrijverlichting met LED's.



5 - Mistlampen vóór

Type E, H11 - 55 W

- Draai het wiel volledig naar binnen.
- Verwijder de bout in de wielkuip.
- Verwijder de afdekplaat.

- Verwijder de bevestigingsklem en neem de stekker los.
- Draai de lamphouder en verwijder hem.
- Vervang de lamp en let erop dat het metalen gedeelte goed aansluit op de groeven van de lampunit.

! Wacht na het uitschakelen van de verlichting enkele minuten alvorens een halogeenlamp te vervangen (om brandwonden te voorkomen). Raak de lamp niet met de hand aan, maar gebruik een droge, pluisvrije doek. Controleer na het vervangen of de verlichting goed werkt.

Defecte lamp



Zijknipperlichten

Type A, W16WF - 16 W

- Beweeg het spiegelglas van de buitenspiegel opzij om bij de bouten te komen.
- Verwijder de twee bevestigingsbouten.
- Trek de lamphouder los uit de borgnokjes.
- Trek de lamp los en vervang hem.



Parkeerlichten zijkant

Type A, W5W - 5 W

- Volgens uitvoering (lengte L4): verwijder de twee bevestigingsbouten.
- Trek de lamphouder los uit de borgnokjes.
- Trek de lamp los en vervang hem.

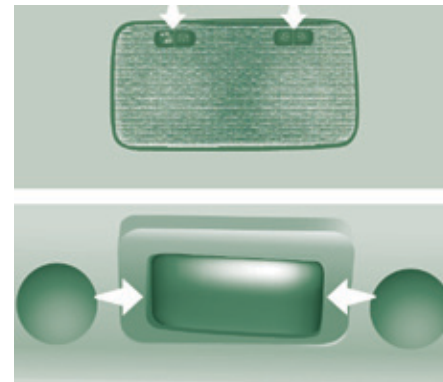

Voor / Achter

Plafonniers

Type C, 12 V 10 W - 10 W

- Druk de plafonniër op de door de pijl aangegeven punten los en verwijder hem.
- Open het beschermplaatje.
- Druk de twee contacten uit elkaar en vervang de lamp.
- Controleer of de nieuwe lamp goed tussen de contacten vastzit.
- Sluit het beschermplaatje.
- Breng de plafonniër aan en controleer of hij goed vastzit.

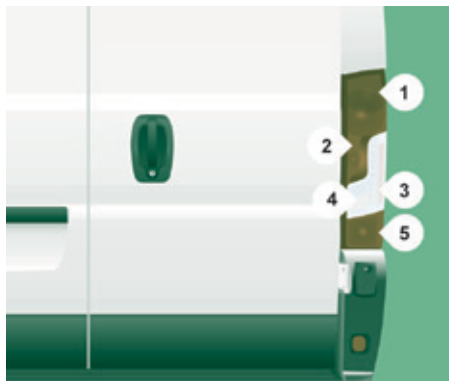

Achterlichten

 Raadpleeg voor meer informatie over de lampen het overzicht "Typen lampen".

Voer het monteren uit in omgekeerde volgorde.

1. Remlichten

Type B, P21W - 21 W

2. Remlichten/achterlichten

Type B, P21/5W - 21 W en 5 W

3. Richtingaanwijzers

Type B, PY21W - 21 W

4. Achteruitrijlichten

Type A, W16W - 16 W

5. Mistachterlicht

Type A, W16W - 16 W

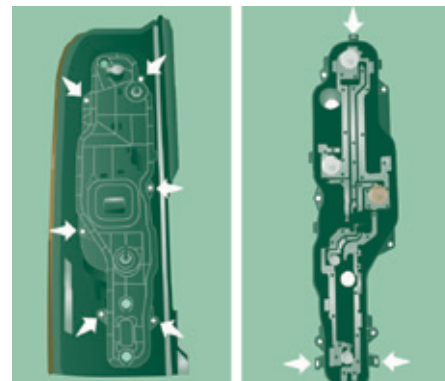
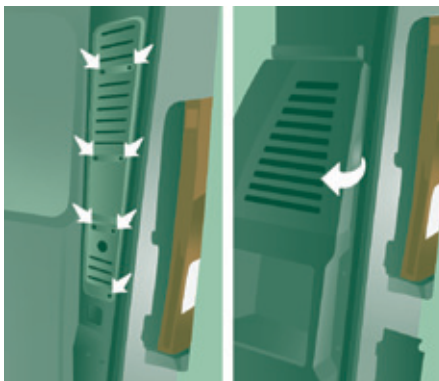

- Bepaal de plaats van de defecte lamp en open de achterdeuren.
- Verwijder de desbetreffende afdekklep door de zeven bevestigingsbouten los te draaien (bestelwagen) of
Verwijder de desbetreffende afdekklep door de klep met de handgreep los te trekken (combi).
- Neem de stekker los door op de centrale lip te drukken.
- Verwijder de twee bevestigingsmoeren van de lampunit.
- Trek aan de buitenzijde de lampunit los.
- Verwijder de zes bevestigingsbouten van de lamphouder.
- Maak de drie klemmen los en haal de lamphouder uit de behuizing.
- Vervang de lamp.

Defecte lamp

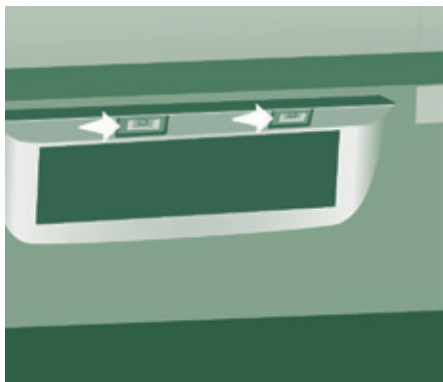

Kentekenplaatverlichting

Type C, C5W - 5 W

- Druk het lampglas op het door de pijl aangegeven punt los en verwijder het.
- Druk de twee contacten uit elkaar en verwijder de defecte lamp.
- Controleer na het vervangen van de lamp of de nieuwe lamp goed tussen de contacten vastzit.
- Breng het lampglas aan en druk het vast.

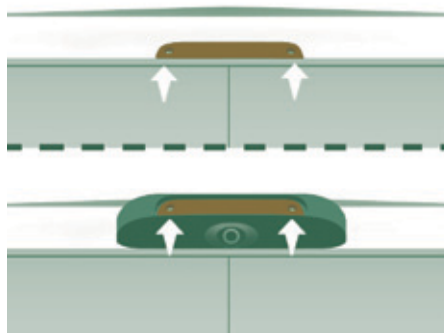

Derde remlicht

Type A, W5W - 5W (x 4)

- Verwijder de twee bevestigingsbouten van de lampunit.
- Trek de lampunit naar u toe om hem te verwijderen.

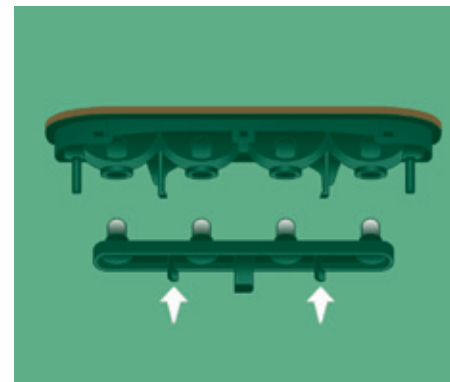

- Druk de twee borglippen naar binnen en verwijder de lamphouder.
- Trek aan de defecte lamp om hem te verwijderen.
- Vervang de lamp.



RUITENWISSEBLAD VERVANGEN

Voor een gemakkelijke toegang tot de ruitenwissers en de ruitensproeierkoppen kunt u in de uitsparingen van de voorbumper gaan staan.



Controleer of de ruitensproeierkoppen niet verstopt zitten.

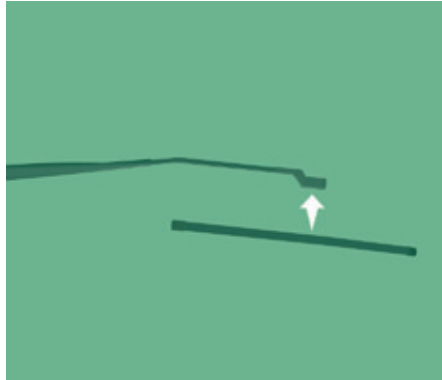

Vervangen van een wisserblad vóór

Til de ruitenwischerarm op.

Maak het wisserblad los door de knop in te drukken en verwijder het door het naar buiten te trekken.

Monteer het nieuwe wisserblad en controleer of deze goed vastzit.

Zet de ruitenwischerarm terug.



WIEL VERWISSELEN

Plaatsen van de auto

Zet de auto voor zover mogelijk op een horizontale, stabiele en stroeve ondergrond.

Trek de handrem aan, zet het contact af en schakel de eerste versnelling in.

Trek een veiligheidsvest aan en plaats de gevarendriehoek.

Zorg ervoor dat de inzittenden de auto hebben verlaten en zich op een veilige plek bevinden.

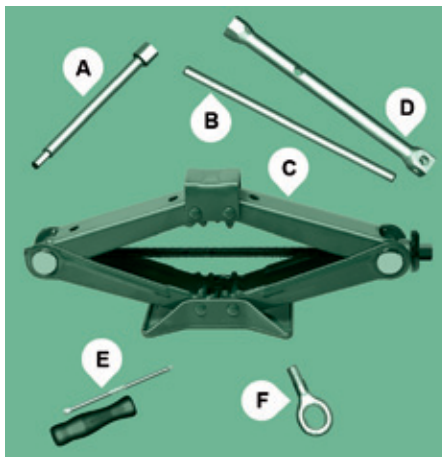

Luchtvering

Als uw auto is voorzien van luchtvering, moet u eerst de modus voor het opkrikken van de auto activeren.

Druk gelijktijdig op de twee schakelaars en houd ze minimaal 5 seconden ingedrukt; de verlichterlampjes van de schakelaars gaan permanent branden.

Als u na het verwisselen van het het wiel sneller dan 5 km/h rijdt, wordt deze modus automatisch uitgeschakeld.

 De krik en het gereedschap behoren bij uw auto. Gebruik ze niet voor andere doeleinden.

Ga nooit onder een auto liggen die alleen op de krik steunt (gebruik bokken).

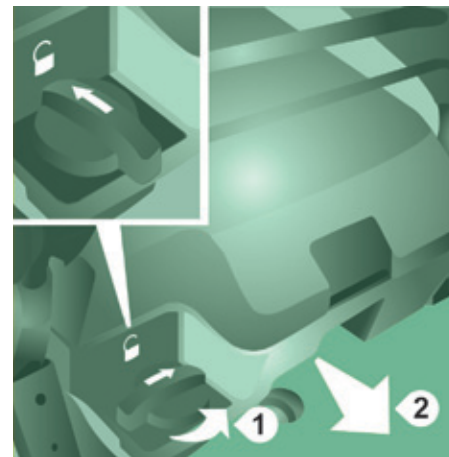

Gereedschap

Het gereedschap bevindt zich in een kist onder de zitting van de voorpassagiersstoel.

- Draai de knop een kwart omwenteling en trek aan de kist.
- Druk na gebruik van het gereedschap op de knop en draai deze een kwart omwenteling om de kist vast te zetten.

- A. Verlengstuk wielsleutel.
- B. Staaf.
- C. Krik.
- D. Wielsleutel.
- E. Schroevendraaier (met verwisselbare bits).
- F. Afneembaar sleepoog.

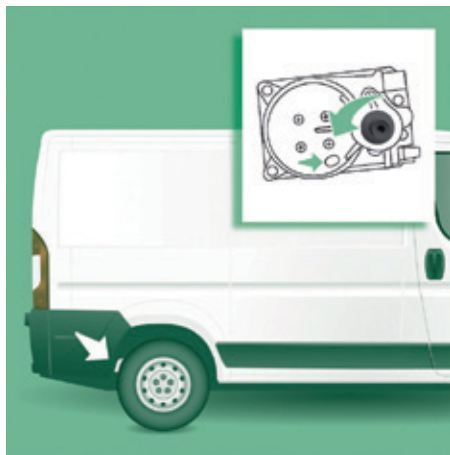

Reservewiel

De bevestigingsbout van het reservewiel bevindt zich rechts onder de achterbumper.

- Monteer het verlengstuk **A**, de wielsleutel **D** en de staaf **B** op de bevestigingsbout.
- Draai het geheel linksom om het wiel te laten zakken.
- Draai totdat de beweging blokkeert, tot aan het zogenaamde zware punt.
- Haal, nadat de kabel volledig is uitgerold, het reservewiel onder de auto vandaan.



- Draai bij uitvoeringen met **stalen velgen** de handgreep **G** los.
- Verwijder de steun **H** van het buitenste gedeelte van de stalen velg.

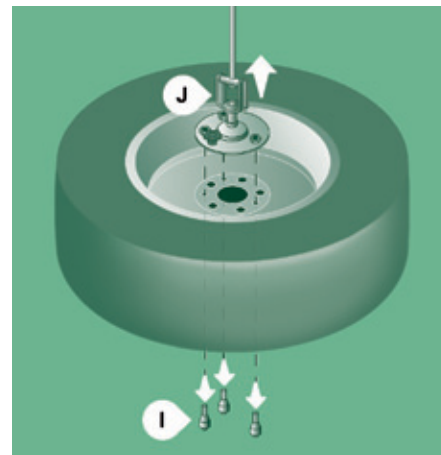

- Verwijder bij uitvoeringen met **lichtmetalen velgen** de drie bevestigingsbouten **I** van de beugel **J**.
- Verwijder het geheel van het binnenste gedeelte van de lichtmetalen velg.
- Maak het reservewiel los en plaats het bij het te verwisselen wiel.
- Plaats indien mogelijk een wielblok bij het wiel kruislings tegenover het te verwisselen wiel.



Verwijderen van het te repareren wiel

- Wip de wioldop (volgens uitvoering) los met de schroevendraaier **E** en verwijder hem.
- Draai de bouten iets los met de wielsleutel **D** en de staaf **B**.

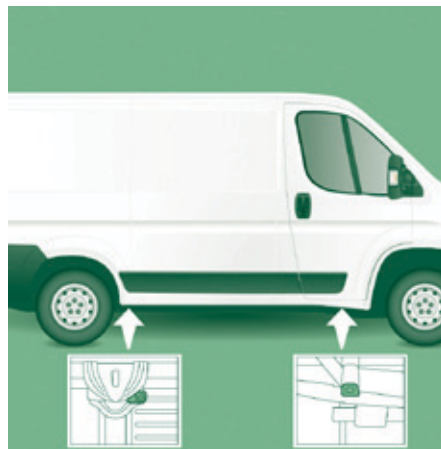

- Plaats de krik **C** onder één van de vier steunpunten aan de onderzijde (bij het te verwisselen wiel).

Plaats als uw auto is voorzien van een wegklapbare treeplank de krik onder een hoek van 45°.

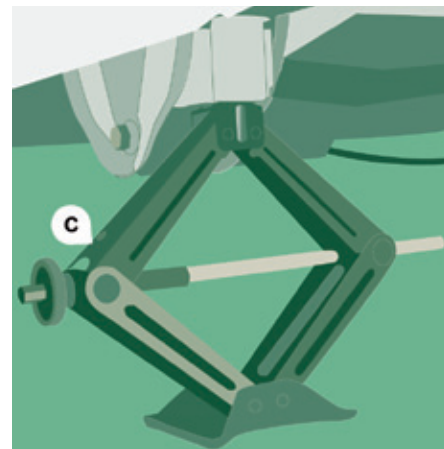

- Draai de krik uit met behulp van de wielsleutel **D** en de staaf **B** tot het wiel enkele centimeters van de grond verwijderd is.
- Draai de bouten volledig los en verwijder het te repareren wiel.

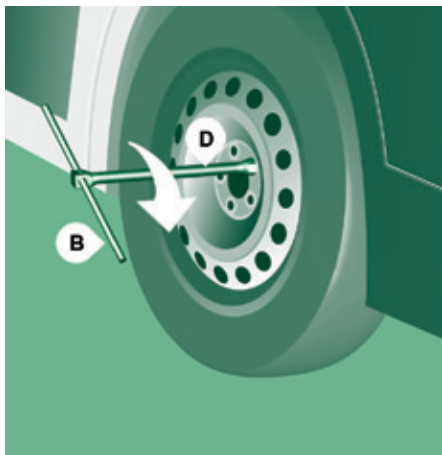

Monteren van het reservewiel

- Plaats het reservewiel op de naaf en breng de wielbouten met de hand aan.
- Draai de wielbouten iets aan met de wielsleutel **D** en de staaf **B**.
- Laat de krik **C** volledig zakken en verwijder deze vervolgens.
- Draai de bouten nogmaals aan met de wielsleutel **D** en de staaf **B** (zonder te forceren).



Opbergen van het wiel

U moet altijd het wiel met de lekke band of het reservewiel onder de auto terug plaatsen om het liersysteem te vergrendelen.

- Plaats het wiel bij de achterzijde van de auto.
- Bevestig bij uitvoeringen met **stalen velgen** de steun **H** op het buitenste gedeelte.
- Draai de handgreep **G** vast om de steun vast te zetten op de stalen velg.

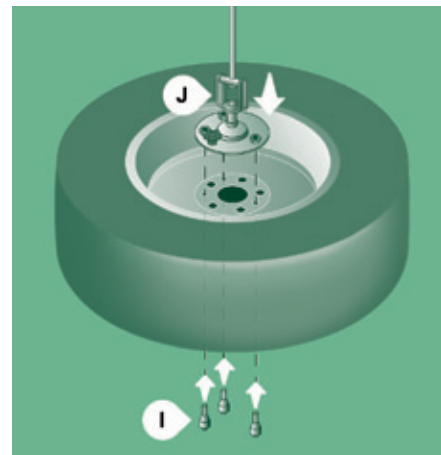

- Plaats bij uitvoeringen met **lichtmetalen velgen** de beugel **J** op het binnenste gedeelte.
- Draai de drie bevestigingsbouten **I** van de beugel vast op de lichtmetalen velg.



Monteren van het gerepareerde wiel

Volg voor het monteren van het gerepareerde wiel dezelfde procedure als voor het monteren van het reservewiel.

Vergeet niet de wioldop te bevestigen.

Het reservewiel is niet geschikt voor het afleggen van lange afstanden. Laat zo snel mogelijk het aanhaalmoment van de wielbouten en de bandenspanning van het reservewiel door het CITROËN-netwerk of een gekwalificeerde werkplaats controleren.

Laat bovendien de lekke band zo spoedig mogelijk repareren en het oorspronkelijke wiel in de plaats van het reservewiel monteren door het CITROËN-netwerk of een gekwalificeerde werkplaats.

- Plaats het verlengstuk **A**, de wielsleutel **D** en de staaf **B** op de bevestigingsbout.
- Draai het geheel rechtsonder om de kabel volledig op te rollen en het wiel tegen de bodem van de auto vast te zetten.
- Controleer of het wiel horizontaal tegen de bodem van de auto aanligt en of de uitsparing van het liersysteem zichtbaar is.
- Berg het gereedschap en de wioldop (volgens uitvoering) op.



Zie de rubriek "Technische gegevens - Identificatie" voor de plaats van de bandenspanningssticker.

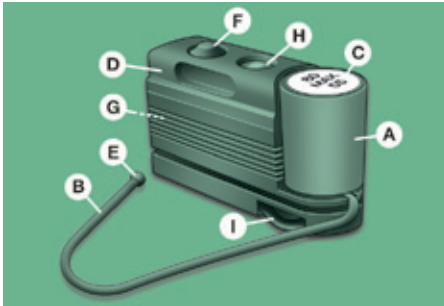

BANDENREPARATIESET

Deze set voor tijdelijke bandenreparatie bevindt zich in een tas die is opgeborgen in een van de portiervakken van de voorportieren.

Deze bevat:

- een patroon **A**, met daarin het afdichtmiddel, voorzien van:
 - een vulglang **B**,
 - een sticker **C** "max. 80 km/h", die de bestuurder op een zichtbare plaats op het dashboard moet plakken nadat de band gerepareerd is,
- een beknopte gebruiksaanwijzing voor de bandenreparatieset,
- een compressor **D** voorzien van een manometer en aansluitingen,
- aansluitnippels om verschillende onderdelen op spanning te brengen.

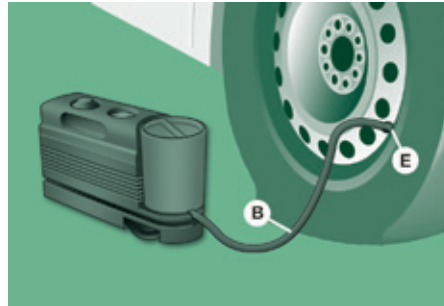

Reparatie van een band

- Trek de handrem aan.
- Haal het dopje van het ventiel van de te repareren band, monteer de vulglang **B** en schroef de ring **E** vast op het ventiel.

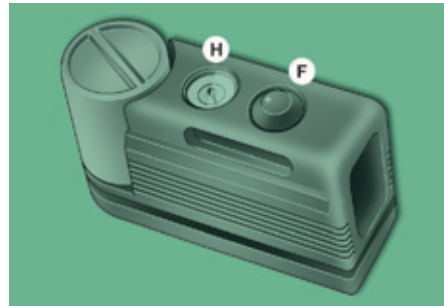

- Controleer of de schakelaar **F** van de compressor in de stand "**0**" (uit) staat.



- Start de motor.
- Sluit stekker **G** aan op de dichtstbijzijnde 12V-aansluiting in de auto.
- Schakel de compressor in door de schakelaar **F** in de stand "**I**" (aan) te zetten.
- Breng de band op een spanning van 5 bar.

Voor een betrouwbaardere meting van de druk wordt aangeraden om de druk met de compressor uitgeschakeld af te lezen op de manometer **H**.

Lekke band

- Maak, als binnen 5 minuten de spanning van minimaal **3 bar** niet bereikt is, de compressor los van het ventiel en de 12V-aansluiting. Rijd de auto ongeveer 10 meter naar voren om het afdichtmiddel binnen in de band te verdelen.
- Breng de band vervolgens weer op spanning:
 - schakel de compressor uit als binnen 10 minuten de waarde van minimaal **3 bar** niet bereikt is: de band is te zwaar beschadigd om gerepareerd te kunnen worden. Raadpleeg het CITROËN-netwerk of een gekwalificeerde werkplaats.
 - rijd zo snel mogelijk verder als de bandenspanning een waarde heeft bereikt van **5 bar**.

Zet de auto na 10 minuten stil en controleer de bandenspanning opnieuw.

Breng de band op de voorgeschreven spanning die staat vermeld op de sticker op de portierstijl aan bestuurderszijde en raadpleeg zo snel mogelijk het CITROËN-netwerk of een gekwalificeerde werkplaats.

 Deze reparatieset en de patronen zijn verkrijgbaar bij het CITROËN-netwerk.

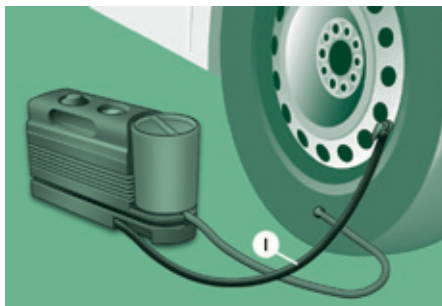

Controle en op spanning brengen

De compressor kan ook gebruikt worden om de bandenspanning te controleren en de banden op de juiste spanning te brengen.

- Maak de slang **I** los en sluit deze rechtstreeks aan op het ventiel van de band; de patroon is op deze manier met de compressor verbonden en het afdichtmiddel zal niet worden ingespoten.

Verbind slang **I** met het ventiel van de band als de bandenspanning te hoog is en druk op de gele toets in het midden van de schakelaar van de compressor.

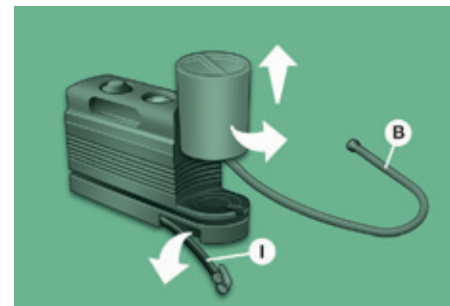

Vervangen van de patroon

Voer de volgende handelingen uit om de patroon met afdichtmiddel te vervangen:

- maak de slang **I** los,
- draai de te vervangen patroon naar links en til deze op,
- plaats de nieuwe patroon en draai deze naar rechts,
- sluit de slang **I** weer aan en verbind de slang **B** in zijn houder.

 De patroon bevat ethyleen-glycol. Dit is schadelijk bij inslikken en kan de ogen irriteren.

Houd de patroon daarom buiten het bereik van kinderen.

Gooi de patroon na gebruik niet zomaar weg, maar lever deze in bij het CITROËN-netwerk of een hiervoor bestemd inzamelpunt.



SLEPEN

Slepen van uw auto

Het afneembare sleepoog bevindt zich in de gereedschapskist onder de stoel van de voorpassagier.

Maak het klepje los met behulp van bijvoorbeeld een platte schroevendraaier.

Draai het sleepoog vast tot de aanslag.

Maak de goedgekeurde sleepstang vast aan het afneembare sleepoog.

Plaats de versnellingshendel in de neutraalstand.

i Als dit voorschrift niet wordt nageleefd, kan dit leiden tot schade aan bepaalde onderdelen van het remsysteem en het ontbreken van rembekrachtiging na het starten van de motor.

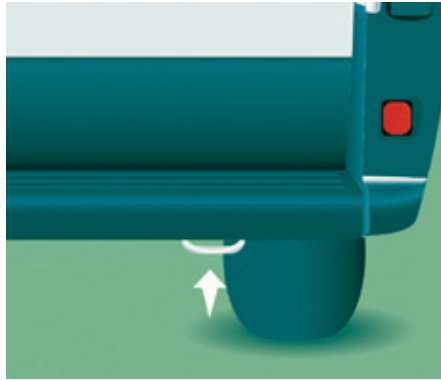

Slepen van een andere auto

Het vaste sleepoog bevindt zich rechts onder de bumper.

Maak de goedgekeurde sleepstang vast aan het vaste sleepoog.

i Algemene aanwijzingen

Volg de huidige wetgeving in uw land op. Controleer of het gewicht van de trekkende auto hoger is dan van de auto die wordt gesleept.

Er moet iemand achter het stuur van de gesleepte auto blijven zitten. Deze persoon moet beschikken over een geldig rijbewijs.

Gebruik bij het slepen met 4 wielen op de grond altijd een goedgekeurde sleepstang; touwen en riemen zijn verboden.

De bestuurder van de sleepende auto moet voorzichtig wegrijden.

Bij het slepen van de auto met stilstaande motor zijn de rem- en stuurbekrachtiging uitgeschakeld.

Laat uw auto in de volgende gevallen slepen door een professioneel bergingsbedrijf:

- als de auto is gestrand op de autosnelweg,
- bij auto's met vierwielaandrijving,
- als het niet mogelijk is de versnellingsbak in de neutraalstand te zetten, het stuurslot te ontgrendelen of de handrem los te zetten,
- bij takelen met slechts twee wielen op de grond,
- bij het ontbreken van een goedgekeurde sleepstang...

TREKHAAK MET VERWIJDERBARE KOGEL

Presentatie

Deze af fabriek gemonteerde trekhaakkogel kan gemakkelijk en snel worden gemonteerd en verwijderd. Hiervoor is geen gereedschap nodig.



1. Bevestigingssteun.
2. Aansluiting.
3. Veiligheidsring.
4. Verwijderbare kogel.
5. Hendel voor vergrendeling/ontgrendeling.
6. Slot met sleutel.
7. Label waarop het nummer van de sleutel kan worden genoteerd.

+ Zie de rubriek "Technische gegevens - Gewichten" voor de maximale kogeldruk en de maximale aanhangergewichten.

Zie de rubriek "Accessoires - Trekken van een aanhanger" voor de veiligheidsadviezen bij het trekken van een aanhanger.

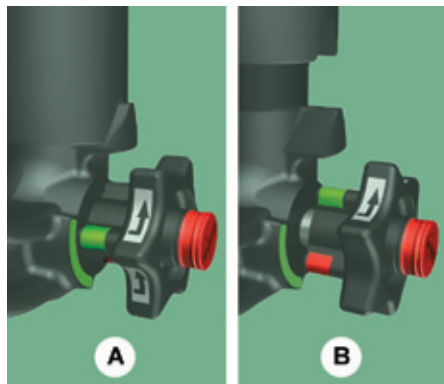

- A. **Vergrendelde** stand; de hendel maakt contact met de kogel (geen vrije ruimte).
- B. **Ontgrendelde** stand; de hendel en de kogel maken geen contact met elkaar (vrije ruimte van ongeveer 5 mm).

i Houd u aan de ter plaatse geldende regelgeving.

i Vóór het gebruik

Verzeker u ervan dat de kogel correct vergrendeld is. Doe dit door het volgende te controleren:

- het groene merkteken van de hendel valt samen met het groene merkteken van de kogel,
- de hendel maakt contact met de kogel,
- het slot is afgesloten en de sleutel is verwijderd; de hendel kan niet meer worden bediend,
- de kogel mag absoluut niet in de steun kunnen bewegen: duw en trek eraan om dit te controleren.

Tijdens het gebruik

Ontgrendel nooit het systeem terwijl een aanhanger is aangekoppeld of een bagageplateau op de kogel is gemonteerd. Overschrijd nooit het maximaal toelaatbare gewicht van de auto en van de aanhanger en het maximaal toelaatbare treingewicht.

Na het gebruik

Als gereden wordt zonder aanhanger of bagageplateau, moet de kogel zijn verwijderd en moet de afdekkap op de steun zijn aangebracht. Dit is met name van belang als de kogel het zicht op de kentekenplaat of de verlichting van de auto belemmert.

Monteren van de kogel



Verwijder onder de achterbumper de afdekkap van de bevestigingssteun.



Steek het uiteinde van de kogel 4 in de steun 1 en duw de kogel omhoog; de kogel wordt zo automatisch vergrendeld.

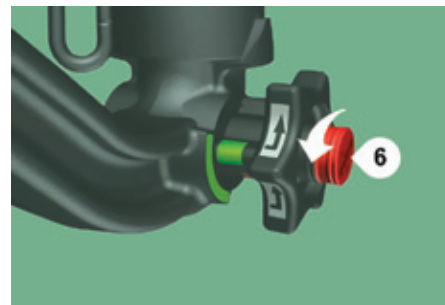

Controleer of het mechanisme correct vergrendeld is (stand A). Vergrendel het slot 6 met de sleutel.

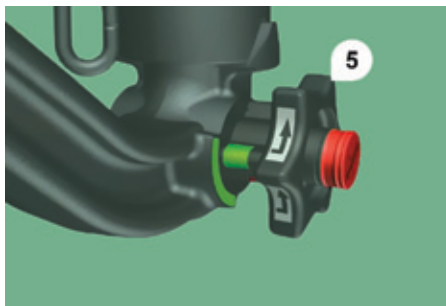

De hendel 5 maakt een kwart omwenteling linksom; houd uw hand uit de buurt van de hendel.

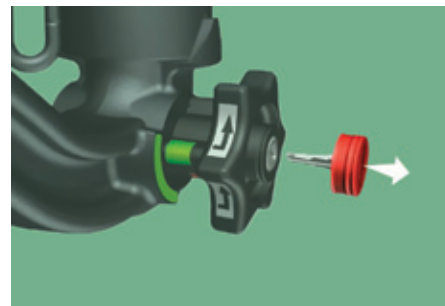

Verwijder altijd de sleutel. De sleutel kan niet worden verwijderd als het slot ontgrendeld is. Klem het kapje op het slot.

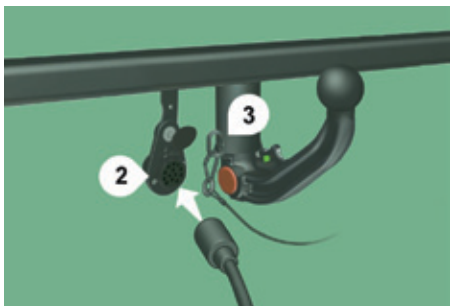

Verwijder de beschermkap van de trekhaakkogel.

Maak de aanhanger vast aan de trekhaakkogel.

Maak de kabel van de aanhanger vast aan het veiligheidsoog 3 van de steun.

Sluit de stekker van de aanhanger aan op de aansluiting 2 van de steun.

Verwijderen van de kogel

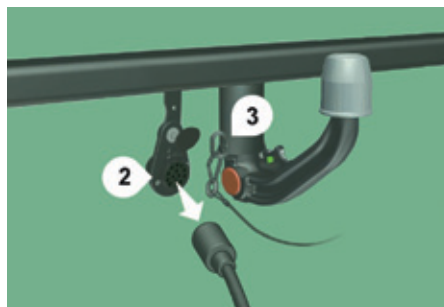

Neem de stekker van de aanhanger los van de aansluiting 2 van de steun.

Maak de kabel van de aanhanger los van het veiligheidsoog 3 van de steun.

Maak de aanhanger los van de trekhaakkogel.

Monteer de beschermkap op de trekhaakkogel.

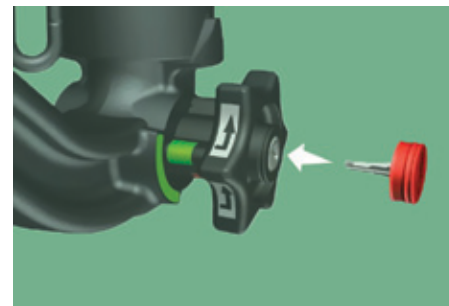

Verwijder het kapje van het slot en zet het kapje vast op de kop van de sleutel.

Steek de sleutel in het slot 6.

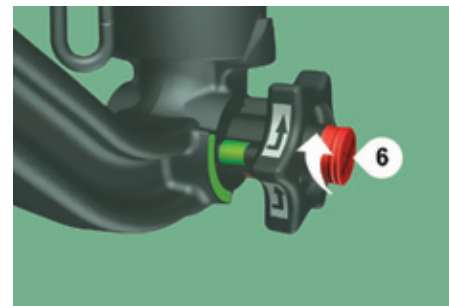

Ontgrendel het slot met de sleutel.

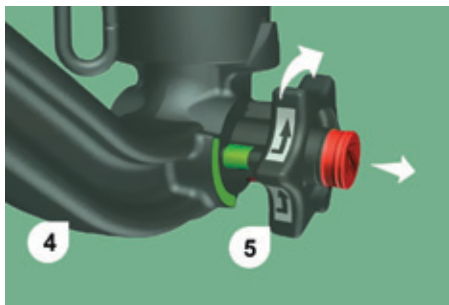

Houd de kogel **4** stevig met één hand vast; trek met de andere hand aan de hendel **5** en draai hem rechtsonder tot de aanslag; laat de hendel niet los.



Verwijder de kogel via de onderzijde van de steun **1**.

Laat de hendel los; deze wordt automatisch geblokkeerd in de ontgrendelde stand (stand **B**).



Monteer de afdekkap op de steun.

Berg de kogel zorgvuldig op in de hoes, zodat de kogel geen schokken kan oplopen en niet vuil kan worden.

Onderhoud

De correcte werking van het systeem is alleen gegarandeerd als de kogel en de steun schoon blijven.

Alvorens de auto met een hogedrukreiniger schoon te maken moet de kogel zijn verwijderd en de afdekkap op de steun zijn gemonteerd.

i Breng het bijgevoegde label op een goed zichtbare plaats aan, in de buurt van de steun of in de bagage-/laadruimte. Neem contact op met het CITROËN-netwerk of een gekwalificeerde werkplaats voor werkzaamheden aan het trekhaakstelsel.

TEKSTEN OP DE STICKERS

In deze rubriek vindt u alle teksten die op de stickers in de auto zijn vermeld.

 Zie voor de identificatiestickers de rubriek "Technische gegevens".

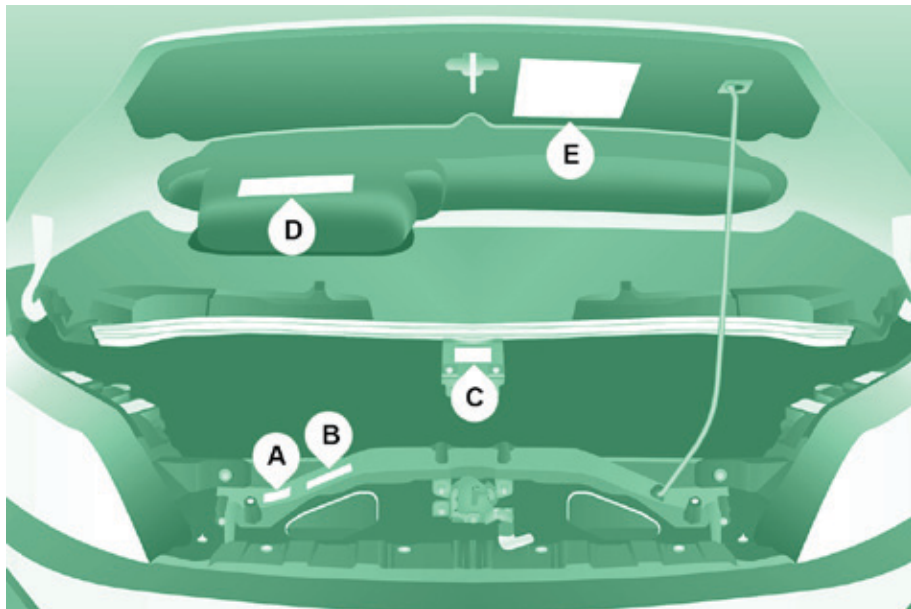
**In de motorruimte****A**

Originele lak

Kleur

Code

Vernis

B

AUTO MET AIRCONDITIONING - R134A -
ZONDER "CFC"

HOEVEELHEID R134A (kg)

C

UITSLUITEND VOOR HULP.

D

GEVAAR

MOTOR KAN AUTOMATISCH
STARTEN. HAAL DE SLEUTEL UIT HET
CONTACTSLOT ALS DE MOTORKAP IS
GEOPEND.

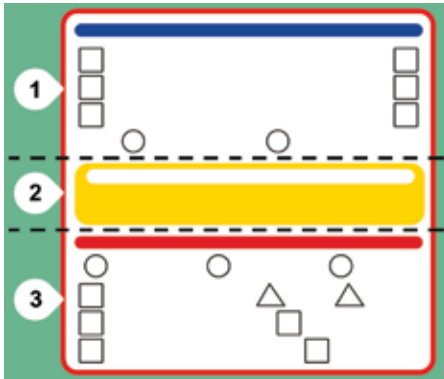

E

1 - LET OP

ORIGINELE SMEERMIDDELEN EN VLOEISTOFFEN	
Motorolie	Transmissie
Radiator	Remmen
Ruitensproeier	Stuurbekrachtiging
RAADPLEEG HET ONDERHOUDSBOEKJE.	BESCHERM UW OGEN.

2 - VEILIGHEID

Door originele onderdelen, smeermiddelen en vloeistoffen te gebruiken en de onderhoudsschema's na te leven blijven de betrouwbaarheid en de veiligheid van uw auto op hun oorspronkelijke niveau.

3 - GEVAAR

BUITEN BEREIK VAN KINDEREN HOUDEN.	NIET BIJ OPEN VUUR HOUDEN.	NIET AANRAKEN.
VERWIJDER DE DOP NIET ALS DE MOTOR WARM IS.	EXPLOSIE	BIJTENDE VLOEISTOF
KAN AUTOMATISCH WORDEN INGESCHAKELD, ZELFS ALS DE MOTOR IS AFGEZET.		NIET OPENEN: GAS ONDER HOGE DRUK.
AUTOMATISCH STARTEN VAN DE MOTOR. HAAL DE SLEUTEL UIT HET CONTACTSLOT ALS DE MOTORKAP IS GEOPEND.		HOOGSPANNING



Aan de binnenzijde van de brandstofvulklep

GEVAAR, LANGZAAM VERWIJDEREN.
DE BRANDSTOFDAMPEN KUNNEN
SCHADELIJK ZIJN VOOR DE
GEZONDHEID.

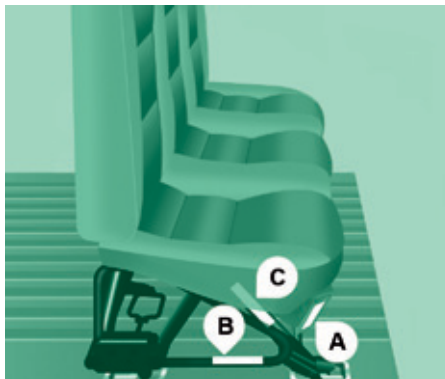

Op de achterbank

A

Duw tegen de rugleuning alvorens deze
neer te klappen.

B

TREK OM TE OPENEN.

C

TREK AAN DE HENDEL 1 OM DE
RUGLEUNING GEDEELTELIJK NAAR
VOREN TE KLAPPEN.

TREK AAN DE HENDEL 2 OM DE
RUGLEUNING VOLLEDIG NEER TE
KLAPPEN.

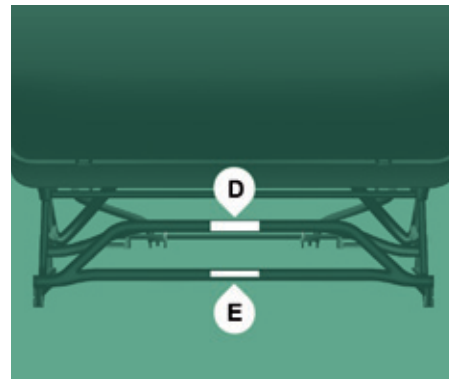

D

GA NIET ACHTER DE NEERGEKLAPTE
STOEL ZITTEN EN LEG GEEN
VOORWERPEN OP DE EERSTE ZITRIJ.

E

TREK OM NEER TE KLAPPEN.



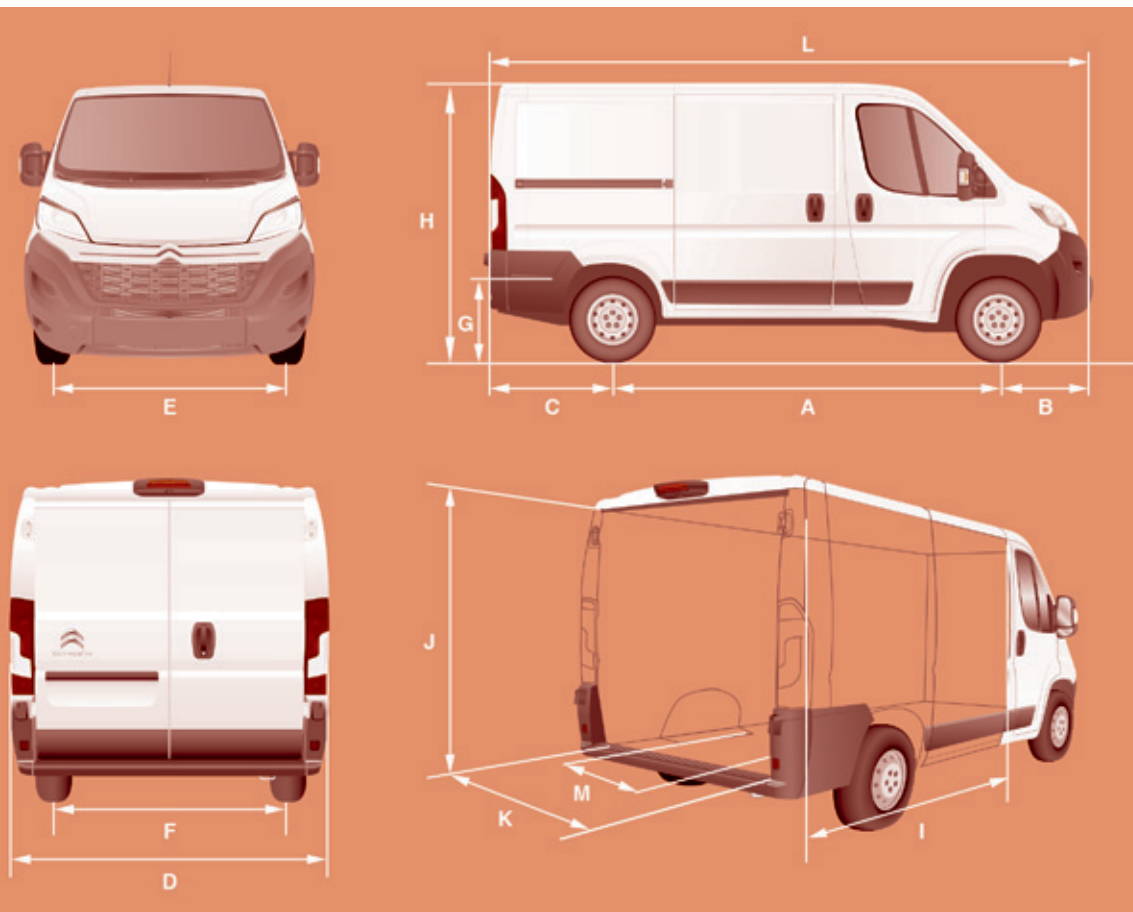

AFMETINGEN

De afmetingen staan vermeld in millimeters.

Uw auto is leverbaar in 4 lengten (L1..) en 3 hoogten (H1..). Raadpleeg de desbetreffende tabellen:

		BESTELWAGEN							
		L1		L2		L3		L4	
		H1	H2	H1	H2	H2	H3	H2	H3
L	Totale lengte	4963		5413		5998		6363	
H	Totale hoogte	2254	2524	2254	2524	2524	2764	2524	2764
A	Wielbasis	3000		3450		4035			
B	Overhang vóór	948							
C	Overhang achter	1015						1380	
D	Totale breedte (met/zonder buitenspiegels)	2508/2050							
E	Spoorbreedte vóór	1810							
F	Spoorbreedte achter	1790							
G	Laadhoogte	535 - 565							
I	Lengte laadvloer	2670		3120		3705		4070	
J	Maximale hoogte laadruimte	1662	1932	1662	1932	1932	2172	1932	2172
K	Maximale breedte laadruimte	1870							
M	Breedte tussen wielkasten	1422							
	Inhoud (m³)	8	9,5	10	11,5	13	15	15	17



ACHTERDEUREN

		L1		L2		L3		L4	
		H1	H2	H1	H2	H2	H3	H2	H3
N	Nuttige hoogte achterdeuren	1520	1790	1520	1790	1790	2030	1790	2030
O	Nuttige breedte achterdeuren	1562							



		SCHUIFDEUR							
		L1		L2		L3		L4	
		H1	H2	H1	H2	H2	H3	H2	H3
P	Hoogte schuifdeur	1485	1755	1485	1755				
Q	Breedte schuifdeur	1075			1250				

Afmetingen

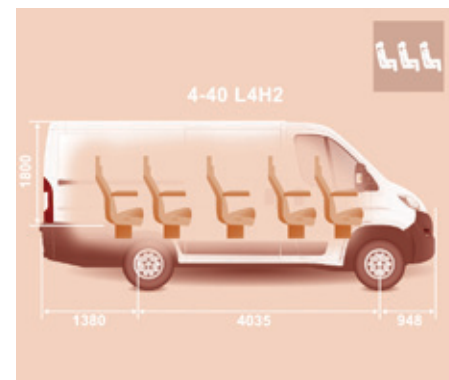
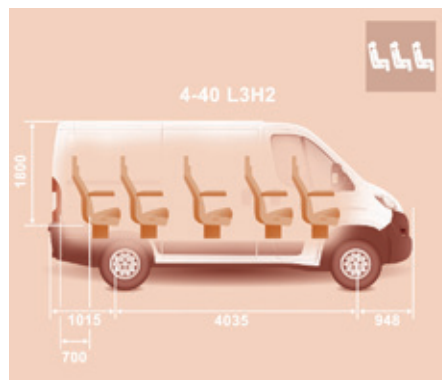

COMBI				
	L1H1		L2H2	
A	751	872	1201	1322
B	1201	1743	1651	2193
C	-	860	-	860

MOTOREN EN VERSNELLINGSBAKKEN

Dieselmotoren	2.0 BlueHDi 110 2.0 BlueHDi 110 S&S	2.0 BlueHDi 130 2.0 BlueHDi 130 S&S	2.0 BlueHDi 160 2.0 BlueHDi 160 S&S	2.0 HDi 160
Versnellingsbak	Handgeschakeld (6 versnellingen)			
Vermogen (pk)	110	130	160	160
Max. vermogen ECE-norm (kW)	80	96	118	120
Cilinderinhoud (cm ³)	1997	1997	1997	1997
Boring x slag (mm)	85 x 88	85 x 88	85 x 88	85 x 88
Toerental bij max. vermogen (t/min)	3500	3750	3750	3750
Max. koppel ECE-norm (Nm)	300	340	350	340
Toerental bij maximaal koppel (t/min)	1500	1750	1750	2000
Brandstof	Diesel	Diesel	Diesel	Diesel
Katalysator	Ja	Ja	Ja	Ja
Roetfilter	Ja	Ja	Ja	Ja
Inhoud motorolie (liter) na verversing en vervanging van het filter	6,6	6,6	6,6	5,25

Brandstofkwaliteit voor dieselmotoren

Auto's met dieselmotoren kunnen probleemloos rijden op biobrandstoffen die aan de huidige en toekomstige Europese richtlijnen voldoen (diesel die voldoet aan de richtlijn EN 590 gemengd met biobrandstof die voldoet aan de richtlijn EN 14214) en die aan de pomp getankt kunnen worden (met een gehalte aan methyl-estervetzuren van 0 tot 7%).

Dieselmotoren

Dieselmotoren	2.2 HDi 110	2.2 HDi 130 2.2 e-HDi 130		2.2 HDi 150 2.2 e-HDi 150	3.0 HDi 180
Versnellingsbak	Handgeschakeld (6 versnellingen)				
Vermogen (pk)	110	120	130	150	180
Max. vermogen ECE-norm (kW)	81	88	96	110	130
Cilinderinhoud (cm ³)	2198	2198		2198	2999
Boring x slag (mm)	86 x 94,6	86 x 94,6		86 x 94,6	95,8 x 104
Toerental bij max. vermogen (t/min)	3500	3500		3500	3600
Max. koppel ECE-norm (Nm)	250	320		320	400
Toerental bij maximaal koppel (t/min)	1500	2000		2000	1400
Brandstof	Diesel	Diesel		Diesel	Diesel
Katalysator	Ja	Ja		Ja	Ja
Roetfilter	Ja	Nee	Ja	Ja	Ja
Inhoud motorolie (liter) na verversing en vervanging van het filter	6,2	6,4	6,2	6,2	9

Het gebruik van biobrandstof B30 is mogelijk bij bepaalde dieselmotoren op voorwaarde dat de bijzondere onderhoudsvoorschriften strikt worden nageleefd, zoals aangegeven in het garantie- en onderhoudsboekje. Raadpleeg het CITROËN-netwerk of een gekwalificeerde werkplaats.

Het gebruik van elk ander type (bio)brandstof (zuivere of verdunde plantaardige of dierlijke olie, stookolie...) is nadrukkelijk verboden (kans op schade aan de motor en het brandstofcircuit).

GEWICHTEN EN AANHANGERGEWICHTEN

Raadpleeg het kentekenbewijs en het constructeursplaatje van uw auto.

Houd u aan het in uw land voorgeschreven maximale aanhangergewicht. Raadpleeg voor meer informatie over de mogelijkheden voor het trekken van een aanhanger en over het maximale treingewicht het CITROËN-netwerk.

Bij het trekken van een aanhanger geldt een lagere snelheidslimiet (in Nederland wettelijk 90 km/h).

Bij hoge buitentemperaturen kunnen de prestaties van de auto minder worden om de motor te beschermen. Als de buitentemperatuur meer dan 37°C bedraagt, moet het treingewicht worden vermindert.

Deze tabellen geven de gehomologeerde gewichtswaarden (in kg) weer, afhankelijk van de afmetingen en de benamingen van de auto.

Minibus

Afmetingen	Benamingen	Maximaal toegestaan totaalgewicht	Aanhangergewicht (ongeremd)	Aanbevolen kogeldruk
L3 H2	440	4005	X	X
L4 H2	442	4250	X	X

Combi 5-6 zitplaatsen

Afmetingen	Benamingen	Maximaal toegestaan totaalgewicht	Aanhangergewicht (ongeremd)	Aanbevolen kogeldruk
L1 H1	30	3000	750	100
	33	3300	750	100
L2 H2	33	3300	750	100
	435	3500	750	120

Combi 7-8-9 zitplaatsen

Afmetingen	Benamingen	Maximaal toegestaan totaalgewicht	Aanhangergewicht (ongeremd)	Aanbevolen kogeldruk
L1 H1	30	3150	750	100
L2 H2	33	3300	750	100

Verminderde belading auto

Als de auto het maximale toegestane totaalgewicht niet heeft bereikt, kan er extra lading in de aanhanger worden vervoerd.

In geen geval mag het maximale aanhangergewicht of het maximale technisch toegestane treingewicht worden overschreden.

Houd u aan de toegestane aanhangergewichten voor uw auto.

Gewichten

Bestelwagen				
Afmetingen	Benamingen	Maximaal toegestaan totaalgewicht	Aanhangergewicht (ongeremd)	Aanbevolen kogeldruk
L1 H1	28	2800	750	100
	30	3000	750	100
	33	3300	750	100
	35	3500	750	100
	435	3500	750	120
	440	4005	750	120
L1 H2	30	3000	750	100
	33	3300	750	100
	35	3500	750	100
L2 H1	30	3000	750	100
	33	3300	750	100
	35	3500	750	100
	435	3500	750	120
L2 H2	30	3000	750	100
	33	3300	750	100
	35	3500	750	100
	435	3500	750	120
	440	4005	750	120

Bestelwagen

Afmetingen	Benamingen	Maximaal toegestaan totaalgewicht	Aanhangergewicht (ongeremd)	Aanbevolen kogeldruk
L3 H2	33	3300	750	100
	35	3500	750	100
	435	3500	750	120
	440	4005	750	120
L3 H3	33	3300	750	100
	35	3500	750	100
	435	3500	750	120
	440	4005	750	120
L4 H2	435	3500	750	120
	440	4005	750	120
L4 H3	435	3500	750	120
	440	4005	750	120

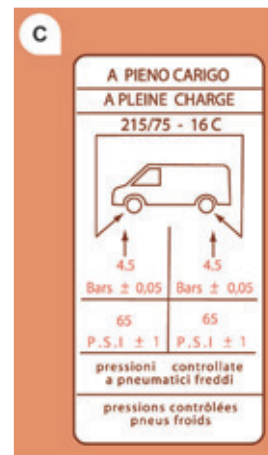
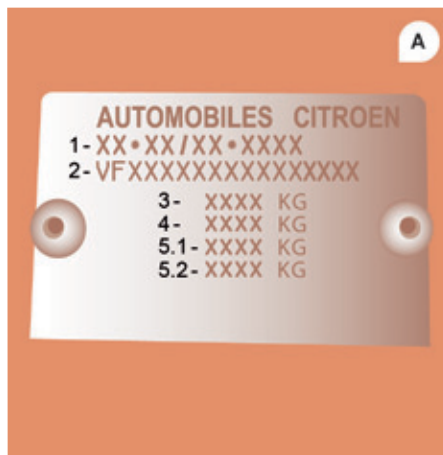
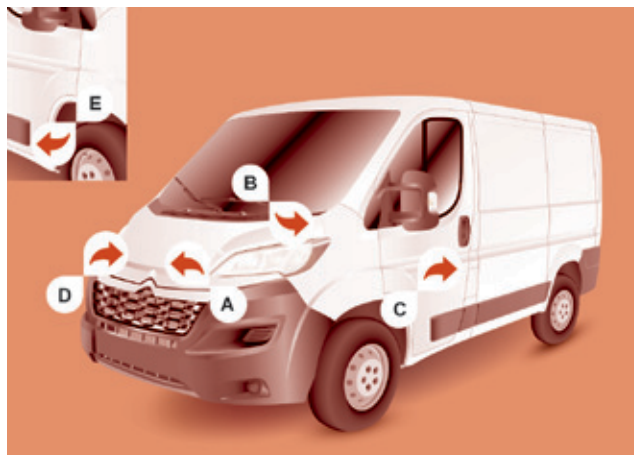

IDENTIFICATIE

A. Constructeursplaatje

Dit plaatje bevindt zich op de traverse van de voorbumper, onder de motorkap.

- 1 - Europees typegoedkeuringsnummer.
- 2 - Serienummer VF
- 3 - Maximaal toegestaan totaalgewicht.
- 4 - Maximaal toegestaan treingewicht.
- 5.1 - Maximale aslast vóór.
- 5.2 - Maximale aslast achter.

B. Serienummer op de carrosserie

C. Banden

Deze sticker (aan de afbeelding kunnen geen rechten worden ontleend) op de stijl aan de bestuurderszijde van de auto geeft de volgende informatie:

- de bandenmaat,
- de bandenspanning bij beladen auto.

Controleer de bandenspanning minimaal één keer per maand, bij koude banden.

D. Kleurcode van de lak

De kleurcode van de lak staat vermeld op de traverse van de voorbumper, onder de motorkap.

E. Serienummer op de carrosserie

Dit nummer bevindt zich onder het kunststof afdekklaasje ter hoogte van de dorpel rechts.

Audio-/telematicasysteem met touchscreen

Multimedia-autoradio - Bluetooth®-telefoon - GPS-navigatie



	Inhoud
Basisfuncties	184
Termenlijst	185
Stuurkolomschakelaars	186
Menu's	187
Radio	188
Digitale radio (DAB, Digital Audio Broadcasting)	192
Media	194
Navigatie	202
Telefoon	206
Voertuiginformatie	210
Instellingen	212
Gesproken commando's	222

i Dit systeem is zodanig gecodeerd dat het uitsluitend in uw auto functioneert.

! Om veiligheidsredenen mag de bestuurder handelingen die zijn volledige aandacht vragen uitsluitend uitvoeren bij stilstaande auto. Wanneer de eco-mode is geactiveerd, schakelt het systeem zichzelf na het afzetten van de motor automatisch uit om te voorkomen dat de accu ontladen raakt.

Basisfuncties

Gebruik de toetsen onder het touchscreen om de hoofdmenu's te openen en druk vervolgens op de op het touchscreen weergegeven toetsen.



i Als het bijzonder warm is, kan ter beveiliging van het systeem het geluidsvolume worden beperkt. Als de temperatuur in het interieur voldoende is gezakt, wordt de normale werking van het systeem weer hersteld. Het systeem kan ook gedurende minimaal 5 minuten overgaan in de waakstand (volledig uitschakelen van het scherm en het geluid).

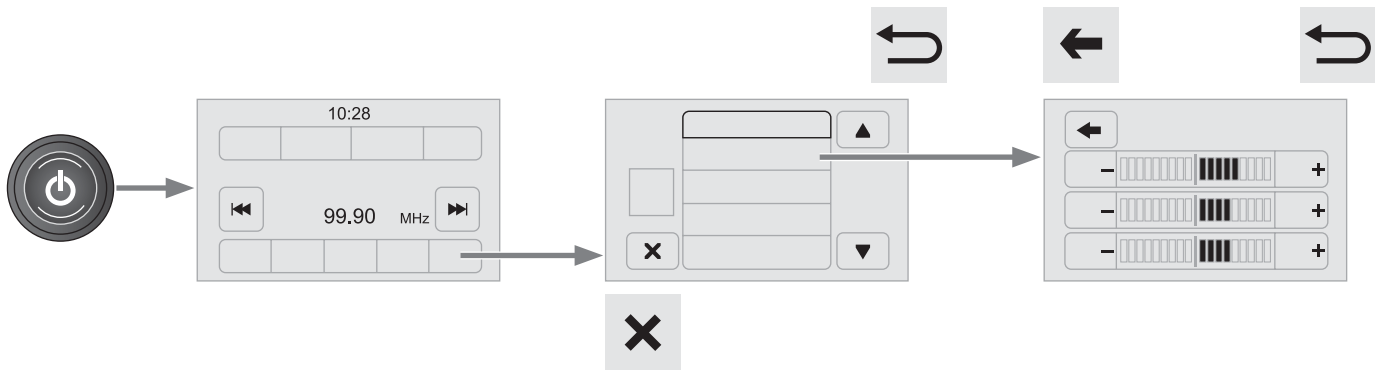

Termenlijst

Termen systeem	Betekenis / bijbehorende acties
VOLUME	Het volume regelen door te draaien.
RADIO	Openen van het menu van de radio.
MEDIA	Openen van het menu "Media" en toegang tot de verschillende geluidsbronnen.
NAV	Openen van het menu "Navigatie".
PHONE	Openen van het menu "Telefoon".
MORE	Toegang tot de informatie over de auto.
BROWSE TUNE SCROLL	Aan de knop draaien om: - door een menu of een lijst te scrollen. - een radiozender te selecteren.
ENTER	Bevestigen van een op het scherm weergegeven optie door te drukken.



Drukken: in-/uitschakelen.
Draaien: instellen van het geluidsvolume (voor elke geluidsbron afzonderlijk).



Uitwerpen van de CD.



Uit-/inschakelen van het scherm.



Weergeven/onderbreken van de geluidswaergave (mute/pause).



Radio, draaien: zoeken van een radiozender.
Media, draaien: selecteren van de vorige/volgende track.
Drukken: bevestigen van de op het scherm weergegeven optie.



Activeren, deactiveren en configureren van bepaalde opties van het systeem en van de auto.



Ongedaan maken van de huidige bewerking.
Omhooggaan in een structuur (menu of map).

i Het is een "resistief" scherm dat voelbaar aangeraakt moet worden, met name bij bewegingen (door een lijst bladeren, scrollen over de kaart, enz.). Lichtjes aanraken is niet voldoende. Als het scherm met meerdere vingers wordt aangeraakt, worden de commando's niet opgevolgd. Het scherm kan ook worden bediend als u handschoenen draagt. Dankzij deze technologie kan het scherm bij elke temperatuur worden gebruikt.

! Gebruik voor het schoonmaken van het scherm een zacht, niet-schurend doekje (bijvoorbeeld een brillendoekje) zonder schoonmaakmiddel. Raak het scherm niet met een puntig voorwerp aan. Raak het scherm niet met vochtige handen aan.

Stuurkolomschakelaars



Activeren/deactiveren van de pauzefunctie van de geluidsbronnen CD, USB/iPod, Bluetooth®.

Activeren/deactiveren van de mute-functie van de radio.

Activeren/deactiveren van de microfoon tijdens een telefoongesprek.



Omhoog of omlaag bewegen: verhogen of verlagen van het volume voor de gesproken berichten en de geluidsbronnen, de handsfree-functie en het oplezen van sms-berichten.



Activeren van de spraakherkenning. Een gesproken bericht onderbreken om een nieuw gesproken commando te geven.

Onderbreken van de spraakherkenning.



Aannemen van een binnenkomende oproep.

Aannemen van een tweede oproep en in de wacht zetten van het huidige gesprek.

Activeren van de spraakherkenning voor de telefoonfunctie.

Onderbreken van een gesproken bericht om een ander gesproken commando te geven.

Onderbreken van de spraakherkenning.



Radio, omhoog of omlaag bewegen: selecteren van de volgende/vorige zender.

Radio, omhoog of omlaag gedruwd houden: omhoog/omlaag scrollen door de frequenties tot de toets wordt losgelaten.

Media, omhoog of omlaag bewegen: selecteren van de volgende/vorige track.

Media, omhoog of omlaag gedruwd houden: vooruit/achteruit spoelen tot de toets wordt losgelaten.



Weigeren van een binnenkomende oproep.

Telefoongesprek beëindigen.

Menu's

RADIO

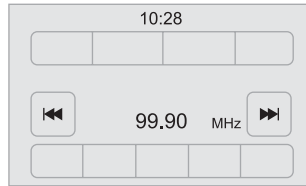

Selecteren van de verschillende radiobronnen. Activeren, deactiveren en configureren van bepaalde opties.

MEDIA



Selecteren van de verschillende geluidsbronnen. Activeren, deactiveren en configureren van bepaalde opties.

NAV

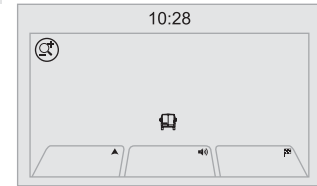

Instellen van de navigatie en kiezen van de bestemming.

PHONE

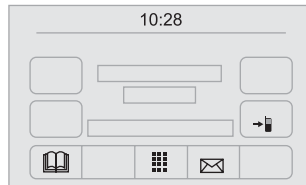

Verbinden van een telefoon via Bluetooth®.

MORE



Weergeven van de buitentemperatuur, het klokje, de kompas en de boordcomputer.









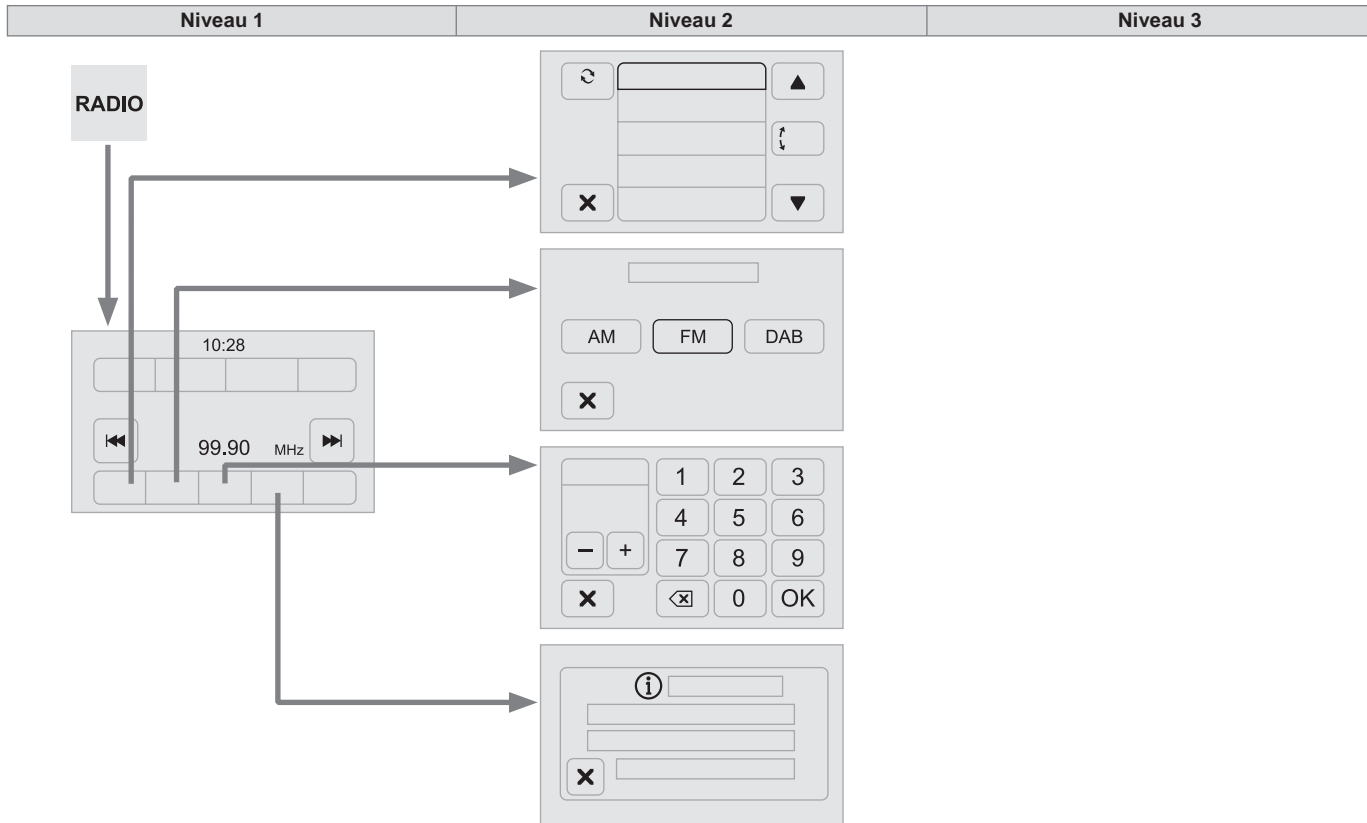

Instellingen



Activeren, deactiveren en configureren van bepaalde opties van het systeem en van de auto.

Radio



	Niveau 1	Niveau 2	Niveau 3	Aanwijzingen	
RADIO	RADIO ↓ 			Druk kort op de toetsen om automatisch te zoeken. Houd uw vinger op de toetsen om snel te zoeken.	
	RADIO ↓ Drukken Voorkeuzezend.			Druk lang op de toets om de beluisterde zender op te slaan als voorkeuzezender. De beluisterde zender wordt uitgelicht weergegeven. Druk op de toets "Alle" om alle voorkeuzezenders van de geselecteerde frequentieband weer te geven.	
	RADIO ↓ Scrollen		Zenderlijst		Een zender selecteren door er op te drukken.
					De lijst bijwerken afhankelijk van de ontvangst.
		 			Druk op deze toetsen om door de ontvangen zenders te scrollen.
					Direct naar de gewenste letter in de lijst gaan.
	RADIO ↓ AM/DAB		Frequentieband kiezen		De frequentieband selecteren.
					
					
RADIO ↓ Instellingen		Directe instellingen		Met het virtuele toetsenbord op het scherm kan het cijfer van de desbetreffende zender worden ingevoerd.	
				Met de toetsen op het scherm kan de frequentie nauwkeurig worden ingesteld.	
RADIO ↓ Info		Informatie		De informatie over de beluisterde zender weergeven.	

Audio- en telematicasysteem met touchscreen

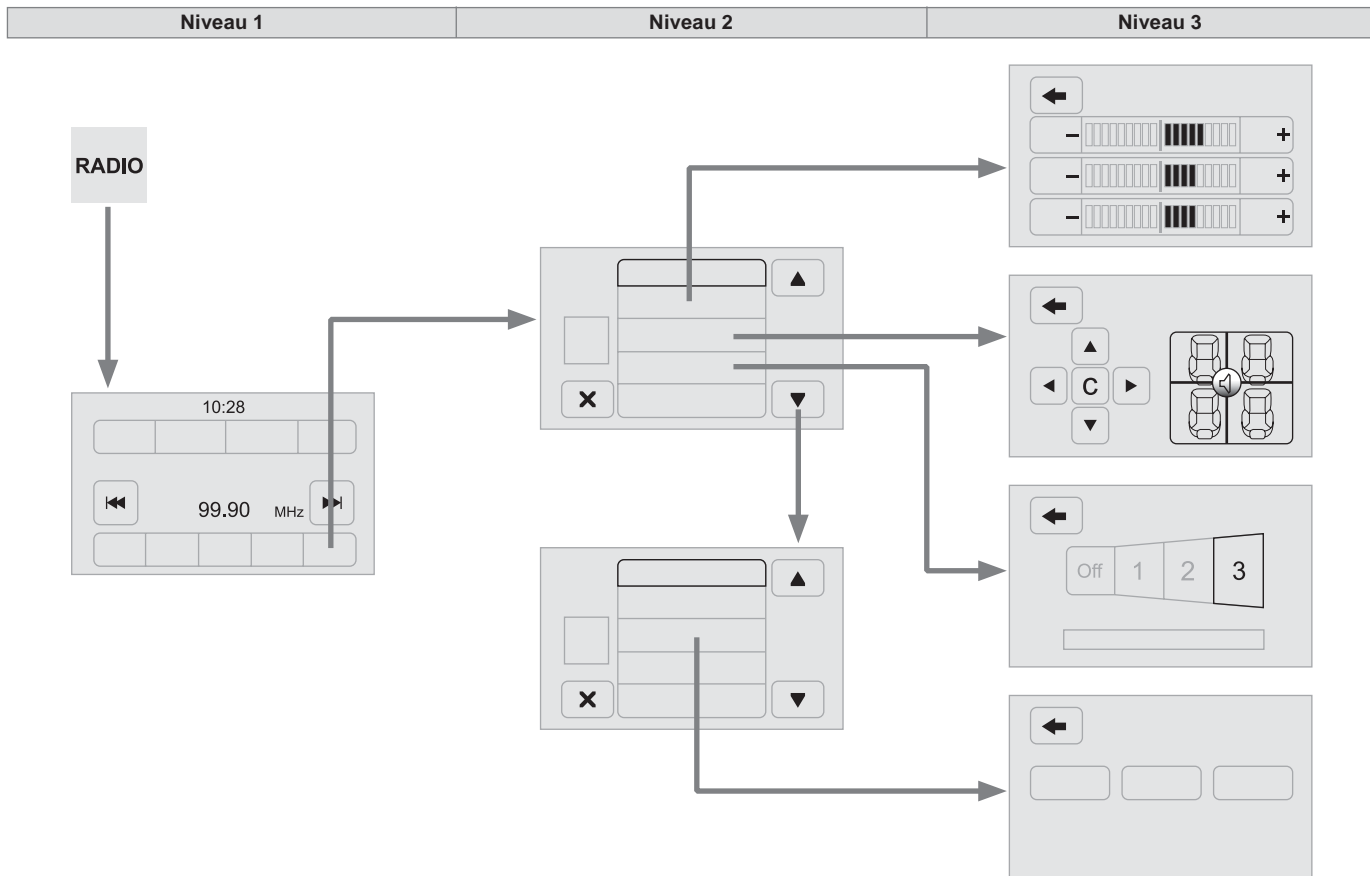

Niveau 1		Niveau 2		Niveau 3		Aanwijzingen	
<div style="border: 1px solid black; padding: 2px; display: inline-block;">RADIO</div> RADIO ↓ Audio		Equaliser				Lage, middelhoge en hoge tonen instellen.	
		Balans/fader		Lage tonen		De balans van de luidsprekers voor en achter, links en rechts instellen. Druk op de toets in het midden van de pijlen voor een evenwichtige instelling.	
				Middelhoge tonen			
				Hoge tonen			
		Volume/snelheid		Off			Selecteer de gewenste parameter: de optie wordt uitgelicht weergegeven.
				1			
				2			
				3			
		Loudness		On			De geluidskwaliteit bij een laag volume optimaliseren.
			Off				
		Automatische radio				De autoradio na het starten instellen of de instellingen gebruiken die actief waren toen het contact de laatste keer werd afgezet.	
		Vertraagd uitschakelen van de radio				De parameter instellen.	
		Instellen vol. AUX				De parameters instellen.	

Digitale radio (DAB, Digital Audio Broadcasting)

i Als de beluisterde "DAB"-zender niet beschikbaar is, wordt de alternatieve frequentie "AF" doorgestreept weergegeven.

Voorkeuzezender.
Kort indrukken: selecteren van een voorkeuzezender.
Lang indrukken: opslaan van een radiozender.

Weergave van de naam en de "Radiotekst" van de beluisterde radiozender.

Weergave van de "DAB"-band.

Vorige "multiplex".
Vorige radiozender.

Selecteren van een radiozender uit de lijst "Alle", "Genres" of "Bundels".

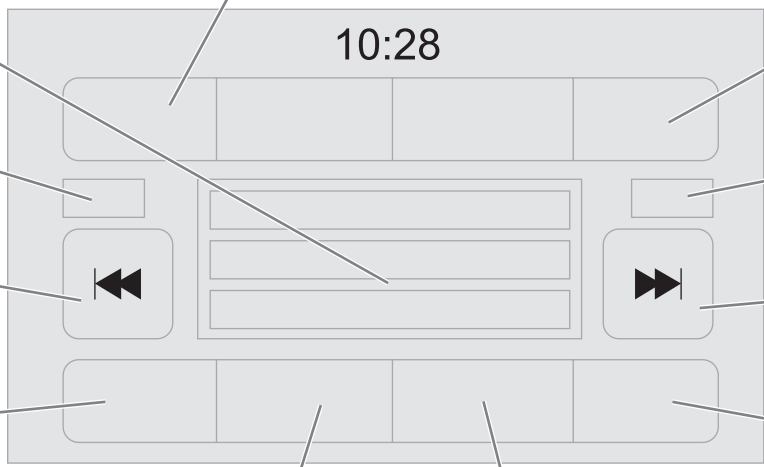

Selecteren van voorkeuzezenders.

Alternatieve frequentie.

Volgende "multiplex".
Volgende radiozender.

Wijzigen van de audio-instellingen.

Selecteren van de geluidsbron.

Weergave van de naam en het nummer van de beluisterde "multiplex" (ook wel "bundel" genoemd).

Digitale radio

! Digitale radio zorgt voor een betere geluidskwaliteit en biedt de mogelijkheid grafische informatie weer te geven met de informatie van de beluisterde radiozender. Via "multiplex/bundel" hebt u de keuze uit een aantal radiozenders die in alfabetische volgorde zijn gerangschikt.

RADIO

Druk meerdere keren op "**RADIO**" totdat "DAB-radio" wordt weergegeven.



Selecteer het tabblad "**Scrollen**".



Selecteer een lijst uit een van de mogelijke filteropties, "**Alle**", "**Genres**" en "**Bundels**", en selecteer vervolgens een radiozender.



Druk op de toets "**Updaten**" om de lijst van ontvangen zenders "DAB-radio" bij te werken.

Volgsysteem DAB/FM

i "DAB" is niet overal beschikbaar. Als het digitale signaal niet goed is, kunt u met de optie "**AF**" (alternatieve frequentie) dezelfde zender blijven beluisteren doordat het systeem automatisch overschakelt op de desbetreffende analoge "FM"-zender (indien beschikbaar).

i Als het systeem overschakelt op de analoge radiozender, kan er sprake zijn van een verschil van enkele seconden en kan het geluidsvolume wijzigen. Als het digitale signaal weer goed is, schakelt het systeem automatisch weer over op "DAB".

! Als de "DAB"-zender waarnaar wordt geluisterd niet beschikbaar is, wordt het geluid onderbroken als het digitale signaal te zwak wordt.

Media

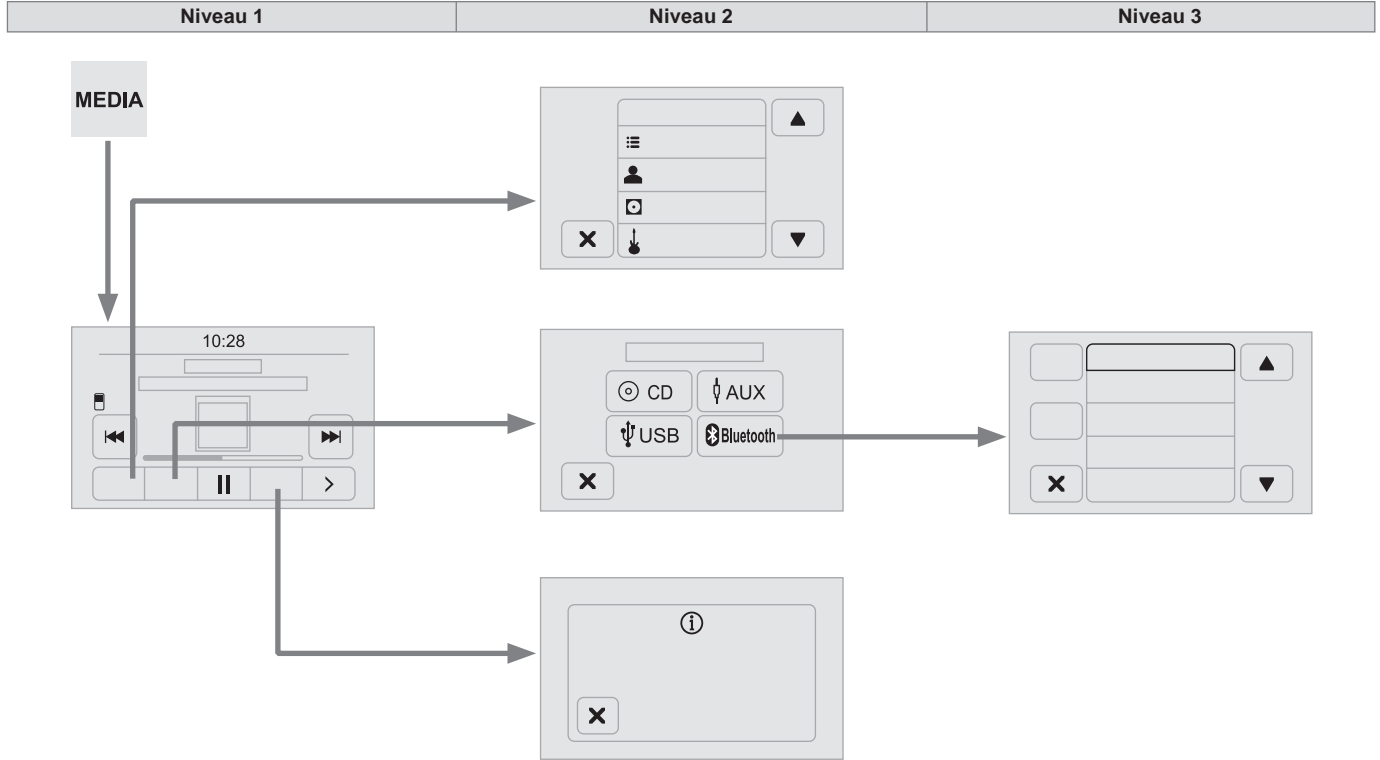

Niveau 1		Niveau 2		Niveau 3		Aanwijzingen	
MEDIA	MEDIA ↓ 					Druk kort op de toetsen om het vorige/volgende nummer af te spelen. Houd de vinger op de toetsen om snel vooruit of achteruit te spoelen binnen het geselecteerde nummer.	
	MEDIA ↓ Scrollen		Huidig afgespeelde bestand			Door de bestanden van het actieve apparaat scrollen en nummers selecteren. De selectiemogelijkheden zijn afhankelijk van het aangesloten apparaat of het type ingevoerde CD.	
			Artiesten				
			Albums				
			Genres				
			Nummers				
			Playlists				
			Audioboeken				
			Podcasts				
	MEDIA ↓ Bron		CD			De gewenste beschikbare geluidsbron selecteren of een geschikt medium invoeren: het afspelen start automatisch.	
		AUX					
		USB		Aangesloten bronnen	Een Bluetooth-audiosysteem registreren.		
		Bluetooth		App. toevoegen			
				Verbonden tel.			
MEDIA ↓ Info		Informatie			De informatie over het afgespeelde nummer weergeven.		

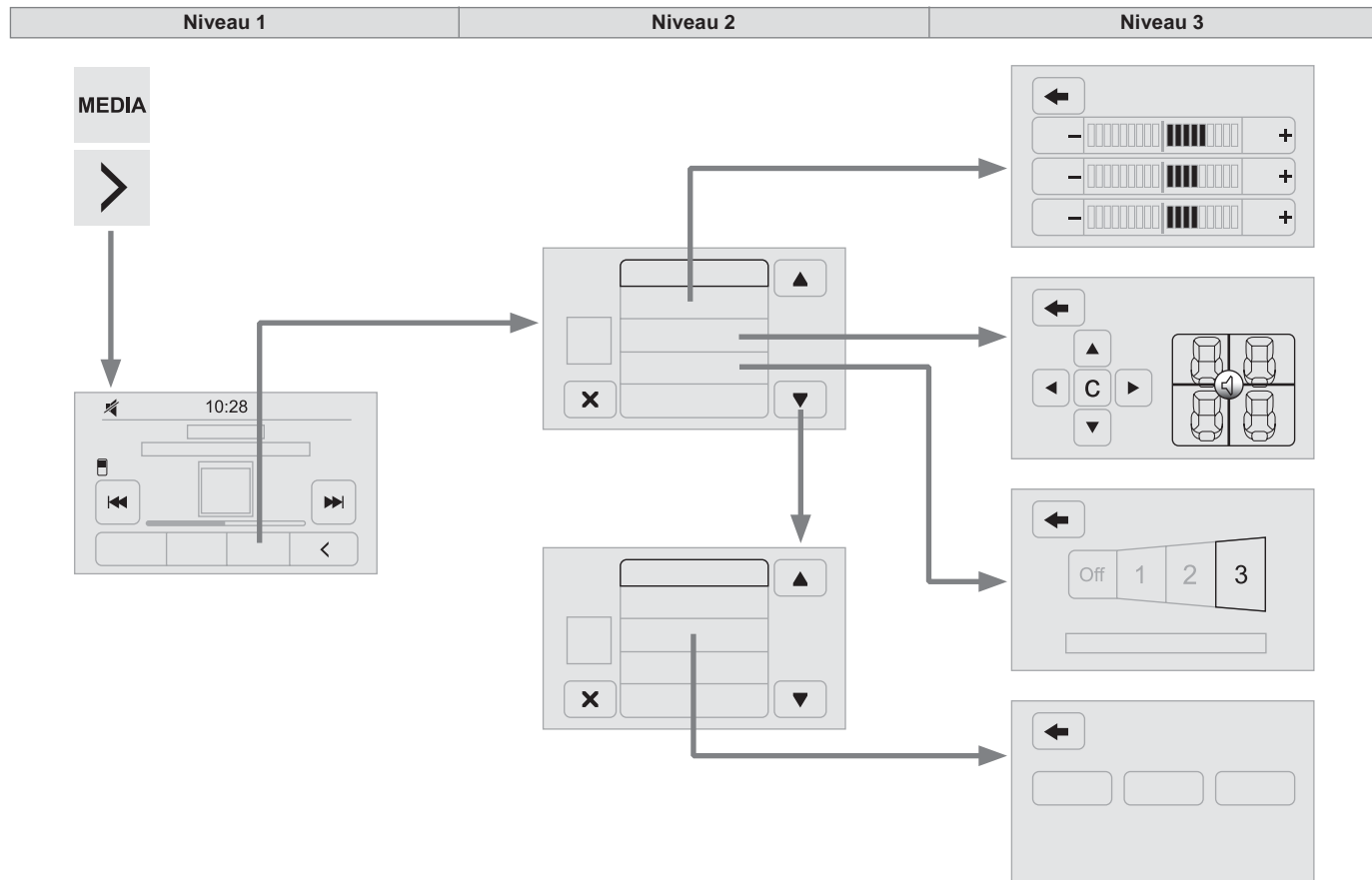

Niveau 1		Niveau 2		Niveau 3		Aanwijzingen	
MEDIA	MEDIA ↓ Willekeurig					Op de toets drukken om de nummers op de CD, het USB-apparaat, de iPod of het Bluetooth-apparaat in willekeurige volgorde af te spelen.	
	MEDIA ↓ Herhalen					Op de toets drukken om deze functie te activeren.	
	MEDIA ↓ Audio	Equaliser					De lage, middelhoge en hoge tonen instellen.
			Balans/fader		Lage tonen	De balans van de luidsprekers voor en achter, links en rechts instellen. Op de toets in het midden van de pijlen drukken voor een evenwichtige instelling.	
				Middelhoge tonen			
				Hoge tonen			
		Volume/snelheid		Off	Selecteer de gewenste parameter, de optie wordt uitgelicht weergegeven.		
				1			
				2			
				3			
Loudness		On	De geluidskwaliteit bij een laag volume optimaliseren.				
		Off					
Automatische radio			De radio na het starten instellen of de instellingen gebruiken die actief waren toen het contact de laatste keer werd afgezet.				
Vertraagd uitschakelen van de radio			De parameter instellen.				
Instellen vol. AUX			De parameters instellen.				

USB-speler

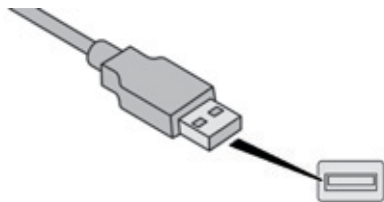

Steek de USB-stick of de stekker van de kabel (niet meegeleverd) van het externe apparaat in de USB-aansluiting die bestemd is voor de overdracht van gegevens naar het systeem. Deze aansluiting bevindt zich in het middelste opbergvak.

Het systeem maakt gebruik van afspeellijsten (in het tijdelijke geheugen). Het maken van deze lijsten kan enkele seconden of soms enkele minuten duren nadat het apparaat voor de eerste keer is aangesloten.

Het verwijderen van alle andere dan muziekbestanden en het verminderen van het aantal afspeellijsten zal het aanmaken van deze afspeellijsten versnellen.

De afspeellijsten worden iedere keer na het opnieuw aanzetten van het contact of het aansluiten van een USB-stick vernieuwd. Het audiosysteem slaat de lijsten echter wel op en als ze niet zijn gewijzigd, is de laadtijd korter.

USB-aansluiting

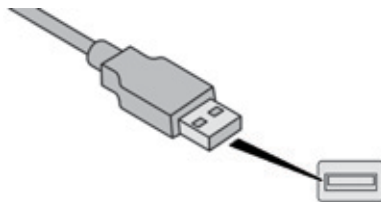

Deze aansluiting op de middenconsole is uitsluitend bestemd voor de voeding en het opladen van een aangesloten extern apparaat.

AUX-aansluiting



Sluit het externe apparaat (MP3-speler enz.) met een geschikte kabel (niet meegeleverd) aan op de AUX-aansluiting.

Stel eerst het volume van het externe apparaat af (hoog volume). Stel vervolgens het volume van de autoradio af.

De functies moeten via het externe apparaat worden bediend.

De functies van het op de AUX-aansluiting aangesloten apparaat worden door het apparaat zelf aangestuurd: het is dus niet mogelijk via het bedieningspaneel of de stuurwieltoetsen de track/map/playlist te wijzigen of het afspelen te starten/beëindigen/onderbreken.

Laat na het loskoppelen de kabel van het externe apparaat niet aangesloten op de AUX-aansluiting om te voorkomen dat er bijgeluiden via de luidsprekers hoorbaar zijn.

Selecteren van de geluidsbron

MEDIA

Druk op " **MEDIA** ".



Selecteer het tabblad "**Bron**" om de carrousel van geluidsbronnen weer te geven.



Selecteer de geluidsbron.



Gebruik de afspelininstellingen op het scherm. Druk op de toets "**Willekeurig**" en/of op de toets "**Herhalen**" om deze opties te activeren. Druk er nogmaals op om de opties te deactiveren.

Informatie en adviezen

De autoradio speelt bestanden met de extensie ".wav, .wma, .mp3" met een bitrate van 32 kbps tot 320 kbps af.

Ook audiobestanden met de extensie .aac, .m4a, .m4b, .mp4 kunnen worden afgespeeld en de bemonsteringsfrequenties (sampling rates) liggen tussen 8 en 96 KHz.

Bovendien kunnen bestanden met de extensie .m3u en .wpl worden afgespeeld.

Gebruik uitsluitend USB-sticks die geformatteerd zijn naar FAT32 (File Allocation Table).

Het systeem is niet geschikt voor apparatuur met een capaciteit van meer dan 64 GB.

Gebruik voor bestandsnamen minder dan 20 karakters en vermijd speciale tekens (bijv.: " ", ?, ù) om problemen met het afspelen of de weergave te voorkomen.

! Het systeem is geschikt voor externe USB-geluidsdragers, Blackberry's® of apparatuur van Apple® die op de USB-aansluitingen kunnen worden aangesloten (kabel niet meegeleverd). U kunt deze apparatuur bedienen via de audio-installatie van de auto. Andere randapparatuur, die bij het aansluiten niet door het systeem wordt herkend, moet met een kabel (niet meegeleverd) met Jack-plug op de AUX-aansluiting worden aangesloten.

! Als tegelijkertijd twee identieke apparaten zijn aangesloten (twee USB-sticks of twee Apple®-spelers), werkt het systeem niet. Het is wel mogelijk om tegelijkertijd een USB-stick en een Apple®-speler aan te sluiten.

i Gebruik voor een goede werking bij voorkeur originele Apple® USB-kabels.

Bluetooth® streaming audio

Streaming audio biedt de mogelijkheid om muziekbestanden op de telefoon via de audio-installatie in de auto af te spelen.

Activeer de Bluetooth-functie van het externe apparaat.

MEDIA

Druk op " **MEDIA** ".

Druk op de toets "**Bron**" als een medium actief is.



Selecteer de mediabron " **Bluetooth** " en druk vervolgens op de toets "**Appar. toevoegen**".

Als er nog geen enkel extern apparaat in het systeem is geregistreerd, wordt een speciale pagina op het scherm weergegeven.

Selecteer "Ja" om de registratieprocedure te starten en de naam van het systeem op het externe apparaat te zoeken.

Selecteer de naam van het systeem op het externe apparaat. Voer wanneer het apparaat daarom vraagt de op het scherm van het systeem weergegeven pincode in of bevestig de op het externe apparaat weergegeven pincode.

Tijdens de registratie wordt een pagina op het scherm weergegeven met de voortgangsstatus van de registratie.

Als de registratie mislukt, dient u de Bluetooth-functie van het externe apparaat uit te schakelen en vervolgens weer in te schakelen.

Als de registratieprocedure succesvol is voltooid, wordt een schermpagina weergegeven:

- als u "Ja" antwoordt: het Bluetooth-audiosysteem wordt geregistreerd als favoriet (het systeem is prioritair boven andere systemen die later worden geregistreerd).
- als u "Nee" antwoordt: de prioriteit is afhankelijk van de volgorde van verbinding. Het laatste verbonden systeem heeft de hoogste prioriteit.

! Bij bepaalde Bluetooth-apparaten is het niet mogelijk bij alle aanwezige categorieën van het systeem door muziekstukken en informatie op de telefoon te scrollen.

Aansluiten van Apple®-spelers

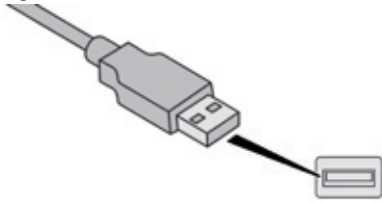

Sluit een Apple®-speler met behulp van een geschikte kabel (niet meegeleverd) aan op de USB-aansluiting.
Het afspelen begint automatisch.

De bediening gebeurt via de audio-installatie in de auto.

i De beschikbare indeling is die van het aangesloten apparaat (artiesten / albums / genres / nummers / playlists / audioboeken / podcasts).
De standaardindeling is de indeling per artiest. Om dit te veranderen moet u terug naar het eerste niveau in de structuur om vervolgens een andere indeling te selecteren (bijvoorbeeld playlists). Bevestig uw keuze voordat u in de structuur weer afzakt naar de gewenste track.



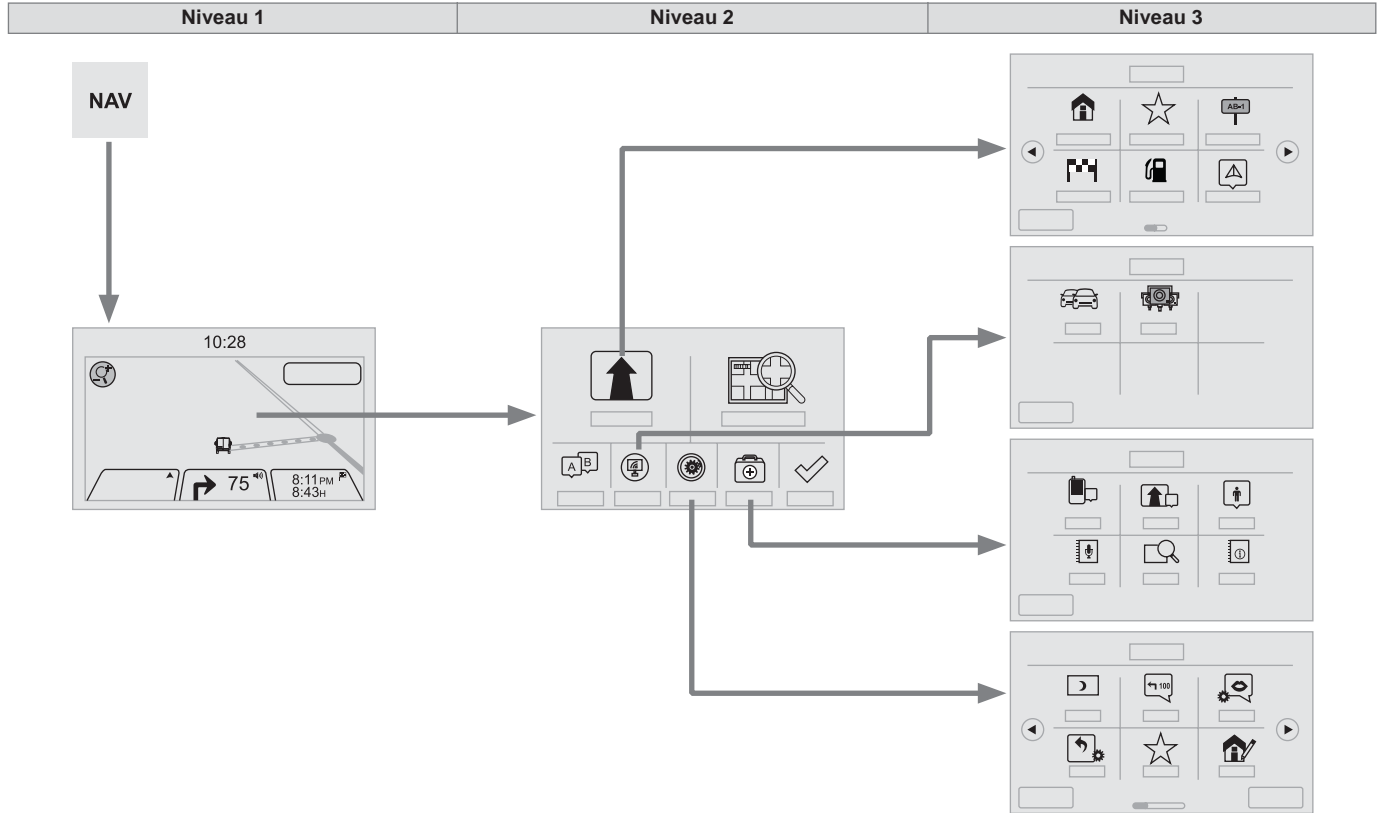

! De softwareversie van de autoradio kan incompatibel zijn met de generatie van uw Apple®-speler.

Navigatie

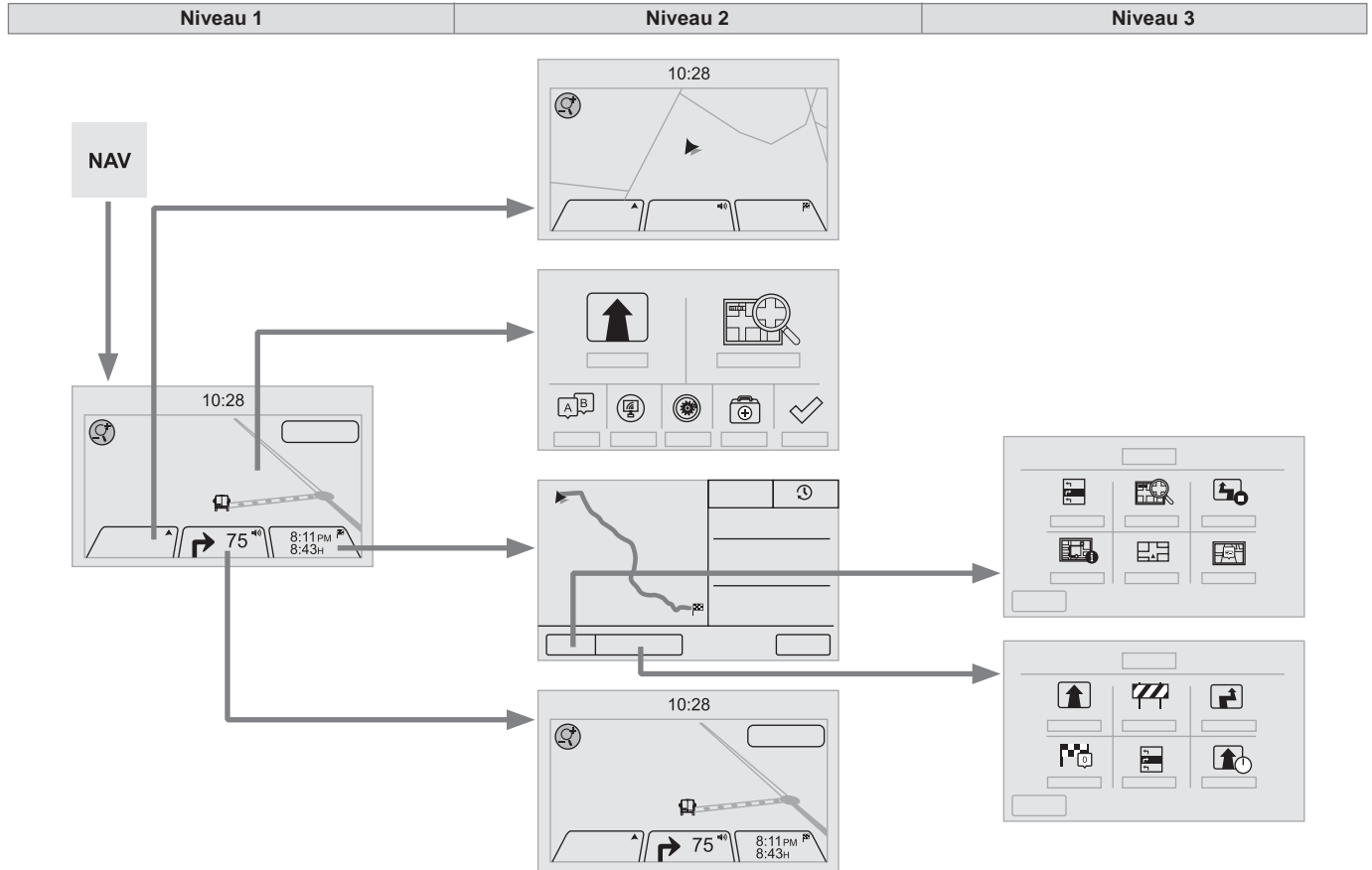





Niveau 1		Niveau 2		Niveau 3		Aanwijzingen
<div style="border: 1px solid gray; padding: 5px; width: fit-content; margin-bottom: 10px;">NAV</div> <p style="text-align: center; margin-bottom: 5px;">NAV</p> <p style="text-align: center; margin-bottom: 5px;">↓</p> 	Ga naar...	Huis	<p>Selecteer "Ga naar" om de bestemming op een andere manier in te stellen dan via het invoeren van een adres.</p>			
		Favoriet				
		Adres				
		Recente bestemming				
		Point of Interest (POI)				
		Mijn locatie				
		Breedtegraad/lengtegraad				
		Locatie van de laatste stop				
	Kaart weergeven		<p>De kaart met de route weergeven om zo een beeld te krijgen van de route door over de kaart te scrollen.</p>			
	Een route plannen		<p>Het navigatiesysteem gebruiken om vooraf een route te plannen door het vertrekpunt en de bestemming te selecteren.</p>			
Diensten		<p>De verkeersinformatie gebruiken om vertragingen door de verkeerssituatie zo veel mogelijk te voorkomen.</p>				
Parameters		<p>Het uiterlijk en de werking van het navigatiesysteem wijzigen. De meeste parameters van het systeem zijn toegankelijk door in het hoofdmenu op "Parameters" te drukken.</p>				
Hulp	De Assistance-dienst bellen	<p>Toegang tot de informatie over de Assistance-diensten en andere gespecialiseerde diensten.</p>				
	Naar de Assistance-dienst gaan					
	Waar ben ik?					
	Wat kan ik zeggen?					
	Demonstraties					
	Veiligheid en ander gidsen					
Afsluiten						

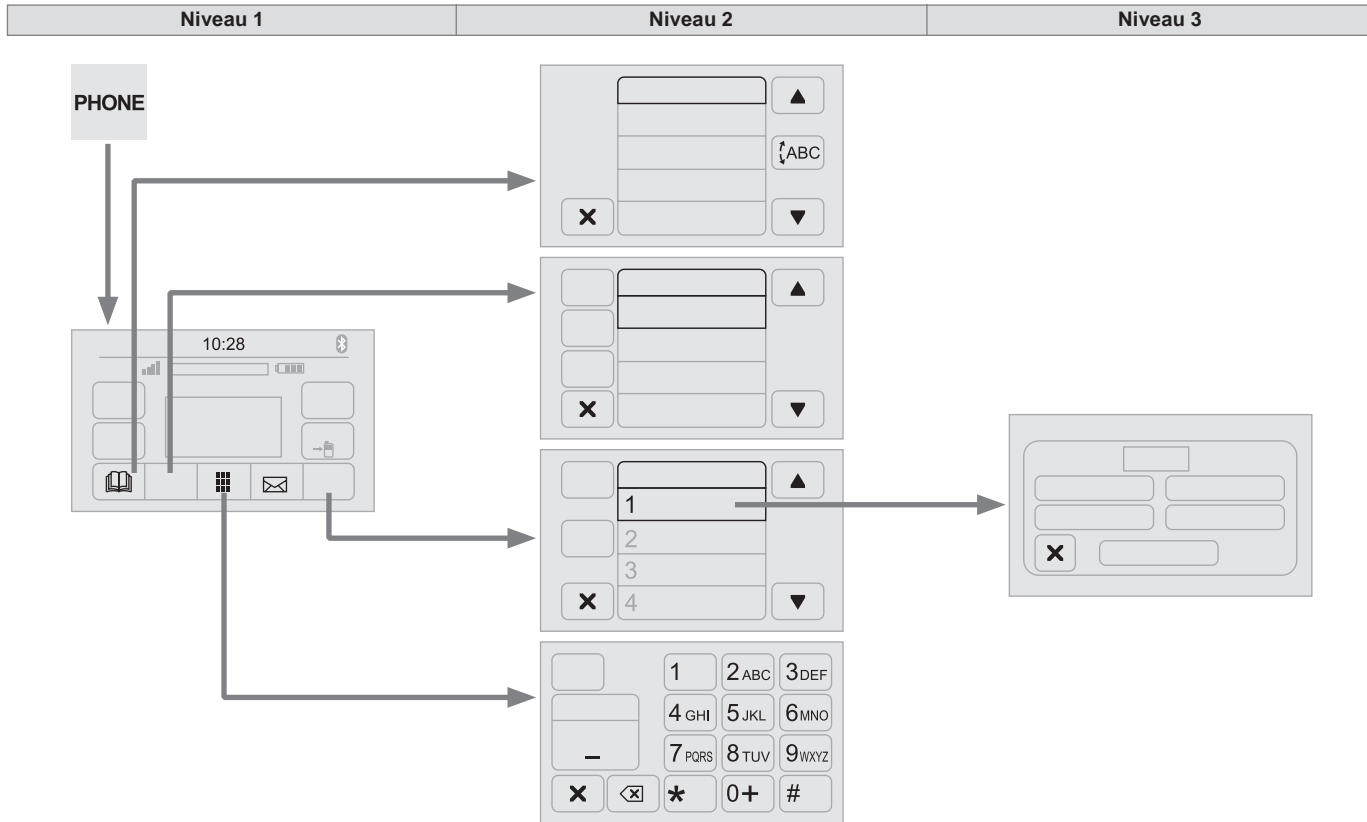

Niveau 1		Niveau 2		Niveau 3		Aanwijzingen		
NAV						<p>Snelheidslimiet (indien bekend). Om het verschil te zien tussen de gewenste aankomsttijd en de geschatte aankomsttijd. Raak dit gedeelte van de statusbalk aan om over te schakelen van de 3D- naar de 2D-weergave van de kaart.</p>		
		Ga naar...					<p>Als het navigatiesysteem voor de eerste keer opstart, worden de "Rijmodus" en uitgebreide informatie over de huidige locatie weergegeven. Raak het midden van het scherm aan om het hoofdmenu te openen.</p>	
		Kaart weergeven						
		Een route plannen						
		Diensten						
		Parameters						
		Hulp						
		Afsluiten						
		Meer informatie		De aanwijzingen weergeven		<p>Het overzicht van de route geeft een globaal beeld van de route, informatie over de resterende afstand tot de bestemming en een schatting van de resterende reistijd. Met RDS/TMC-gegevens kan het overzicht van de route ook informatie geven over vertragingen op de route.</p>		
				De kaart met de route weergeven				
				De demo van de route weergeven				
				Overzicht van de route				
			De bestemming weergeven					
			De verkeerssituatie op de route weergeven					
Route wijzigen			Bestemming wijzigen		<p>Het navigatiesysteem helpt de gebruiker zo snel mogelijk op de plaats van bestemming te komen door een alternatieve, snellere route te tonen (als er een snellere route is).</p>			
			Verkeersopstoppingen vermijden					
			Alternatieve route berekenen...					
			Gaan via...					
		Gedeelte van de route vermijden						
Afsluiten								
					<p>Navigatie-aanwijzingen voor het vervolg van de route en afstand tot de volgende aanwijzing. Als de volgende aanwijzing op minder dan 150 meter van de eerste aanwijzing wordt gegeven, wordt deze aanwijzing direct weergegeven in de plaats van de afstand. Raak dit gedeelte van de statusbalk aan om de laatste gesproken aanwijzing nogmaals te horen.</p>			

Telefoon



Niveau 1		Niveau 2		Niveau 3		Aanwijzingen
PHONE	PHONE ↓ 		Mobiele telefoon			De contacten in het telefoonboek van de mobiele telefoon weergeven en bellen.
		▲				Op deze toetsen drukken om door de namen in het telefoonboek te scrollen.
		▼				
		↑ABC				Direct naar de gewenste letter in de lijst gaan.
	PHONE ↓ Recente oproepen		Alle oproepen			De contacten van de lijst van recente oproepen weergeven en bellen.
			In			
			Out			
			Gemist			
	PHONE ↓ 					Het geheugen van het systeem bevat vooraf geschreven tekstberichten die verzonden kunnen worden als antwoord op een ontvangen bericht of als nieuw bericht. Bij ontvangst van een tekstbericht (afhankelijk van de uitvoering van de telefoon) biedt het systeem ook de mogelijkheid dit bericht door te sturen.
	PHONE ↓ Instellingen		Verbonden telefoons		Verbinding verbreken	Koppel tot wel 10 telefoons/audiosystemen zodat deze gemakkelijker en sneller kunnen worden gebruikt en verbonden.
					Apparaat verwijderen	
					Favorieten opslaan	
					Tekstberichten Aan	
				Downloaden		
			Apparaat toevoegen			
		Aangesloten audio				
PHONE ↓ 		Bellen			Het telefoonnummer invoeren met behulp van het virtuele toetsenbord op het scherm.	
PHONE ↓ Overbrengen		Overbr.			Oproepen overbrengen van het systeem naar de mobiele telefoon en omgekeerd.	
		Stil			Het geluid van de microfoon van het systeem uitschakelen voor privégesprekken.	

Koppelen van een Bluetooth®-telefoon

! Het koppelen van de Bluetooth-telefoon aan de handsfree set mag om veiligheidsredenen en vanwege het feit dat deze handeling de volledige aandacht van de bestuurder vraagt, uitsluitend worden uitgevoerd als de **auto stilstaat**.

Activeer de Bluetooth-functie van de telefoon en zorg ervoor dat de telefoon "zichtbaar" is (configuratie van de telefoon).

PHONE

Druk op "**PHONE**". Als er nog geen enkele mobiele telefoon in het systeem is geregistreerd, wordt een speciale pagina weergegeven op het scherm.

Selecteer "Ja" om de registratieprocedure te starten en zoek vervolgens de naam van het systeem op de mobiele telefoon (als u "Nee" selecteert, wordt de primaire schermpagina Telefoon weergegeven).

Selecteer de naam van het systeem en voer vervolgens, afhankelijk van de telefoon, via het toetsenbord van uw telefoon de op het scherm van het systeem weergegeven pincode in of bevestig op de mobiele telefoon de weergegeven pincode.

Tijdens de registratie wordt een schermpagina weergegeven waarop de voortgang van de bewerking kan worden bekeken.



Als de procedure is mislukt, deactiveer dan de Bluetooth-functie van uw telefoon en activeer de functie vervolgens opnieuw.



Als de registratieprocedure succesvol is afgesloten, wordt een schermpagina weergegeven:

- beantwoord de vraag met "Ja": de mobiele telefoon is nu geregistreerd als favoriet (de mobiele telefoon is dan prioritair boven andere, later geregistreerde telefoons).
- als er geen ander apparaat is gekoppeld, beschouwt het systeem het eerste gekoppelde apparaat als favoriet.



Bij telefoons die niet zijn geregistreerd als favoriet, is de prioriteit van de een boven de ander afhankelijk van de volgorde van verbinding: de laatste met het systeem verbonden telefoon heeft de hoogste prioriteit.

De beschikbaarheid van diensten is afhankelijk van het netwerk, de simkaart en de compatibiliteit van de gebruikte Bluetooth-apparatuur. Raadpleeg de handleiding van uw telefoon en neem contact op met uw provider voor meer informatie over de voor uw telefoon beschikbare diensten.

Als u terugkomt in de auto, wordt de laatste met het systeem verbonden telefoon automatisch weer verbonden binnen 30 seconden na het aanzetten van het contact (Bluetooth geactiveerd).

Om het profiel voor het automatisch verbinden te wijzigen selecteert u in de lijst de telefoon. Selecteer vervolgens de gewenste parameter.

Het systeem is compatibel met de volgende profielen: HFP, OPP, PBAP, A2DP, AVRCP, MAP.

Automatisch opnieuw verbinden

Bij het aanzetten van het contact wordt de telefoon die bij het afzetten van het contact met het systeem was verbonden automatisch opnieuw verbonden. Voorwaarde is dat deze verbindingwijze tijdens de koppelingsprocedure is geactiveerd (zie vorige pagina's).

De verbinding wordt bevestigd door de weergave van een melding en de naam van de telefoon.

Beheer van telefoonverbindingen

i Met behulp van deze functie kan een apparaat met het systeem worden verbonden of de verbinding worden verbroken, en kan een koppeling ongedaan worden gemaakt.



Druk op "**Instellingen**".

Selecteer "**Telefoon/Bluetooth**" en selecteer vervolgens de telefoon in de lijst van gekoppelde apparaten.

Selecteer "**Verbinden**" of "**Verbinding verbreken**", "**Apparaat verwijderen**" of "**Apparaat toevoegen**", "**Opslaan onder favorieten**", "**Tekstberichten Aan**", "**Downloaden**" in de lijst van opties.

Een gesprek aannemen

Als u gebeld wordt, klinkt een beltoon en verschijnt een pop-upvenster op het scherm.



Druk kort op deze stuurwieltoets om het gesprek aan te nemen.

of

Druk op de toets "**Aannemen**" die op het scherm wordt weergegeven.

Wanneer u een telefoongesprek voert terwijl een ander gesprek in de wacht staat, kunt u overschakelen van het ene naar het andere gesprek met de toets "**Schak. tussen gesprekken**" of kunt u beide gesprekken samenvoegen in een "conference call" met de toets "**Confer.**".

Een gesprek beëindigen



Druk op deze stuurwieltoets om een gesprek te weigeren.

of

Druk op de toets "**Negeren**" die op het scherm wordt weergegeven.

Bellen

! Gebruik de telefoon liever niet onder het rijden. Stop op een veilige plaats of gebruik bij voorkeur de stuurwieltoetsen.

Een nieuw nummer bellen

Druk op "**PHONE**".

PHONE



Druk op de toets Toetsenbord.

Toets het telefoonnummer in op het toetsenbord en druk vervolgens op de toets "**Bellen**" om het nummer te bellen.

Een contact bellen

Druk op "**PHONE**".

PHONE







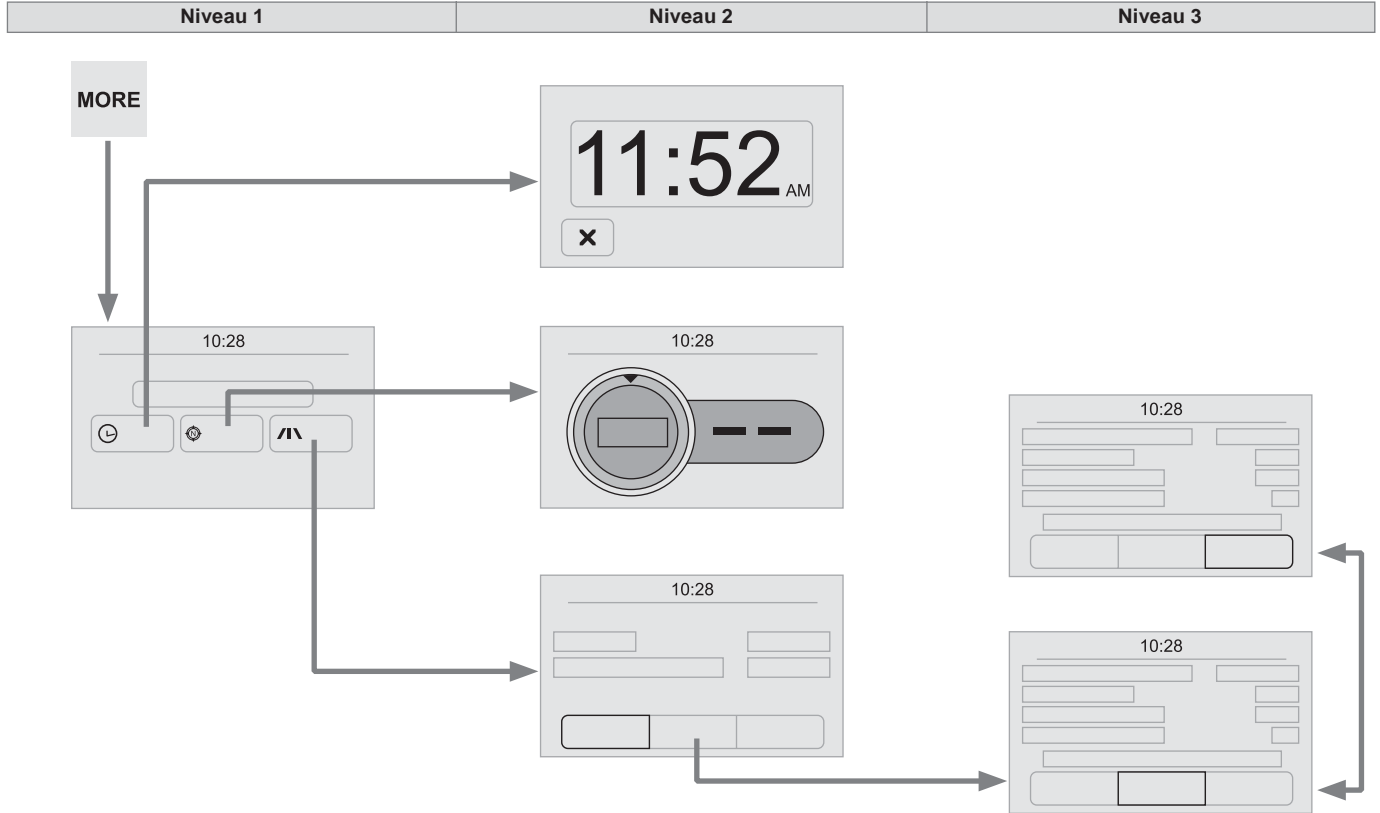

Druk op de toets "**Telefoonboek**" of op de toets "**Recente oproepen**".

Selecteer het contact in de weergegeven lijst om het desbetreffende nummer te bellen.

Voertuiginformatie



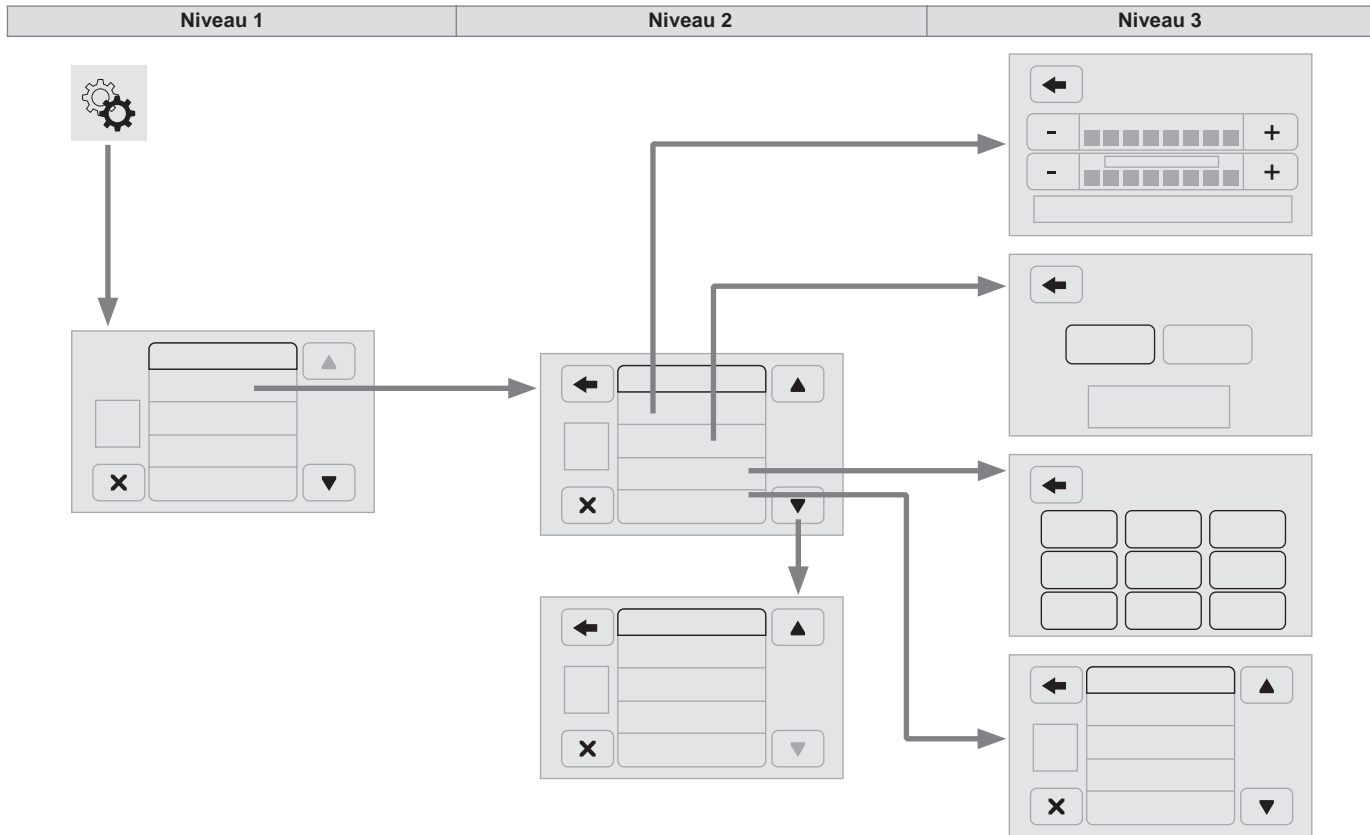

Niveau 1		Niveau 2		Niveau 3		Aanwijzingen
	<p>MORE ↓ Buitentemperatuur</p>					Weergeven van de buitentemperatuur.
 	<p>MORE ↓ Klokje</p>					Weergeven van het klokje.
 	<p>MORE ↓ Kompas</p>					Weergeven van de rijrichting.
 	<p>MORE ↓ Traject</p>		Actuele informatie		Actieradius	Weergeven van de boordcomputer. Druk lang op de toets "Traject A" of "Traject B" om de gegevens van het desbetreffende traject te resetten.
					Actueel verbruik	
			Traject A		Gemiddeld verbruik	
				Gemiddelde snelheid		
				Afgelegde afstand		
					Duur van de reis	
			Traject B		Gemiddeld verbruik	
				Gemiddelde snelheid		
				Afgelegde afstand		
					Duur van de reis	

Instellingen

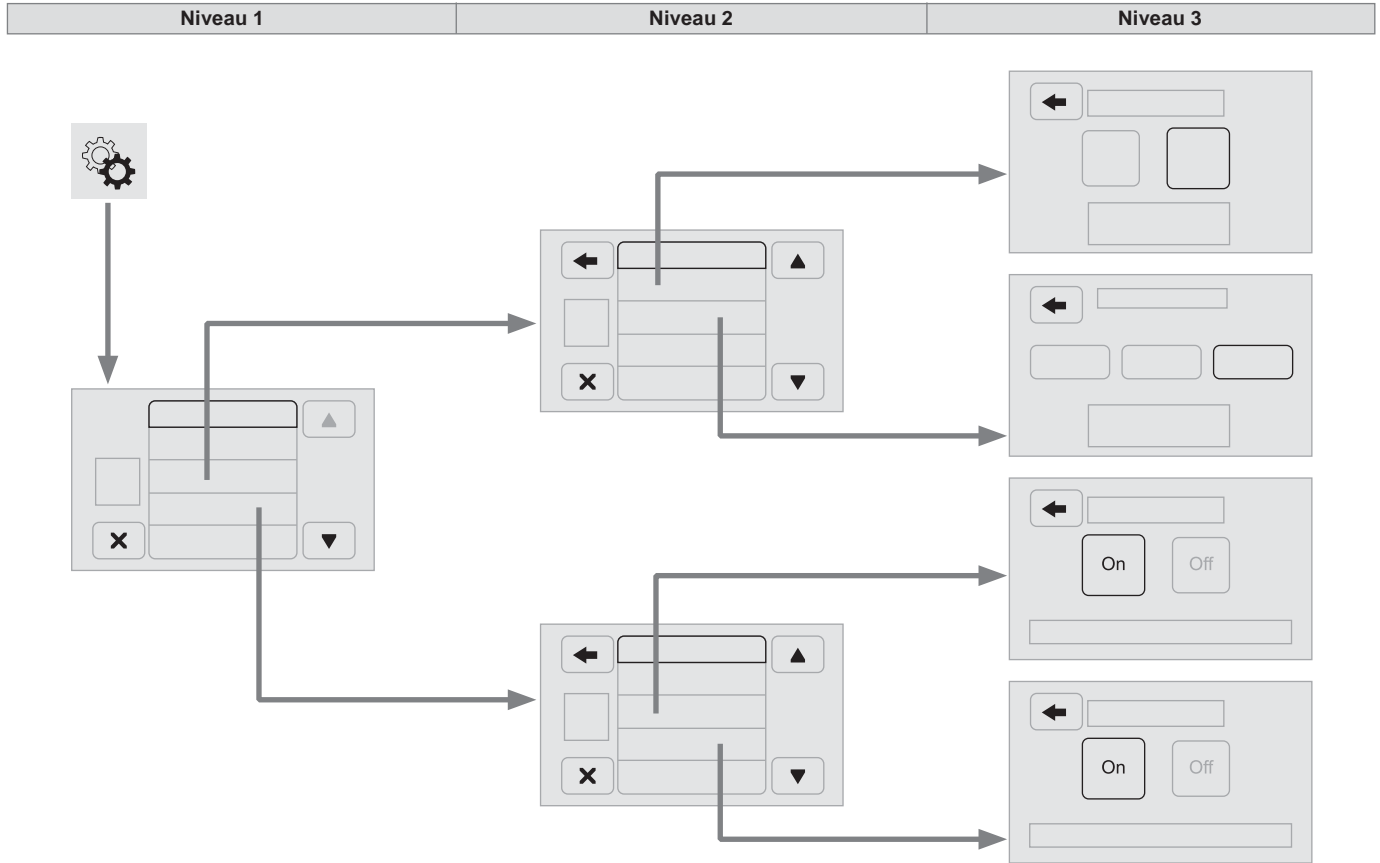

Niveau 1		Niveau 2		Niveau 3		Aanwijzingen	
 <p>Instellingen ↓ Weergave</p>		Lichtsterkte				De lichtsterkte van het scherm instellen.	
		Weergavemodus		Handmatig		De weergavemodus instellen.	
				Automatisch			
		Taal		Deutsch		De gewenste taal selecteren.	
				English			
				Español			
				Français			
				Italiano			
				Nederlands			
				Polski			
				Português			
			Türkçe				
		Meeteenheid		Verbruik		De weergegeven eenheden voor het verbruik, de afstand en de temperatuur instellen.	
				Afstand			
			Temperatuur				
	Geluidssignaal touchscreen		On		Het geluidssignaal bij het aanraken van een schermtoets activeren of deactiveren.		
			Off				
	Weergave traject B		On		Het traject B weergegeven op het scherm van de bestuurder.		
			Off				



Niveau 1		Niveau 2		Niveau 3		Aanwijzingen
	Instellingen ↓ Gesproken commando's	Reactietijd systeem gesproken commando's	Kort	De reactietijd van het systeem van gesproken commando's instellen.		
			Lang			
		Weerg. lijst comm.	Nooit			
			Met hulp			
	Altijd					
	Instellingen ↓ Tijd en datum	Inst. tijd en formaat			De tijd instellen.	
		Tijd weergeven	On	De weergave van het digitale klokje op de statusbalk activeren of deactiveren.		
			Off			
Tijd synchroniseren		On	De automatische weergave van de tijd activeren of deactiveren.			
		Off				
Datum instellen			De datum instellen.			

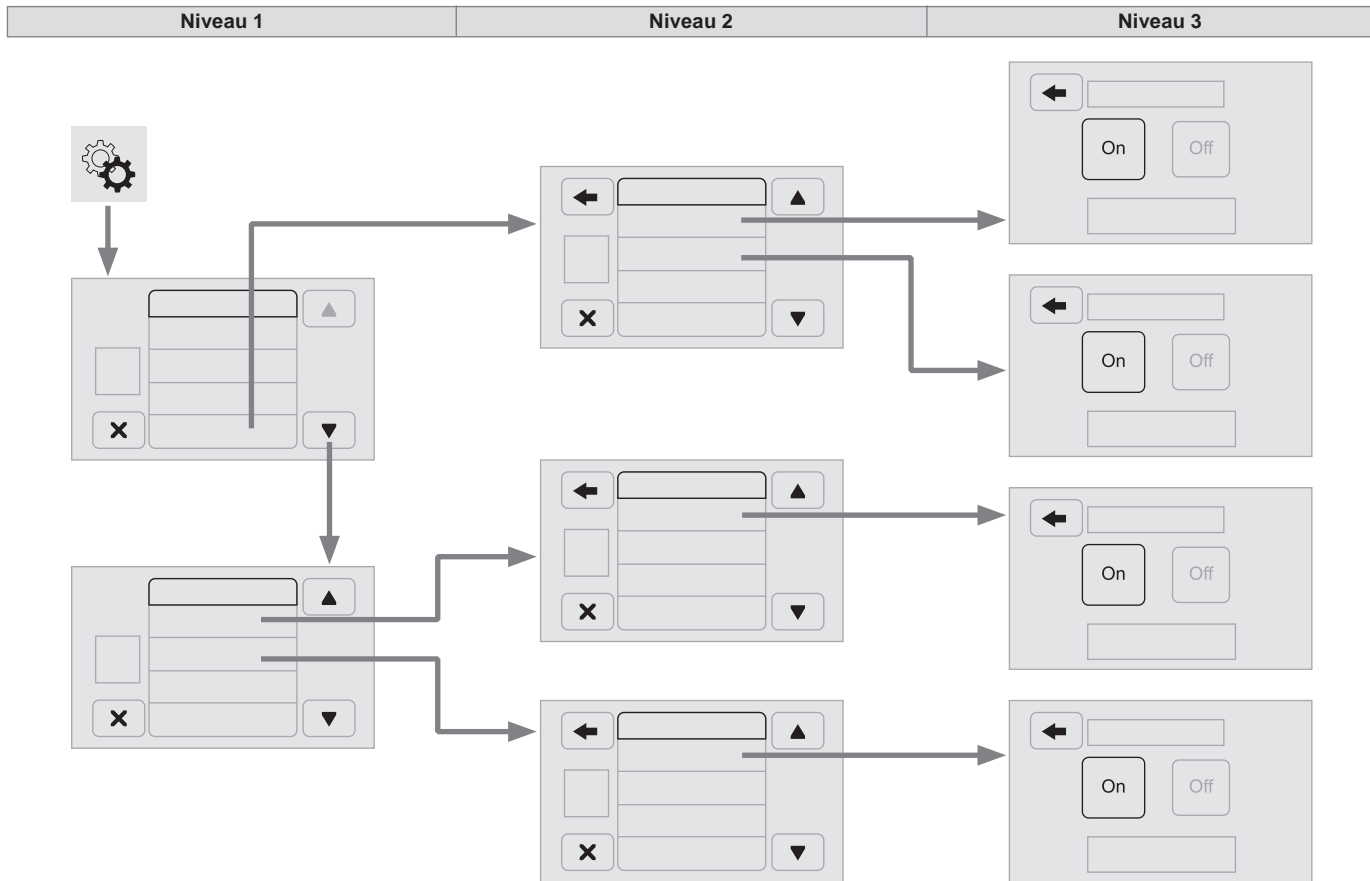

Niveau 1		Niveau 2		Niveau 3		Aanwijzingen
	Instellingen ↓ Veiligheid/hulp	Achteruitrijcamera	On	De beelden van de achteruitrijcamera weergeven tijdens het achteruitrijden.		
			Off			
		Vertraging camera	On		De beelden van de achteruitrijcamera gedurende maximaal 10 seconden of tot maximaal 18 km/h (8 mph) blijven weergeven.	
			Off			
	Instellingen ↓ Verlichting	Dagrijverlichting	On	Het automatisch inschakelen van de koplampen na het starten activeren of deactiveren.		
			Off			
Instellingen ↓ Portieren en vergrendeling	Autoclose	On	Het automatisch vergrendelen van de portieren tijdens het rijden activeren of deactiveren.			
		Off				

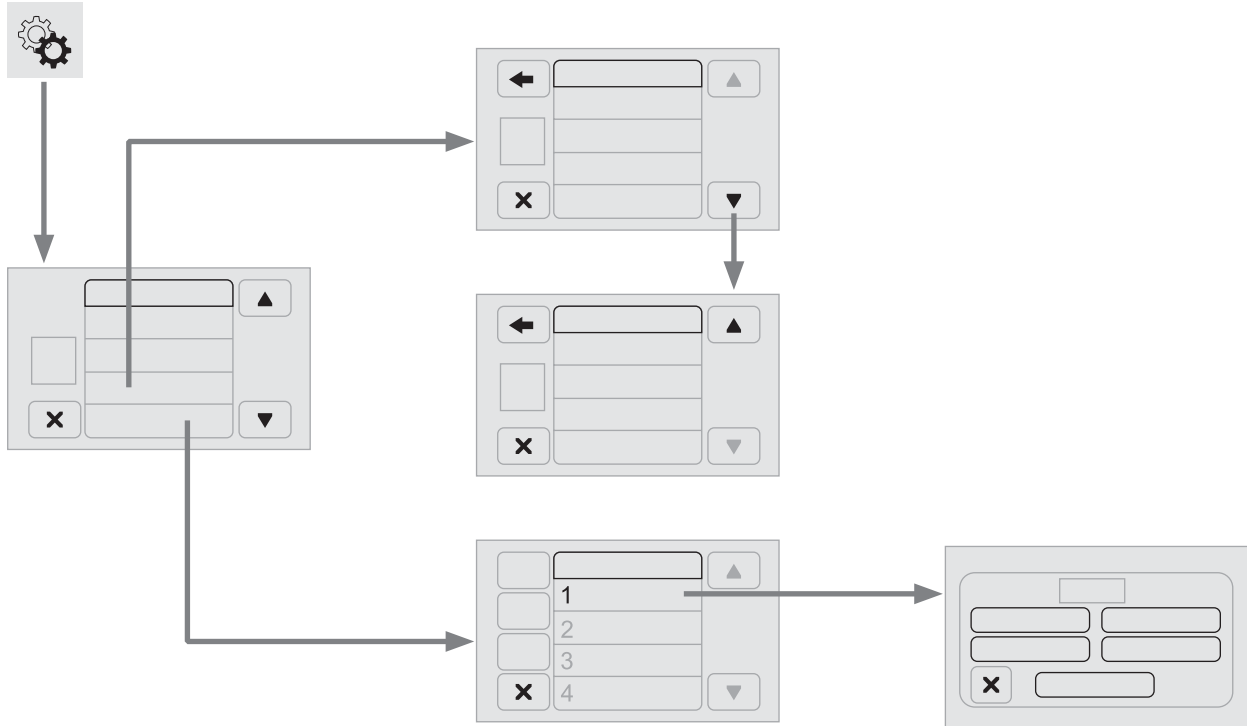
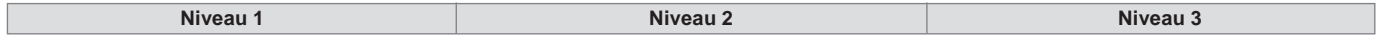

Niveau 1		Niveau 2		Niveau 3		Aanwijzingen
 <p style="text-align: center;">Instellingen ↓ Audio</p>		Equaliser				Lage, middelhoge en hoge tonen instellen.
		Balans/fader		Lage tonen		De balans van de luidsprekers voor en achter, links en rechts instellen. Op de toets in het midden van de pijlen drukken voor een evenwichtige instelling.
				Middelhoge tonen		
				Hoge tonen		
		Volume/snelheid		Off		Selecteer de gewenste parameter; de optie wordt uitgelicht weergegeven.
				1		
				2		
				3		
		Loudness		On		De geluidskwaliteit bij een laag geluidsvolume optimaliseren.
				Off		
	Automatische radio				De autoradio bij het starten instellen of de instellingen gebruiken die actief waren toen het contact de laatste keer werd afgezet.	
	Vertraagd uitschakelen van de autoradio				De parameter instellen.	
	Instellen vol. AUX				De parameters instellen.	
<p style="text-align: center;">Instellingen ↓ Telefoon/Bluetooth</p>				Verbinden		De Bluetooth-verbinding van het geselecteerde apparaat activeren.
				Apparaat verwijderen		Het geselecteerde apparaat verwijderen.
		Aangesloten tel.		Favorieten opslaan		Het geselecteerde apparaat opslaan onder favorieten.
				Tekstberichten Aan		De parameters instellen.
				Downloaden		
		App. toevoegen				Een nieuw apparaat toevoegen.
	Aangesloten audio				Het apparaat uitsluitend als audio-apparaat aansluiten.	

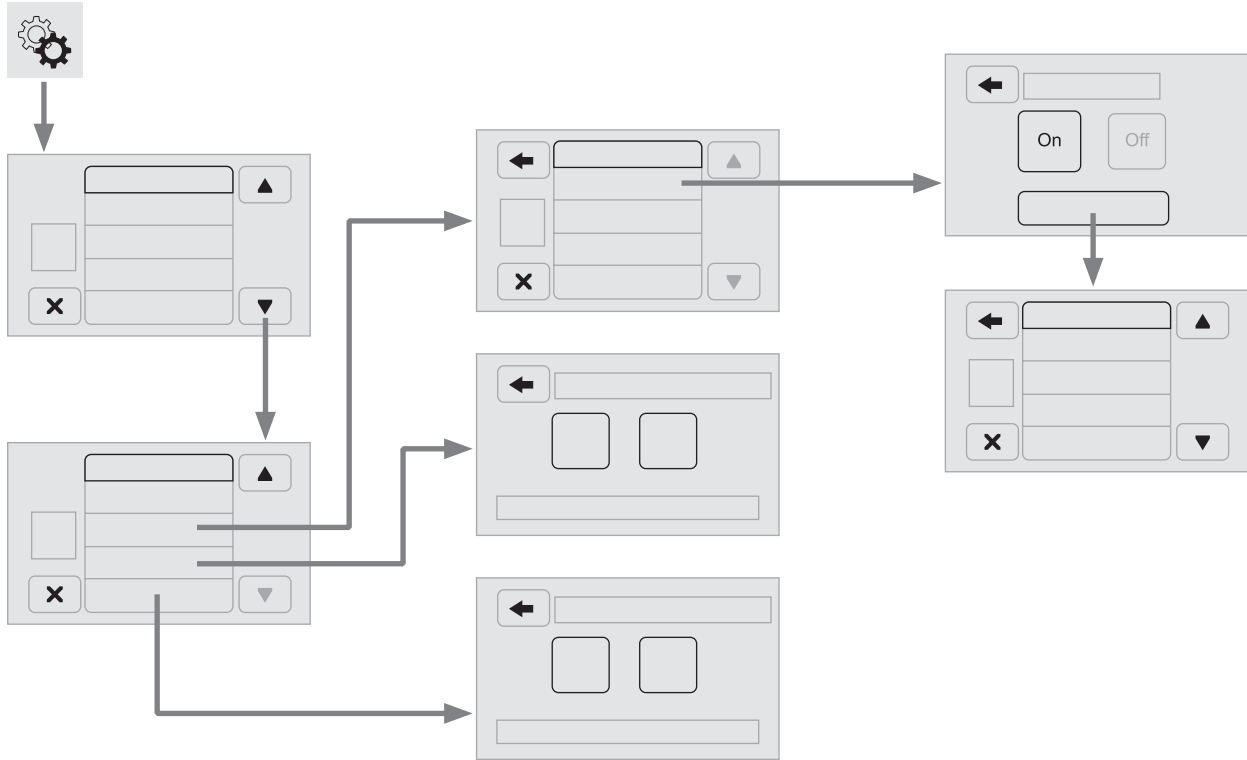
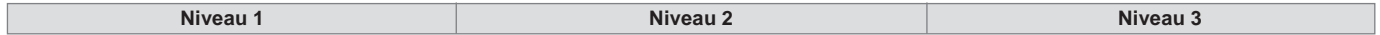

Niveau 1		Niveau 2		Niveau 3		Aanwijzingen
	Instellingen ↓ Radio-instellingen	DAB-meldingen		On	De meldingen activeren of deactiveren.	
				Off		
				Categorieën	De volgende opties activeren of deactiveren: waarschuwing, melding gebeurtenis, beursberichten, nieuwsberichten, programma-informatie, bijzondere gebeurtenis, sportnieuws, informatie openbaar vervoer, waarschuwingmelding, weerbericht.	
	Instellingen ↓ Standaardinstellingen	Ja				De standaardinstellingen voor het scherm, het klokje, het geluid en de autoradio terugzetten.
		Nee				
	Instellingen ↓ Wissen persoonlijke gegevens	Ja				De persoonlijke gegevens wissen, inclusief die van Bluetooth-apparaten en vooraf uitgevoerde instellingen.
		Nee				

Gesproken commando's

Informatie - gebruik

i U kunt het systeem in plaats van met de toetsen van het scherm ook bedienen via gesproken commando's.

! Om er zeker van te zijn dat de gesproken commando's door het systeem worden herkend, dient u de volgende aanwijzingen op te volgen:

- spreek op een normale manier,
- wacht altijd op het geluidssignaal alvorens een commando uit te spreken,
- het systeem kan gesproken commando's herkennen ongeacht of ze worden uitgesproken door een man of een vrouw en ongeacht de toon en de klankkleur van de stem,
- beperk zo veel mogelijk de bijgeluiden in het interieur,
- vraag alvorens een commando uit te spreken of de andere passagiers een moment willen zwijgen. Het systeem herkent namelijk commando's ongeacht door wie ze worden uitgesproken; als meerdere personen gelijktijdig praten, kan het systeem andere of meerdere, niet-bedoelde commando's herkennen,

- voor een optimale werking is het raadzaam de ruiten en eventueel het schuifdak (indien aanwezig) te sluiten om verstoringen van buitenaf te voorkomen.

Stuurwieltoetsen



Met deze toets kan de spraakherkenningmodus "Telefoon" worden geactiveerd waarmee u kunt bellen, recente/ontvangen/verstuurde oproepen kunt laten weergeven, het telefoonboek kunt bekijken enz.



Met deze toets kan de spraakherkenningmodus "Radio/media" worden geactiveerd waarmee u kunt afstemmen op een specifieke radiozender of een specifieke AF/FM-frequentie, en waarmee u een track of een album op een USB-stick/iPod/MP3-CD kunt laten afspelen.

i De communicatie kan versneld plaatsvinden door deze toetsen tijdens een gesproken bericht van het systeem ingedrukt te houden. U kunt dan direct een gesproken commando geven. Bijvoorbeeld: als het systeem bezig is een hulpbericht uit te spreken en u weet welk commando u het systeem wilt geven, dan kunt u door op deze toetsen te drukken het bericht onderbreken en direct het commando uitspreken (om te voorkomen dat u het volledige hulpbericht moet beluisteren). Als het systeem wacht op een gesproken commando van de gebruiker, kunt u door op deze toetsen te drukken de sessie van gesproken commando's afsluiten.

! Elke keer dat een toets wordt ingedrukt, klinkt er een geluidssignaal en wordt een schermpagina met suggesties voor gesproken commando's weergegeven.

Algemene gesproken commando's

i Deze commando's kunnen vanaf elke schermpagina worden gegeven nadat op de stuurwieltoets voor de spraakherkenning of de telefoon is gedrukt, behalve als er een telefoongesprek bezig is.

	Niveau 1	Niveau 2	Niveau 3	Aanwijzingen
	Hulp			Weergeven van voorgestelde beschikbare commando's om de gebruiker te helpen.
	Annuleer			Afsluiten van de huidige sessie van gesproken commando's.
	Herhaal			Herhalen van het laatste gesproken bericht.
	Tutorial spraakcommando's			Weergeven van een uitgebreide beschrijving van de manier waarop het systeem van gesproken commando's kan worden gebruikt.

Gesproken commando's "Telefoon"

- i** Als er een telefoon is verbonden met het systeem, kunnen deze gesproken commando's vanaf elke primaire schermpagina worden gegeven nadat op de stuurwieltoets voor de telefoon is gedrukt, behalve als er een telefoongesprek bezig is. Als er geen telefoon is verbonden, wordt de melding "Er is geen enkele telefoon verbonden. Verbind een telefoon met het systeem en probeer het opnieuw" uitgesproken, waarna de sessie van gesproken commando's wordt afgesloten.

	Niveau 1	Niveau 2	Niveau 3	Aanwijzingen
	Bel*	Henk Jansen		Bellen van het telefoonnummer dat hoort bij het contact met de naam Henk Jansen.
	Bel*	Henk Jansen	Mobiele telefoon	Bellen van het telefoonnummer met het label Mobiele telefoon dat hoort bij het contact met de naam Henk Jansen.
	Bel het nummer	0123456789		Bellen met het nummer 0123456789.
	Bel nogmaals			Bellen met het nummer of het contact waarnaar de laatste oproep is verstuurd.
	Bel terug			Bellen met het nummer of het contact van de laatste ontvangen oproep.
	Laatste oproepen*			Weergeven van de volledige lijst van de laatste oproepen: verzonden, gemist en ontvangen.
	Verzonden oproepen*			Weergeven van de lijst van verzonden oproepen.
	Gemiste oproepen*			Weergeven van de lijst van gemiste oproepen.

* Deze functie is alleen beschikbaar als de met het systeem verbonden telefoon geschikt is voor het downloaden van het telefoonboek en de lijst van recente oproepen, en als deze gegevens werkelijk zijn gedownload.

Gesproken commando's "Telefoon"

i Het label "Mobiële telefoon" kan worden vervangen door drie andere beschikbare labels: "Thuis", "Werk" en "Overige".

	Niveau 1	Niveau 2	Niveau 3	Aanwijzingen
	Ontvangen oproepen*			Weergeven van de lijst van ontvangen oproepen.
	Telefoonboek*			Weergeven van het telefoonboek van de verbonden telefoon.
	Zoek*	Henk Jansen		Weergeven van het in het telefoonboek opgenomen contact Henk Jansen met alle opgeslagen nummers.
	Zoek*	Henk Jansen	Mobiële telefoon	Weergeven van het telefoonnummer met het label "Mobiële telefoon" van het contact Henk Jansen.
	Geef berichten weer**			Weergeven van de lijst van de door de verbonden telefoon ontvangen tekstberichten.

i Als bij de telefoon de voornaam ("Henk") en de achternaam ("Jansen") in twee verschillende velden kan worden opgeslagen, spreek dan de volgende commando's uit:

- "Bel" ; "Henk" ; "Jansen" of "Bel" ; "Jansen" ; "Henk".
- "Zoek" ; "Henk" ; "Jansen" of "Zoek" ; "Jansen" ; "Henk".

* Deze functie is uitsluitend beschikbaar als de met het systeem verbonden telefoon de mogelijkheid biedt het telefoonboek en de laatste oproepen te downloaden en als deze gegevens ook werkelijk zijn gedownload.

** Deze functie is uitsluitend beschikbaar als de met het systeem verbonden telefoon compatibel is met de functie voor het oplezen van tekstberichten.

Gesproken commando's "Autoradio AM/FM /DAB"

i Deze gesproken commando's kunnen vanaf elke primaire schermpagina worden gegeven nadat op de stuurwieltoets voor de spraakherkenning is gedrukt, behalve als er een telefoongesprek bezig is.

	Niveau 1	Niveau 2	Niveau 3	Aanwijzingen
	Stem af op	105.5	FM	Afstemmen van de autoradio op de frequentie 105.5 van de FM-band.
	Stem af op	940	AM	Afstemmen van de autoradio op de frequentie 940 van de AM-band.
	Stem af op*	Radio 1	FM	Afstemmen van de autoradio op de zender Radio 1.
	Stem af op DAB-kanaal**	Radio NOVA		Afstemmen van de DAB-radio op het kanaal Radio NOVA.

* U kunt "Radio 1" vervangen door elke andere naam van een FM-zender die door de autoradio wordt ontvangen. Maar niet alle radiozenders leveren deze dienst.

** U kunt "Radio NOVA" vervangen door elke andere naam van een DAB-kanaal dat door de autoradio wordt ontvangen. Maar niet alle DAB-kanalen leveren deze dienst.

Gesproken commando's "Media"

i Deze gesproken commando's kunnen vanaf elke primaire schermpagina worden gegeven nadat op de stuurwieltoets voor de spraakherkenning is gedrukt, behalve als er een telefoongesprek bezig is.

	Niveau 1	Niveau 2	Niveau 3	Aanwijzingen
	Speel nummer af	"Titel 1"		Afspelen van het nummer "Titel 1".
	Speel album af	"Album 1"		Afspelen van de nummers van het album "Album 1".
	Speel artiest af	"Artiest 1"		Afspelen van de nummers van de artiest "Artiest 1".
	Speel muziekgenre af	"Jazz"		Afspelen van de nummers van het muziekgenre "Jazz".
	Speel playlist af	"Playlist 1"		Afspelen van de nummers van de playlist "Playlist 1".
	Speel podcast af	"Radio 1"		Afspelen van de podcast "Radio 1".
	Speel audioboek af	"Boek 1"		Afspelen van het audioboek "Boek 1".
	Speel nummer af	"5"		Afspelen van het nummer "5".
	Selecteer	"USB"		Selecteren van het medium "USB" als actieve audiobron.
	Blader door	"Album"		Weergeven van de lijst van beschikbare albums.

Gesproken commando's "Navigatie"

i Deze gesproken commando's kunnen vanaf elke primaire schermpagina worden gegeven nadat op de stuurwieltoets voor de spraakherkenning is gedrukt, behalve als er een telefoongesprek bezig is.

	Niveau 1	Niveau 2	Niveau 3	Aanwijzingen
	Naar huis			De route naar huis weergeven.
	2D-modus			Overschakelen op de 2D-modus.
	3D-modus			Overschakelen op de 3D-modus.
	Route wissen			De weergegeven route wissen.
	Een favoriet toevoegen			De schermpagina van de favorieten weergeven.
	Aanwijzing herhalen			Het laatste gesproken bericht herhalen.

Gesproken commando's "Tekstberichten"

i Deze gesproken commando's kunnen vanaf elke primaire schermpagina worden gegeven nadat op de stuurwieltoets voor de spraakherkenning is gedrukt, behalve als er een telefoongesprek bezig is.

	Niveau 1	Niveau 2	Niveau 3	Aanwijzingen
	Stuur een sms naar	0123456789		Starten van de procedure om met gesproken commando's via het systeem een vooraf opgesteld tekstbericht te versturen.
	Stuur een sms naar	Henk Jansen	Mobiele telefoon	
	Toon sms	Henk Jansen	Mobiele telefoon	Weergeven van de lijst van door de telefoon gedownload berichten.

Gesproken commando's "Handsfree bellen"



Deze commando's zijn beschikbaar tijdens een telefoongesprek.

De gesproken commando's kunnen vanaf elke schermpagina worden gegeven nadat op de stuurwieltoets voor de telefoon is gedrukt.

	Niveau 1	Niveau 2	Niveau 3	Aanwijzingen
	Verstuur 0123456789			De selectietonen voor 0123456789 worden verstuurd.
	Verstuur "Voicemail password"			De selectietonen voor de nummers die zijn opgeslagen in "Wachtwoord voicemail" worden verstuurd.
	Activeer luidsprekers			Het gesprek overbrengen op de telefoon of op het systeem.
	Schakel microfoon in/uit			De microfoon van het systeem in- of uitschakelen.

Audiosysteem

Autoradio-/multimediasysteem - Bluetooth®-telefoon



	Inhoud
Basisfuncties	232
Stuurkolomschakelaars	233
Radio	234
Media	236
Telefoon	238
Instellingen	239
Gesproken commando's	240

i Het systeem is zodanig beveiligd dat het uitsluitend in uw auto functioneert.

! Om veiligheidsredenen mag de bestuurder handelingen die zijn volledige aandacht vragen uitsluitend uitvoeren bij stilstaande auto.
Om te voorkomen dat de accu ontladen raakt, wordt het systeem na het afzetten van de motor uitgeschakeld als de eco-mode wordt geactiveerd.

Basisfuncties



Aan/uit en volumeregeling.

RADIO

Selecteren van het golfbereik FM en AM.

MEDIA

Selecteren van de bron USB of AUX.

PHONE

Toegang tot de lijst van aangesloten telefoons.



Draaien: scrollen door de lijst of afstemmen op een radiozender. Indrukken: bevestigen van de op het scherm weergegeven optie.

INFO

Informatie over de op dat moment beluisterde radiozender of het op dat moment gebruikte medium.

A-B-C

Selecteren van de voorkeuzezenders: FM-A, FM-B, FM-C, AM-A, AM-B, AM-C.

MENU

Weergeven van het menu en instellen van de opties.

1

Toetsen 1 t/m 6 autoradio: Selecteren van een voorkeuzezender. Ingedrukt houden: opslaan van een zender als voorkeuzezender.



Afspelen in willekeurige volgorde.



Herhaald afspelen.



Geluidswaarschuwing activeren/onderbreken (mute/pause).



Automatisch zoeken naar lagere frequentie. Selecteren van de vorige afspeellijst van het USB-apparaat. Ingedrukt houden: terugspoelen.



Automatisch zoeken naar hogere frequentie. Selecteren van de volgende afspeellijst van het USB-apparaat. Ingedrukt houden: snel vooruitspoelen.



Huidige bewerking annuleren. Omhooggaan in de menu- of mapstructuur.

Stuurkolomschakelaars



Activeren/deactiveren van de pauzefunctie van de geluidsbronnen CD, USB/iPod, Bluetooth®.
 Activeren/deactiveren van de mute-functie van de radio.
 Activeren/deactiveren van de microfoon tijdens een telefoongesprek.



Omhoog of omlaag bewegen: verhogen of verlagen van het volume voor de gesproken berichten en de geluidsbronnen, de handsfree-functie en het oplezen van sms-berichten.



Activeren van de spraakherkenning.
 Een gesproken bericht onderbreken om een nieuw gesproken commando te geven
 Onderbreken van de spraakherkenning.



Aannemen van een binnenkomende oproep.
 Aannemen van een tweede oproep en in de wacht zetten van het huidige gesprek.
 Activeren van de spraakherkenning voor de telefoonfunctie.
 Een gesproken bericht onderbreken om een ander gesproken commando te geven.
 Onderbreken van de spraakherkenning.



Radio, omhoog of omlaag bewegen: selecteren van de volgende/vorige zender.
 Radio, omhoog of omlaag gedruwd houden: omhoog/omlaag scrollen door de frequenties tot de toets wordt losgelaten.
 Media, omhoog of omlaag bewegen: selecteren van de volgende/vorige track.
 Media, omhoog of omlaag gedruwd houden: vooruit/achteruit spoelen tot de toets wordt losgelaten.



Weigeren van een binnenkomende oproep.
 Telefoongesprek beëindigen.

Radio

Selecteren van een radiozender

i De ontvangst kan door omgevingsfactoren (heuvels, gebouwen, tunnel, parkeergarage, parkeerkelder enz.) worden gehinderd, ook als de RDS-volgmodus is geactiveerd. Dit is een normaal verschijnsel voor radiogolven en kan in geen enkel opzicht worden gezien als een defect van de autoradio.

RADIO

Druk op de toets "**RADIO**" om het golfbereik FM of AM te selecteren.



Druk kort op een van de toetsen om automatisch naar een lagere/hogere frequentie te zoeken.



Draai aan de draaiknop om handmatig naar een lagere/hogere frequentie te zoeken.



Druk op de draaiknop om de lijst van de beschikbare zenders in het gebied waar u zich bevindt te bekijken. Draai aan de draaiknop om een radiozender te kiezen en druk vervolgens op de draaiknop om de zender te selecteren.

Opslaan van een radiozender

RADIO

Druk op de toets "**RADIO**" om het golfbereik FM of AM te selecteren.

A-B-C

Druk op de toets "**A-B-C**" om een van de drie niveaus voor voorkeuzezenders te selecteren.

1

Houd een toets lang ingedrukt om de radiozender op te slaan waarnaar op dat moment wordt geluisterd. De naam van de radiozender wordt weergegeven en er klinkt een geluidssignaal om te bevestigen dat de zender is opgeslagen.

INFO

Druk op "**INFO**" om de informatie weer te geven over de radiozender waarnaar op dat moment wordt geluisterd.

RDS

i Als de RDS-functie is ingeschakeld, zoekt de radio steeds naar de sterkste frequentie van een zender, zodat u ernaar kunt blijven luisteren. Sommige RDS-zenders zijn echter niet in het hele land te ontvangen, omdat de frequenties van de zender niet het hele land dekken. Bij slechte ontvangst kan het daarom zijn dat de radio tijdens het rijden overschakelt op een regionale zender.

MENU

Druk op de toets "**MENU**".



Selecteer "**Regionaal**" en druk vervolgens om het RDS in of uit te schakelen.

Alternatieve frequentie (AF)



Selecteer "**Alternatieve frequentie (AF)**" en druk vervolgens om de frequentie te activeren of deactiveren.



Als de functie "**Regionaal**" is geactiveerd, kan het systeem dan altijd de beste beschikbare frequentie zoeken.

Verkeersinformatie (TA) beluisteren



De functie TA (Traffic Announcement) geeft voorrang aan het luisteren naar de verkeersinformatie. Voor de werking van deze functie is een goede ontvangst vereist van een radiozender die deze berichten uitzendt. Zodra er een bericht wordt uitgezonden, wordt de geluidsbron die op dat moment wordt weergegeven (radio, CD enz.) automatisch onderbroken en wordt de verkeersinformatie doorgegeven. Zodra het bericht is afgelopen, wordt de weergave van de oorspronkelijke geluidsbron hervat.

Druk op de toets "**MENU**".

MENU



Selecteer "**Verkeersinformatie (TA)**" en druk vervolgens om de ontvangst van verkeersinformatie te activeren of deactiveren.

Media

USB-speler

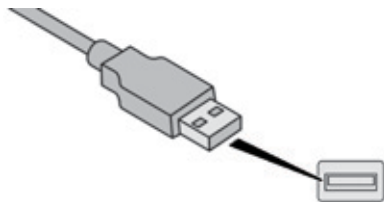

Steek de USB-stick of de stekker van de kabel (niet meegeleverd) van het externe apparaat in de USB-aansluiting die bestemd is voor de overdracht van gegevens naar het systeem. Deze aansluiting bevindt zich in het middelste opbergvak.

Het systeem maakt gebruik van afspeellijsten (in het tijdelijke geheugen). Het maken van deze lijsten kan enkele seconden of soms enkele minuten duren nadat het apparaat voor de eerste keer is aangesloten.

Het verwijderen van alle andere dan muziekbestanden en het verminderen van het aantal afspeellijsten zal het aanmaken van deze afspeellijsten versnellen.

De afspeellijsten worden iedere keer na het opnieuw aanzetten van het contact of het aansluiten van een USB-stick vernieuwd. Het audiosysteem slaat de lijsten echter wel op en als ze niet zijn gewijzigd, is de laadtijd korter.

USB-aansluiting

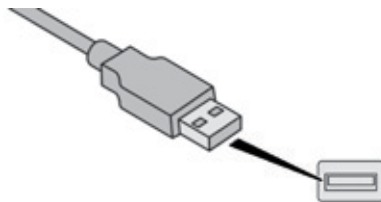

Deze aansluiting op de middenconsole is uitsluitend bestemd voor de voeding en het opladen van een aangesloten extern apparaat.

AUX-aansluiting

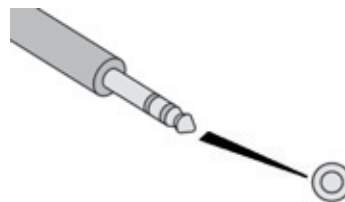

Sluit het externe apparaat (MP3-speler enz.) met een geschikte kabel (niet meegeleverd) aan op de AUX-aansluiting.

Stel eerst het volume van het externe apparaat af (hoog volume). Stel vervolgens het volume van de autoradio af.

De functies moeten via het externe apparaat worden bediend.

De functies van het op de AUX-aansluiting aangesloten apparaat worden door het apparaat zelf aangestuurd: het is dus niet mogelijk via het bedieningspaneel of de stuurwieltoetsen de track/map/playlist te wijzigen of het afspelen te starten/beëindigen/onderbreken.

Laat na het loskoppelen de kabel van het externe apparaat niet aangesloten op de AUX-aansluiting om te voorkomen dat er bijgeluiden via de luidsprekers hoorbaar zijn.

Informatie en adviezen

Het systeem is geschikt voor externe USB-geluidsdragers, Blackberry's® of apparatuur van Apple® die op de USB-aansluitingen kunnen worden aangesloten (kabel niet meegeleverd).

Andere randapparatuur, die bij het aansluiten niet door het systeem wordt herkend, moet met een kabel (niet meegeleverd) met Jack-plug op de AUX-aansluiting worden aangesloten.

Gebruik uitsluitend USB-sticks die geformatteerd zijn naar FAT32 (File Allocation Table).

Gebruik voor bestandsnamen minder dan 20 karakters en vermijd speciale tekens (bijv.: " ", ?, ù) om problemen met het afspelen of de weergave te voorkomen.

! Als tegelijkertijd twee identieke apparaten zijn aangesloten (twee USB-sticks of twee Apple®-spelers), werkt het systeem niet. Het is wel mogelijk om tegelijkertijd een USB-stick en een Apple®-speler aan te sluiten.

i Gebruik voor een goede werking bij voorkeur originele Apple® USB-kabels.

Aansluiten van Apple®-spelers

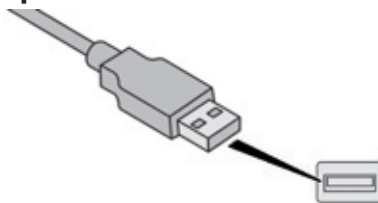

Sluit een Apple®-speler met behulp van een geschikte kabel (niet meegeleverd) aan op de USB-aansluiting.

Het afspelen begint automatisch.

De bediening gebeurt via de audio-installatie in de auto.

i De beschikbare indeling is die van het aangesloten apparaat (artiesten / albums / genres / nummers / playlists / audioboeken / podcasts).

De standaardindeling is de indeling per artiest. Om dit te veranderen moet u terug naar het eerste niveau in de structuur om vervolgens een andere indeling te selecteren (bijvoorbeeld playlists). Bevestig uw keuze voordat u in de structuur weer afzakt naar de gewenste track.

! De softwareversie van de autoradio kan incompatibel zijn met de generatie van uw Apple®-speler.

Telefoon

Koppelen van een Bluetooth®-telefoon

! Het koppelen van de Bluetooth-telefoon aan de handsfree set mag om veiligheidsredenen en vanwege het feit dat deze handeling de volledige aandacht van de bestuurder vraagt, uitsluitend worden uitgevoerd als de **auto stilstaat**.

Activeer de Bluetooth-functie van de telefoon en zorg ervoor dat deze "zichtbaar" is (configuratie van de telefoon).

PHONE

Druk op de toets "**Phone**". Als er nog geen enkele mobiele telefoon in het systeem is geregistreerd, wordt een speciale pagina op het scherm weergegeven.



Selecteer "**Telefoon verbinden**" om de registratieprocedure te starten en zoek vervolgens de naam van het systeem op de mobiele telefoon.

Voer via het toetsenbord van uw telefoon de op het scherm van het systeem weergegeven pincode in of bevestig op de mobiele telefoon de weergegeven pincode.

Tijdens de registratie wordt een schermpagina weergegeven waarop de voortgang van de bewerking kan worden bekeken.



Als de procedure is mislukt, deactiveer dan de Bluetooth-functie van uw telefoon en activeer de functie vervolgens opnieuw.



Als de registratieprocedure succesvol is voltooid, wordt een schermpagina weergegeven met de tekst "**Verbinding geslaagd**": Bevestig om de menu's weer te geven.



Via het telefoonmenu hebt u onder andere toegang tot de volgende functies: "**Lijst oproepen**", "**Contacten**", "**Toetsenbord**".

* Als uw telefoon volledig compatibel is.

Een gesprek aannemen

Als u gebeld wordt, klinkt een beltoon en verschijnt een pop-upvenster op het scherm.



Druk op deze toets om het gesprek aan te nemen.



Of druk op deze stuurwieltoets om het gesprek aan te nemen.

Een gesprek beëindigen



Druk op deze stuurwieltoets om een oproep te weigeren.

Bellen



Selecteer "**Lijst oproepen**" om de lijst met recent gebelde nummers te bekijken.



Selecteer "**Contacten**" om het telefoonboek te openen, en scroll vervolgens met de draaiknop door het telefoonboek.



Gebruik de functie "**Toetsenbord**" van het systeem om een nummer in te toetsen.

Instellingen

Systeeminstellingen

MENU

Druk op de toets "**MENU**".



Selecteer "**Systeeminstellingen**" en druk vervolgens om de lijst met instellingen weer te geven en de opties te activeren of te deactiveren:

- "**Standaardwaarde instellen**"
- "**20 minuten alvorens uit te schakelen**"
- "**Beperkt volume bij starten**"
- "**Automatisch**"

Audio

MENU

Druk op de toets "**MENU**".



Selecteer "**Audio**" en druk vervolgens om de lijst met instellingen weer te geven en de opties te activeren of deactiveren:

- "**Hoge tonen**"
- "**Middelhoge tonen**"
- "**Lage tonen**"
- "**Balans**"
- "**Volume afhankelijk van wagensnelheid**"
- "**Loudness**"

i De audio-instellingen zijn voor elke geluidsbron verschillend en onafhankelijk in te stellen.

Gesproken commando's

Informatie - gebruik

i U kunt het systeem in plaats van met de toetsen van het scherm ook bedienen via gesproken commando's.

! Om er zeker van te zijn dat de gesproken commando's door het systeem worden herkend, dient u de volgende aanwijzingen op te volgen:

- spreek op een normale manier,
- wacht altijd op het geluidssignaal alvorens een commando uit te spreken,
- het systeem kan gesproken commando's herkennen ongeacht of ze worden uitgesproken door een man of een vrouw en ongeacht de toon en de klankkleur van de stem,
- beperk zo veel mogelijk de bijgeluiden in het interieur,
- vraag alvorens een commando uit te spreken of de andere passagiers een moment willen zwijgen.

Het systeem herkent namelijk commando's ongeacht door wie ze worden uitgesproken; als meerdere personen gelijktijdig praten, kan het systeem andere of meerdere, niet-bedoelde commando's herkennen,

- voor een optimale werking is het raadzaam de ruiten en eventueel het schuifdak (indien aanwezig) te sluiten om verstoringen van buitenaf te voorkomen.

Stuurwieltoetsen



Met deze toets kan de spraakherkenningsmodus "Telefoon" worden geactiveerd waarmee u kunt bellen, recente/ontvangen/verstuurde oproepen kunt laten weergeven, het telefoonboek kunt bekijken enz.



Met deze toets kan de spraakherkenningsmodus "Radio/media" worden geactiveerd waarmee u kunt afstemmen op een specifieke radiozender of een specifieke AF/FM-frequentie, en waarmee u een track of een album op een USB-stick/iPod/MP3-CD kunt laten afspelen.

i De communicatie kan versneld plaatsvinden door deze toetsen tijdens een gesproken bericht van het systeem ingedrukt te houden. U kunt dan direct een gesproken commando geven. Bijvoorbeeld: als het systeem bezig is een hulpbericht uit te spreken en u weet welk commando u het systeem wilt geven, dan kunt u door op deze toetsen te drukken het bericht onderbreken en direct het commando uitspreken (om te voorkomen dat u het volledige hulpbericht moet beluisteren). Als het systeem wacht op een gesproken commando van de gebruiker, kunt u door op deze toetsen te drukken de sessie van gesproken commando's afsluiten.

! Elke keer dat een toets wordt ingedrukt, klinkt er een geluidssignaal en wordt een schermpagina met suggesties voor gesproken commando's weergegeven.

Algemene gesproken commando's

i Deze commando's kunnen vanaf elke schermpagina worden gegeven nadat op de stuurwieltoets voor de spraakherkenning of de telefoon is gedrukt, behalve als er een telefoongesprek bezig is.

	Niveau 1	Niveau 2	Niveau 3	Aanwijzingen
	Hulp			Weergeven van voorgestelde beschikbare commando's om de gebruiker te helpen.
	Annuleer			Afsluiten van de huidige sessie van gesproken commando's.
	Herhaal			Herhalen van het laatste gesproken bericht.
	Tutorial spraakcommando's			Weergeven van een uitgebreide beschrijving van de manier waarop het systeem van gesproken commando's kan worden gebruikt.

Gesproken commando's "Telefoon"

- i** Als er een telefoon is verbonden met het systeem, kunnen deze gesproken commando's vanaf elke primaire schermpagina worden gegeven nadat op de stuurwieltoets voor de telefoon is gedrukt, behalve als er een telefoongesprek bezig is. Als er geen telefoon is verbonden, wordt de melding "Er is geen enkele telefoon verbonden. Verbind een telefoon met het systeem en probeer het opnieuw" uitgesproken, waarna de sessie van gesproken commando's wordt afgesloten.

	Niveau 1	Niveau 2	Niveau 3	Aanwijzingen
	Bel*	Henk Jansen		Bellen van het telefoonnummer dat hoort bij het contact met de naam Henk Jansen.
	Bel*	Henk Jansen	Mobiele telefoon	Bellen van het telefoonnummer met het label Mobiele telefoon dat hoort bij het contact met de naam Henk Jansen.
	Bel het nummer	0123456789		Bellen met het nummer 0123456789.
	Bel nogmaals			Bellen met het nummer of het contact waarnaar de laatste oproep is verstuurd.
	Bel terug			Bellen met het nummer of het contact van de laatste ontvangen oproep.
	Laatste oproepen*			Weergeven van de volledige lijst van de laatste oproepen: verzonden, gemist en ontvangen.
	Verzonden oproepen*			Weergeven van de lijst van verzonden oproepen.
	Gemiste oproepen*			Weergeven van de lijst van gemiste oproepen.

* Deze functie is alleen beschikbaar als de met het systeem verbonden telefoon geschikt is voor het downloaden van het telefoonboek en de lijst van recente oproepen, en als deze gegevens werkelijk zijn gedownload.

Gesproken commando's "Telefoon"

i Het label "Mobiële telefoon" kan worden vervangen door drie andere beschikbare labels: "Thuis", "Werk" en "Overige".

	Niveau 1	Niveau 2	Niveau 3	Aanwijzingen
	Ontvangen oproepen*			Weergeven van de lijst van ontvangen oproepen.
	Telefoonboek*			Weergeven van het telefoonboek van de verbonden telefoon.
	Zoek*	Henk Jansen		Weergeven van het in het telefoonboek opgenomen contact met de naam Henk Jansen met alle opgeslagen nummers.
	Zoek*	Henk Jansen	Mobiële telefoon	Weergeven van het telefoonnummer met het label "Mobiële telefoon" van het contact met de naam Henk Jansen

i Als bij de telefoon de voornaam ("Henk") en de achternaam ("Jansen") in twee verschillende velden kan worden opgeslagen, spreek dan de volgende commando's uit:

- "Bel" ; "Henk" ; "Jansen" of "Bel" ; "Jansen" ; "Henk".
- "Zoek" ; "Henk" ; "Jansen" of "Zoek" ; "Jansen" ; "Henk".

* Deze functie is uitsluitend beschikbaar als de met het systeem verbonden telefoon de mogelijkheid biedt het telefoonboek en de laatste oproepen te downloaden en als deze gegevens ook werkelijk zijn gedownload.

Gesproken commando's "Radio AM/FM"

i Deze gesproken commando's kunnen vanaf elke primaire schermpagina worden gegeven nadat op de stuurwieltoets voor de spraakherkenning is gedrukt, behalve als er een telefoongesprek bezig is.

	Niveau 1	Niveau 2	Niveau 3	Aanwijzingen
	Stem af op	105.5	FM	Afstemmen van de autoradio op de frequentie 105.5 van de FM-band.
	Stem af op	940	AM	Afstemmen van de autoradio op de frequentie 940 van de AM-band.
	Stem af op*	Radio 1	FM	Afstemmen van de autoradio op de zender Radio 1.

* U kunt "Radio 1" vervangen door elke andere naam van een FM-zender die door de autoradio wordt ontvangen. Maar niet alle radiozenders leveren deze dienst.

Gesproken commando's "Media"

i Deze gesproken commando's kunnen vanaf elke primaire schermpagina worden gegeven nadat op de stuurwieltoets voor de spraakherkenning is gedrukt, behalve als er een telefoongesprek bezig is.

	Niveau 1	Niveau 2	Niveau 3	Aanwijzingen
	Speel nummer af	"Titel 1"		Afspelen van het nummer "Titel 1".
	Speel album af	"Album 1"		Afspelen van de nummers van het album "Album 1".
	Speel artiest af	"Artiest 1"		Afspelen van de nummers van de artiest "Artiest 1".
	Speel muziekgenre af	"Jazz"		Afspelen van de nummers van het muziekgenre "Jazz".
	Speel playlist af	"Playlist 1"		Afspelen van de nummers van de playlist "Playlist 1".
	Speel podcast af	"Radio 1"		Afspelen van de podcast "Radio 1".
	Speel audioboek af	"Boek 1"		Afspelen van het audioboek "Boek 1".
	Speel nummer af	"5"		Afspelen van het nummer "5".
	Selecteer	"USB"		Selecteren van het medium "USB" als actieve audiobron.
	Blader door	"Album"		Weergeven van de lijst van beschikbare albums.

Gesproken commando's "Tekstberichten"

i Deze gesproken commando's kunnen vanaf elke primaire schermpagina worden gegeven nadat op de stuurwieltoets voor de spraakherkenning is gedrukt, behalve als er een telefoongesprek bezig is.

	Niveau 1	Niveau 2	Niveau 3	Aanwijzingen
	Stuur een sms naar	0123456789		Starten van de procedure om met gesproken commando's via het systeem een vooraf opgesteld tekstbericht te versturen.
	Stuur een sms naar	Henk Jansen	Mobiele telefoon	
	Toon sms	Henk Jansen	Mobiele telefoon	Weergeven van de lijst van door de telefoon gedownload berichten.

Gesproken commando's "Handsfree bellen"

i Deze commando's zijn beschikbaar tijdens een telefoongesprek.
De gesproken commando's kunnen vanaf elke schermpagina worden gegeven nadat op de stuurwieltoets voor de telefoon is gedrukt.

	Niveau 1	Niveau 2	Niveau 3	Aanwijzingen
	Verstuur 0123456789			De selectietonen voor 0123456789 worden verstuurd.
	Verstuur "Voicemail password"			De selectietonen voor de nummers die zijn opgeslagen in "Wachtwoord voicemail" worden verstuurd.
	Activeer luidsprekers			Het gesprek overbrengen op de telefoon of op het systeem.
	Schakel microfoon in/uit			De microfoon van het systeem in- of uitschakelen.

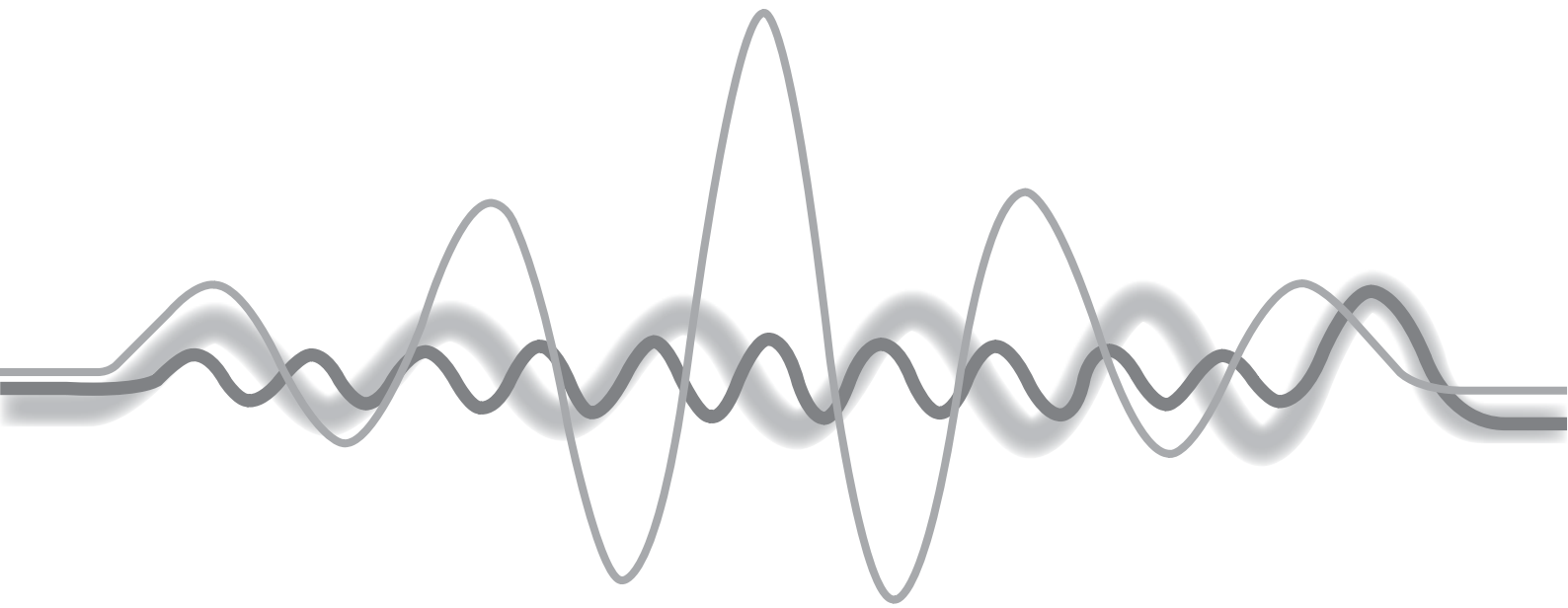

PRESENTATIE

Deze verdiepte cabine, die leverbaar is op de bestelwagenuitvoeringen, is uitgerust met een bank, veiligheidsgordels, een opbergruimte en zijruiten.

Deze cabine is van de laadruimte afgescheiden door een stevige scheidingswand die comfort en veiligheid biedt.



Achterbank

Deze ergonomische bank heeft vier zitplaatsen.

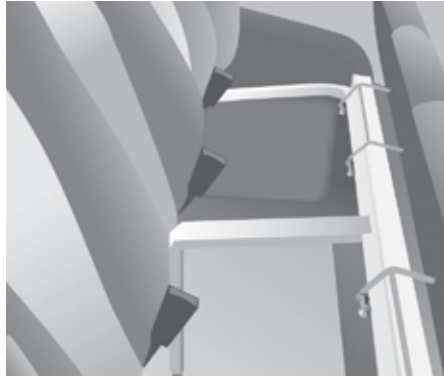

Opbergruimte

Onder de bank bevindt zich een opbergruimte.

Klap de zitting naar voren om vanuit de cabine toegang te krijgen tot deze ruimte.



Gebruiksaanwijzing

Klap de zitting van de bank niet op tijdens het rijden.

Hang geen voorwerpen aan de bevestigingsstructuur van de cabine.

Vervoer niet meer passagiers dan het aantal dat vermeld wordt op het kentekenbewijs.

De laadruimte achterin is uitsluitend bedoeld voor het transport van goederen.

Wij adviseren u de lading of zware voorwerpen zo ver mogelijk naar voren in de laadruimte te plaatsen (bij de cabine) en deze vast te zetten met behulp van riemen en de sjiroge op de laadvloer.

Verdiepte cabine



Zijschuifruitens

Afhankelijk van de uitvoering van de auto kunnen de zijruitens van zitrij 2 worden geopend.

Krijp de 2 knoppen in en schuif de ruit open.

! Tijdens het rijden moet de ruit zijn gesloten of in een van de tussenstanden zijn gezet.

Laat geen lange voorwerpen door de geopende ruit naar buiten steken.



Veiligheidsgordels

De achterste zitplaatsen zijn alle voorzien van een driepuntsgordel met een oprolautomaat.

Vastmaken

Trek de gordel met een gelijkmatige beweging voor u langs en verzeker u ervan dat deze niet gedraaid is.

Steek de gesp in de gordelsluiting.

Trek kort en snel aan de gordel om de automatische blokkering van de gesp te controleren.

Losmaken

Druk op de rode knop van de gordelsluiting. De veiligheidsgordel rolt automatisch op maar het wordt aanbevolen de veiligheidsgordel vast te houden terwijl deze zich oprolt.

i Gebruik de veiligheidsgordel slechts voor 1 persoon per zitplaats.

Kinderzitjes

! Plaats geen kindersitjes, zitverhogers of reiswiegen op de achterste zitplaatsen van de cabine.

PRESENTATIE

De Chassis Cabine- en Plateau Cabine-uitvoeringen zijn voorzien van een cabine, een vast plateau en specifieke achterlichten.

Deze uitvoeringen zijn ook leverbaar met:

- een dubbele cabine,
- een kiepbak.

 Zie de desbetreffende rubrieken voor meer informatie over deze voorzieningen.



Vervangen van een lamp

 Zie voor meer informatie over de gloeilampen het overzicht "Typen gloeilampen of lampen" in de rubriek "Snel weer op weg"

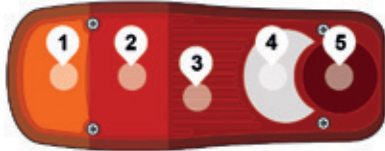

Achterlichten

Voer voor het monteren van een gloeilamp de handelingen in omgekeerde volgorde uit.

1. **Richtingaanwijzers**
Type B, PY21W - 21 W
2. **Remlichten**
Type B, P21W - 21 W
3. **Parkeerlichten**
Type A, W5W - 5 W
4. **Achteruitrijlampen**
Type A, W16W - 16 W
5. **Mistachterlichten**
Type A, W16W - 16 W

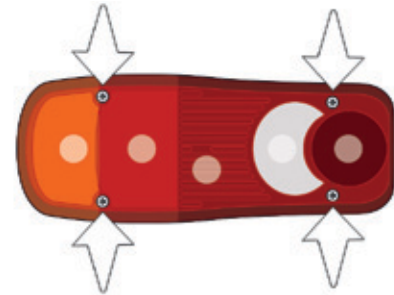

- Bekijk welke lamp defect is.
- Verwijder de vier bevestigingsbouten van de lichtunit.
- Trek de lichtunit naar u toe.
- Vervang de gloeilamp.

AFMETINGEN

De afmetingen zijn aangegeven in millimeters.

		CHASSIS CABINE PLATEAU CABINE				
		L1	L2	L2S	L3	L4
L	Totale lengte	4908	5358	5708	5943	6208
A	Wielbasis	3000	3450	3800	4035	4035
B	Overhang vóór	948				
C	Overhang achter	960				1225
D	Totale breedte (met/zonder buitenspiegels)	2508/2050				
-	Opbouwbreedte	2207				
-	Maximale opbouwbreedte	2350				
E	Spoorbreedte vóór	1810				
-	Spoorbreedte achter	1790				
-	Vergrote spoorbreedte achter	1980				
F	Totale hoogte	2153				
-	Maximale opbouwhoogte	3500				

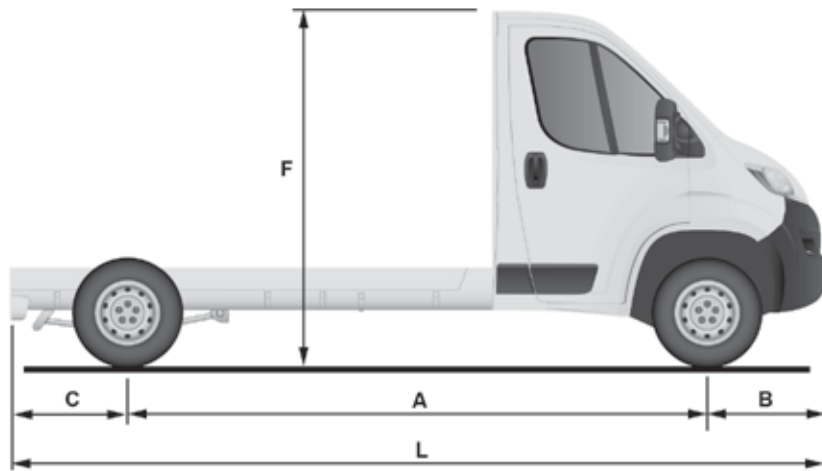
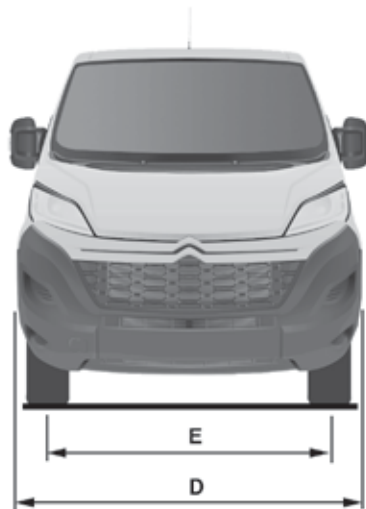

Dubbele cabine

PRESENTATIE

Deze dubbele cabine, die leverbaar is op de Chassis Cabine- en de Plateau Cabine- uitvoeringen, is uitgerust met een bank, veiligheidsgordels, een opbergruimte en zijruiten.



Gebruiksaanwijzing

Klap de zitting van de bank niet op tijdens het rijden.

Hang geen voorwerpen aan de bevestigingsstructuur van de cabine.

Vervoer niet meer passagiers dan het aantal dat vermeld wordt op het kentekenbewijs.

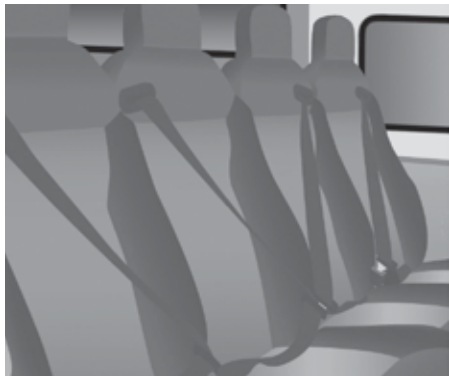

Achterbank

Deze ergonomische bank heeft vier zitplaatsen.

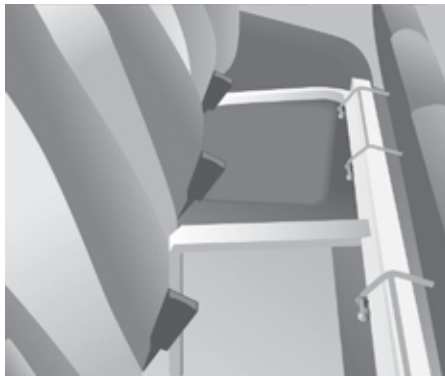

Opbergruimte

Onder de bank bevindt zich een opbergruimte.

Klap de zitting naar voren om toegang te krijgen tot deze ruimte.



Zijschuifruitens

Afhankelijk van de uitvoering van de auto kunnen de zijruitens worden geopend. Knijp de 2 knoppen in en schuif de ruit open.

! Tijdens het rijden moet de ruit zijn gesloten of in een van de tussenstanden zijn gezet.

Laat geen lange voorwerpen via de ruitens naar buiten steken.



Veiligheidsgordels

De achterste zitplaatsen zijn alle voorzien van een driepuntsgordel met een oprolautomaat.

Vastmaken

Trek de gordel met een gelijkmatige beweging voor u langs en verzeker u ervan dat deze niet gedraaid is.

Steek de gesp in de gordelsluiting.

Trek kort en snel aan de gordel om de automatische blokkering van de gesp te controleren.

Losmaken

Druk op de rode knop van de gordelsluiting. De veiligheidsgordel rolt automatisch op maar het wordt aanbevolen de veiligheidsgordel vast te houden terwijl deze zich oprolt.

i Gebruik de veiligheidsgordel slechts voor 1 persoon per zitplaats.

Kinderzitjes

! Plaats geen kindersitjes, zitverhogers of reiswiegen op de achterste zitplaatsen van de cabine.

AFMETINGEN

De afmetingen zijn aangegeven in millimeters.

		CHASSIS DUBBELE CABINE PLATEAU DUBBELE CABINE		
		L2	L3	L4
L	Totale lengte	5798	6228	6678
A	Wielbasis	3450	4035	4035
B	Overhang vóór	948	948	948
C	Overhang achter	1245	1340	1695
D	Breedte (met/zonder buitenspiegels)	2508/2100	2508/2100	2508/2100
E	Spoorbreedte vóór	1810	1810	1810
-	Spoorbreedte achter	1790	1790	1790
F	Totale hoogte	2424	2424	2424

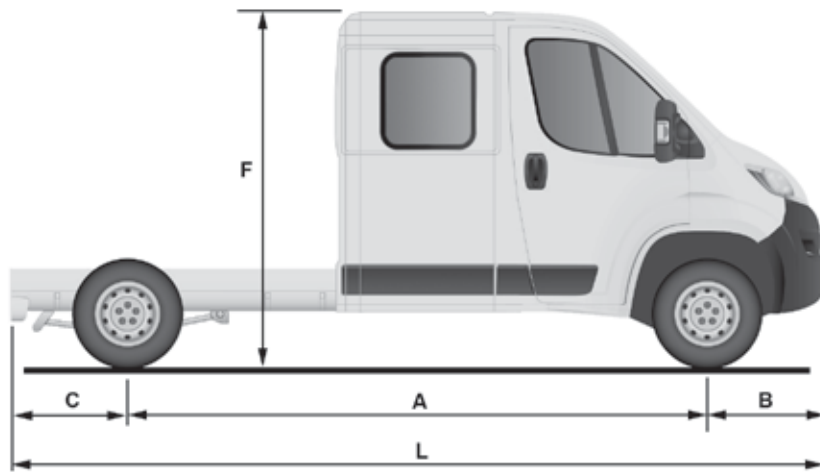
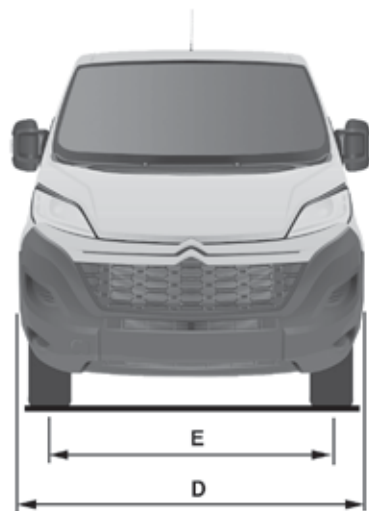

PRESENTATIE



De kiepinrichting van de kiepbak werkt met een elektrohydraulische groep die wordt gevoed door de accu van de auto.

De kiepinrichting wordt bediend door de knoppen op de afstandsbediening ingedrukt te houden. Deze afstandsbediening is met een magneet op een steun in de cabine geplaatst.



Het naar achteren kantelen wordt bediend via de elektromotor van de elektrohydraulische groep.

Het terugkantelen wordt bediend via een elektroklep die de oliertourleiding van de cilinder opent.

Een valbeveiliging beveiligd de kiepbak tijdens de bediening en als deze naar achteren is gekanteld.

VEILIGHEIDSVOORSCHRIFTEN



- Verzeker u ervan dat er zich geen personen en voorwerpen (op de grond en boven de kiepbak) op de losplaats bevinden.
- Laat de kiepbak niet in de naar achteren gekantelde stand staan als u deze niet gebruikt.
- Bedien de kiepinrichting uitsluitend als het bovenste gedeelte van het achterste schot is vastgezet.
- Neem het op het GVW-plaatje van de auto vermelde laadvermogen in acht.
- Controleer regelmatig de staat van de wielophanging en of de banden nog de voorgeschreven bandenspanning hebben.
- Verdeel de lading gelijkmatig over de kiepbak.
- Vervoer homogene producten die gemakkelijk te lossen zijn.



- Ga nooit rijden als de kiepbak naar achteren is gekanteld, zelfs niet met lage snelheid.



Bedien de kiepbak op een vlakke en harde ondergrond: op een aflopende of losse ondergrond kan het zwaartepunt zich verplaatsen waardoor de stabiliteit van het geheel in gevaar kan komen.

GEGEVENS

Uitrusting	Beschrijving
Kiepbak	Bodem van de kiepbak bestaande uit 2 platen van HSS-staal met een dikte van 2,5 mm en een beschermlaag van zink, in lengterichting samengevoegd d.m.v. laserlassen. Kiepbak in kleur van de carrosserie.
Structuur van de kiepbak	2 hoofd draagbalken van gegalvaniseerd HSS-staal. 1 buisvormige stalen dwarsbalk ter hoogte van de kop van de cilinder. Dwarsbalken van gegalvaniseerd HSS-staal. De complete structuur wordt met een poedercoating tegen roest beschermd.
Subframe	2 C-vormige draagbalken van HSS-staal met een dikte van 2,5 mm, aan de binnenzijde begrensd door een verbreed onderste scherm. Bevestiging op het basisvoertuig met ankers van HSS-staal. 1 buisvormige dwarsbalk van plaatstaal en mechanisch gelaste buizen, onder hoge temperatuur gegalvaniseerd. 1 dwarsbalk achter met scharnierpunten, van gegalvaniseerd plaatstaal. Aanslagen op de uiteinden van de draagbalken. Beschermsrooster voor de achterlichten. Onderrijbeveiligingen en schermsteunen van gegalvaniseerd plaatstaal.
Schotten	Schotten van geprofileerd koud gewalst HSS-staal, dikte 15/10, samengevoegd d.m.v. een ononderbroken laserlasverbinding. Beschermd tegen roest met een poedercoating. Extra verzinkte vergrendelingshaken geïntegreerd in de uitsparingen van het schot.
Laddersteun	Stijlen van gegalvaniseerd plaatstaal. Panelen en dwarsbalken van gespoten plaatstaal met flensbouten.
Elektropompgroep	12 V / 2 kW Bedrijfstemperatuur: -20 - 70°C.
Hydraulische cilinder	Enkelwerkend, genitreeerde zuigerstang, 3 compartimenten, Diam.: 107 mm Max. druk: 20 bar.
Hydraulische vloeistof	Mineraal type ISO HV 46 of gelijkwaardig.

AFMETINGEN

Als basis voor deze ombouw wordt uitsluitend de L2-uitvoering met enkele cabine gebruikt. Raadpleeg onderstaande tabel voor de gegevens van de kiepbak.

Kiepbak (mm)	
Nuttige lengte	3200
Totale lengte	3248
Nuttige breedte	2000
Totale breedte	2100
Hoogte van de schotten	350
Gewicht van de ombouw (kg)	550

 Raadpleeg voor de gegevens van de Chassis Cabine in L2-uitvoering de rubriek "Afmetingen" van de Plateau Cabine-uitvoering.

GEWICHTEN EN AANHANGERGEWICHTEN (KG)

Algemeen

Raadpleeg voor meer informatie uw kentekenbewijs.

U moet zich in elk land houden aan de aldaar geldende regelgeving. Raadpleeg het netwerk van het Merk om u te laten informeren over het aanhangergewicht en maximale treingewicht van uw auto.

Bij het trekken van een aanhanger geldt een lagere snelheidslimiet (in Nederland wettelijk 90 km/h).

Het geremde aanhangergewicht kan, binnen het maximaal toegestane treingewicht, worden verhoogd indien de belading van de auto evenredig wordt verminderd. Let op: de wegligging van een nauwelijks beladen trekkende auto kan achteruit gaan.

Het maximaal toegestane treingewicht en de aanhangergewichten gelden tot een hoogte van maximaal 1000 m; het opgegeven aanhangergewicht dient voor elke extra 1000 m met 10% verminderd te worden.

Bij hoge buitentemperaturen kunnen de prestaties van de auto worden verminderd om de motor te beschermen. Als de buitentemperatuur meer dan 37°C bedraagt, moet het aanhangergewicht worden verminderd.

Het ledig gewicht rijklaar (LGR) is gelijk aan het ledig gewicht + bestuurder (75 kg) + brandstoftank voor 90% gevuld.

Controleer voordat u gaat rijden met een aangekoppelde aanhanger of:

- de kogeldruk niet hoger is dan de waarde (S) die wordt aangegeven op het plaatje met gewichten op de aanhanger,
- het gewicht van de aanhanger lager is dan het gewicht op het plaatje met gewichten op de aanhanger en het gewicht van de auto niet hoger is dan het op het GVW-plaatje van de auto vermelde maximaal toegestane totaalgewicht.
- bij gebruik van een oplegger het maximaal toegestane treingewicht niet hoger is dan de op het GVW-plaatje van de auto vermelde gewicht.



P.V.	:	2245	kg
P.T.A.C	:	3500	kg
P.T.R.A.	:	6000	kg
Long.	:	5,693	m
Larg.	:	2,1	m
Surf.	:	11,955	m2

HYDRAULISCH SYSTEEM

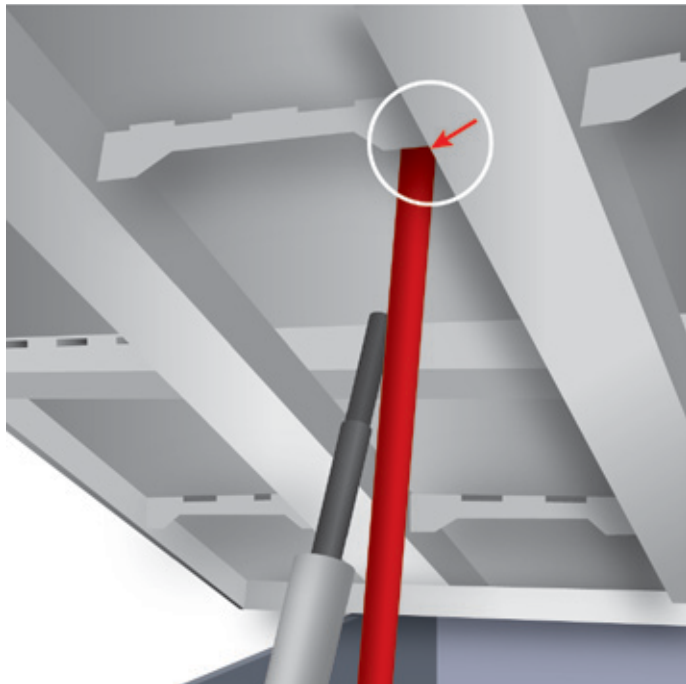

Deze voorzorgsmaatregelen zijn verplicht bij alle werkzaamheden aan het hydraulische circuit.

- Zet als u werkzaamheden onder de kiepbak gaat uitvoeren de kiepbak in de beveiligde stand op de veiligheidssteun (positie aa gegeven door een rode pijl aan de onderzijde van de kiepbak).
- Voer nooit werkzaamheden onder de kiepbak uit als deze niet wordt ondersteund.
- Onderbreek de elektrische voeding van de elektrohydraulische groep met een circuitonderbreker.
- Stilstaande auto, motor afgezet.

! Het is om veiligheidsredenen ten zeerste af te raden om werkzaamheden onder de kiepbak uit te voeren tijdens de bediening of tijdens handelingen bij onderhoud.

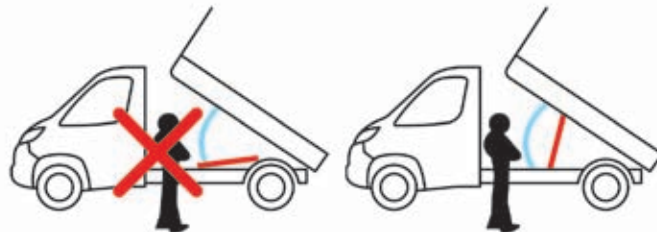

ONDERHOUD

Reservoir

Controleer regelmatig het olieniveau en vul indien nodig bij. Ververs de olie jaarlijks. Ververs de olie ook als deze water bevat.

Controleer periodiek de staat van de slang en de afdichting van het hydraulische systeem.

Pomp en elektromotor

De pomp en elektromotor zijn onderhoudsvrij, de pomplagers worden gesmeerd door de rondgepompte olie en de andere lagers zijn voor de gehele levensduur gesmeerd.

Smering

De scharnierpunten van de kiepbak en de cilinder zijn niet voorzien van een smeerinrichting. Smeer regelmatig de scharnieren en handgrepen van de zijschotten en de vergrendelingshaken van het achterschot.

Subframe en kiepbak

Voor een maximale levensduur van de kiepbak adviseren wij u deze regelmatig te reinigen met een hogedrukreiniger.

Werk lakbeschadigingen zo snel mogelijk bij om roestvorming te voorkomen.



Laat nadat u de kiepbak 8 maanden hebt gebruikt het aantrekkoppel van de verbinding tussen het subframe en het chassis controleren (volgens de ombouwvoorschriften van de fabrikant).

Reinigen van de regelschuif

- Draai de dop **244A** los, let daarbij op de kogel en vang deze op.
- Draai met een grote schroevendraaier de banjabout met de zuiger los.
- Controleer of de zuiger zonder weerstand heen en weer schuift en verwijder eventuele verontreinigingen. Metaalvijsel kan met een magneet worden verwijderd.
- Monteer het geheel en controleer of de zuiger zonder weerstand heen en weer schuift. Houd de kogel bij het monteren met een beetje vet tegen de dop.
- Ontlucht de hydraulische centrale.

Ontluchten van de hydraulische centrale

- Draai de zeskantdop **257** los.
- Draai de bout **587** aan de binnenzijde een halve omwenteling los met een 6 mm inbussleutel.
- Laat de centrale even werken door op de knop voor het naar achteren kantelen ingedrukt te houden.
- De kiepbak gaat niet of zeer langzaam omhoog. Zodra er olie door deze opening komt, is het systeem ontlucht.
- Draai de bout **587** vast, zet de dop **257** vast en controleer of de kiepbak op de juiste manier omlaag gaat.

Gedetailleerd schema van de hydraulische centrale UD2386

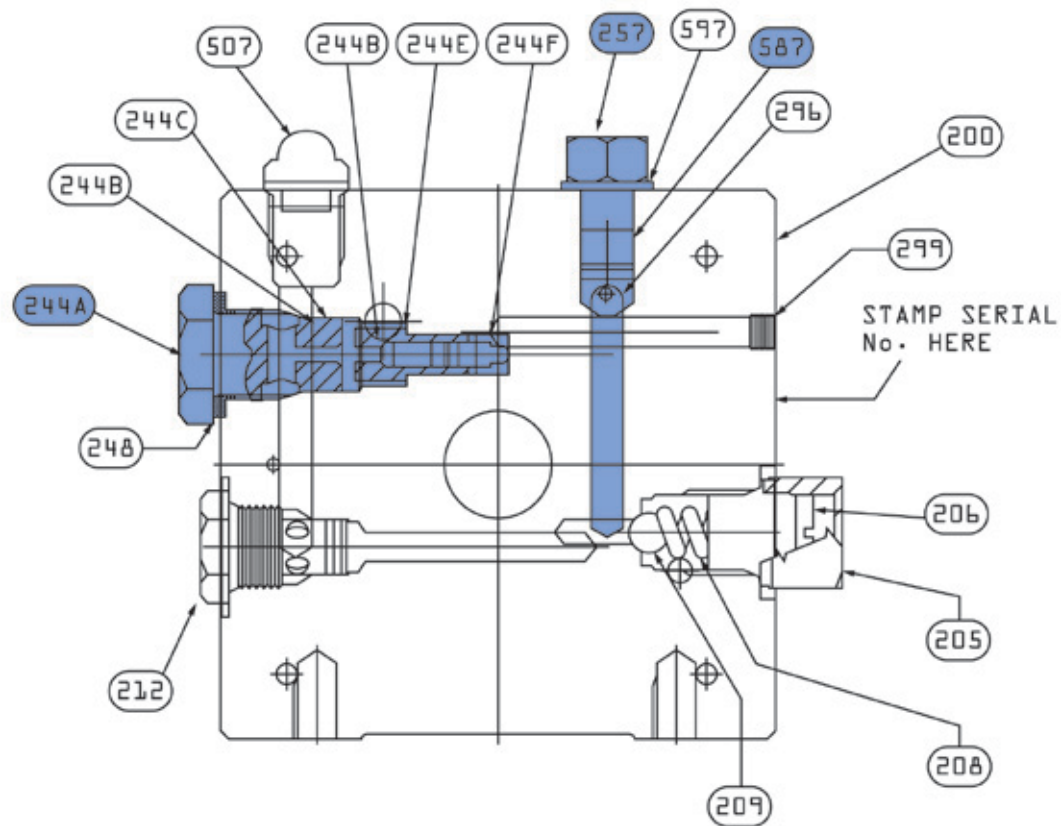

DIAGNOSE

Symptomen	Elektrisch	Hydraulisch	Inspectie/Controle
De elektrohydraulische groep werkt niet.	X		Voedingsdraadbundel en relais van de groep.
	X		Draadbundel bediening (module).
	X		Circuitonderbreker.
Group lawaaiig, kiepbak gaat langzaam omhoog.		X	Aanzuigzeef onder in het reservoir verstopt of vervuild.
Nieuwe groep zeer lawaaiig, kiepbak gaat snel omhoog.		X	Uitlijning pomp, vervang de groep.
De cilinder gaat uit zichzelf naar beneden.		X	Daalklep vervuild of geblokkeerd.
De cilinder gaat niet naar beneden.		X	Ja, controleer de regelschuif en ontlucht het systeem. Raadpleeg de rubriek "Onderhoud".
	X		Nee, controleer de spoel en de elektrische aansluitingen van de klep.
		X	Nee, vervang de elektroklep.
		X	Nee, controleer de uitlijning van de cilinder.

Symptomen	Elektrisch	Hydraulisch	Inspectie/Controle
De groep werkt, maar komt niet op druk.		X	Schuif van de klep zit vast indien geen elektroklep op de groep. Raadpleeg de rubriek "Onderhoud".
		X	Drukbe grenzer, afstellen, verontreinigd.
		X	Pomppakking defect.
		X	Koppeling motor/pomp.
		X	Pomp losgeraakt van de steun.
De hydraulische groep werkt niet.		X	Elektroklep geblokkeerd, vervang deze of draai de moer achter de zeef vast.
De module werkt niet.	X		Controleer de aansluiting en de contacten.
Emulsie in het reservoir.		X	Retourslang onjuist aangebracht.
		X	Te laag olieniveau.
De olie stroomt terug via de olieafscheider.		X	Te hoog olieniveau.
		X	Iets te grote tolerantie van het membraan van de olieafscheider, vervang dit. Geldt uitsluitend voor de groepen UD2386.
De zekering brandt door bij het dalen.	X		Vervang de spoel voor het dalen.

Aansprakelijkheid voor de gegeven beschrijvingen en illustraties wordt niet aanvaard. Automobiles CITROËN behoudt zich het recht voor tussentijds wijzigingen aan te brengen in de door haar gevoerde modellen en de bijbehorende uitrusting en accessoires, zonder verplicht te zijn dit boekje aan te passen.

Dit instructieboekje maakt onlosmakelijk deel uit van uw auto. Vergeet niet dit boekje bij doorverkoop van uw auto aan de nieuwe eigenaar te geven.

Op verschillende plaatsen in uw auto zijn stickers aangebracht. Ze bevatten veiligheidswaarschuwingen en informatie over de identificatie van uw auto. Verwijder ze niet: ze horen namelijk bij de auto.

Automobiles CITROËN verklaart dat, door toepassing van de voorschriften in de Europese regelgeving (Richtlijn 2000/53) met betrekking tot autowrakken, wordt voldaan aan de in deze richtlijn gestelde doelen en dat recycleerbare materialen worden gebruikt voor de fabricage van producten die door haar worden verkocht.

Belangrijke informatie:

- Het monteren van elektrische uitrustingen of accessoires die niet onder een artikelnummer in het assortiment van Automobiles CITROËN voorkomen, kan storingen in het elektronische systeem van uw auto veroorzaken. Ga naar het CITROËN-netwerk voor meer informatie over het aanbod aan accessoires met een artikelnummer.
- Uit veiligheidsoverwegingen is toegang tot de diagnose-aansluiting, die is gekoppeld aan de elektronische systemen in de auto, uitsluitend voorbehouden aan het CITROËN-netwerk of een gekwalificeerde werkplaats waar de beschikking is over geschikt gereedschap (kans op storingen in de elektronische systemen die kunnen leiden tot pech of ernstige ongevallen). De fabrikant kan niet aansprakelijk worden gesteld als deze aanwijzing niet wordt opgevolgd.
- Wijzigingen of aanpassingen die niet door Automobiles CITROËN zijn voorzien of toegestaan, of die niet volgens de technische voorschriften van de fabrikant zijn uitgevoerd, leiden tot het vervallen van de wettelijke en contractuele garanties.

Reproductie of vertaling van dit document, zelfs gedeeltelijk, is verboden zonder schriftelijke toestemming van Automobiles CITROËN.

Gedrukt in de EU
Néerlandais

06.15

Automobiles CITROËN

Siège social : 6, rue Fructidor 75017 Paris - France

Tél. : +33 (0) 1 58 79 79 79 - www.citroen.com

Société anonyme au capital de 159 000 000 € - R.C.S. : 642 050 199 R.C.S. Paris - SIRET : 642 050 199 00990 - APE : 7010Z



2015 – DOCUMENTATION DE BORD

4Dconcept

Diadeis

Interak

CRÉATIVE TECHNOLOGIE



15JPR.0070
Néerlandais